

HOMELAND X9 PRO (HVCA6000B)

HOMELAND X9 PRO PET&CAR PRO (HVCA6001B)

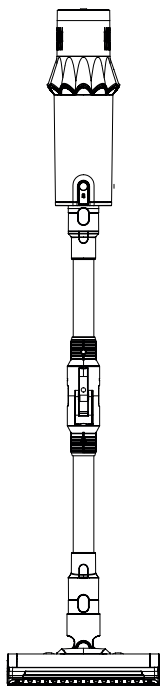

ES. Instrucciones de uso

EN. Instructions for use

FR. Mode d'emploi

PT. Instruções de uso

IT. Istruzioni per l'uso

CA. Instruccions d'ús

DE. Gebrauchsanleitun

NL. Gebruiksaanwijzing

RO. Instrucțiuni de utilizare

PL. Instrukcja obsługi

BG. Инструкция за употреба

EL. Οδηγίες χρήσης

RU. Инструкция по применению

DA. Brugsanvisning

NO. Instruksjoner for bruk

SV. Användningsinstruktioner

FI. Käyttöohjeet

TR. Kullanım için talimatlar

HU. Használati utasítás

AR. تعليمات الاستخدام

taurus

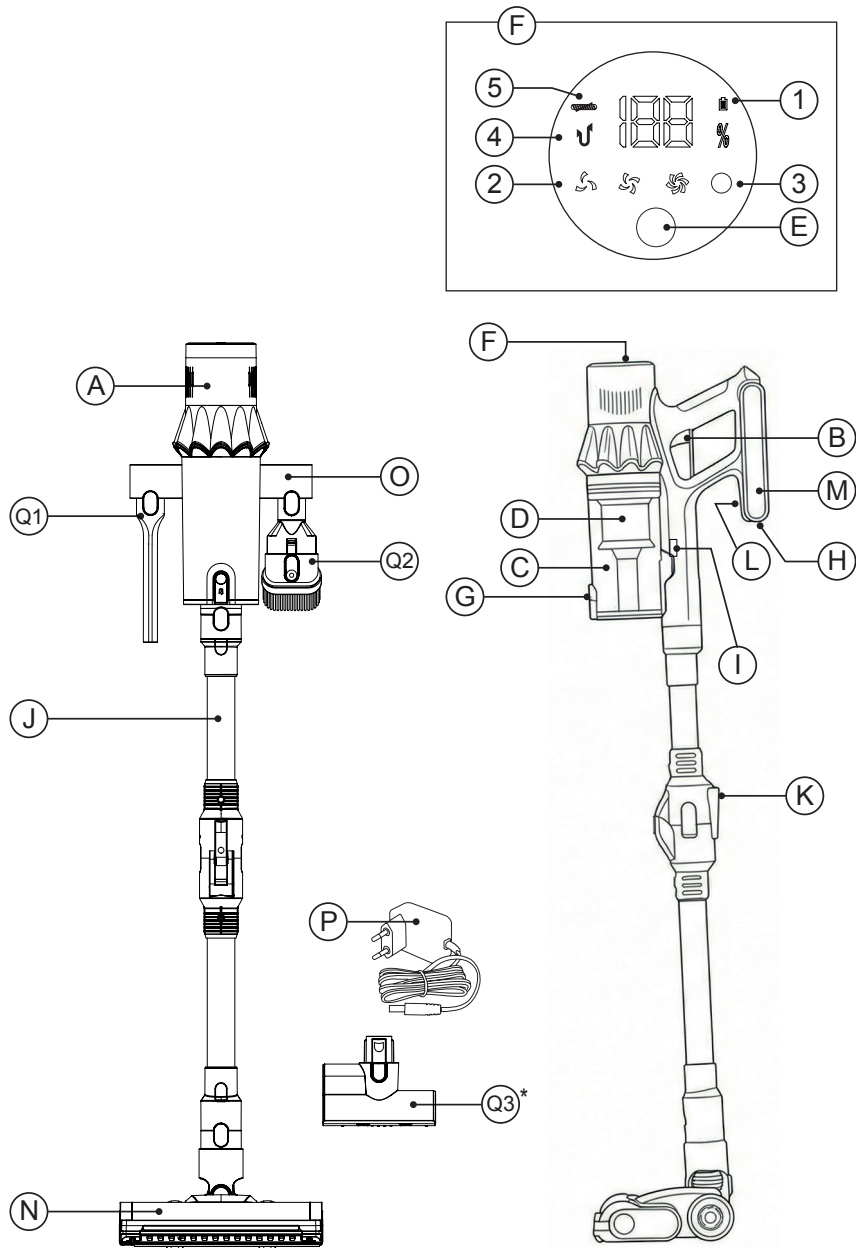

(*) Solo disponible en el modelo Homeland X9 Pro Pet&Car

(*) Only available in the model Homeland X9 Pro Pet&Car model

Fig. 1

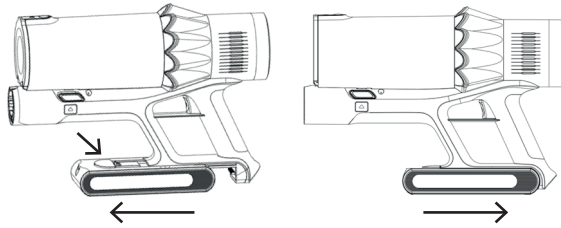

Fig. 2

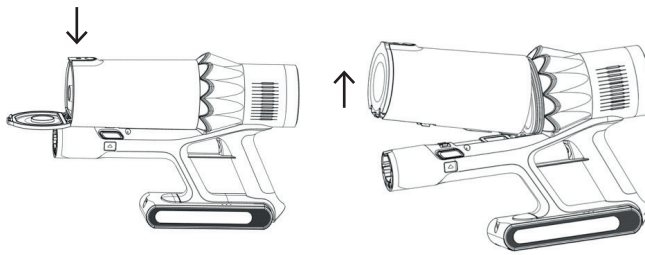

Fig. 3

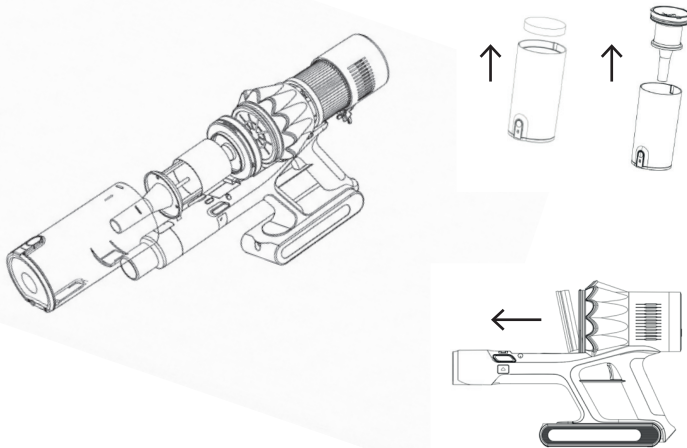

Fig. 4

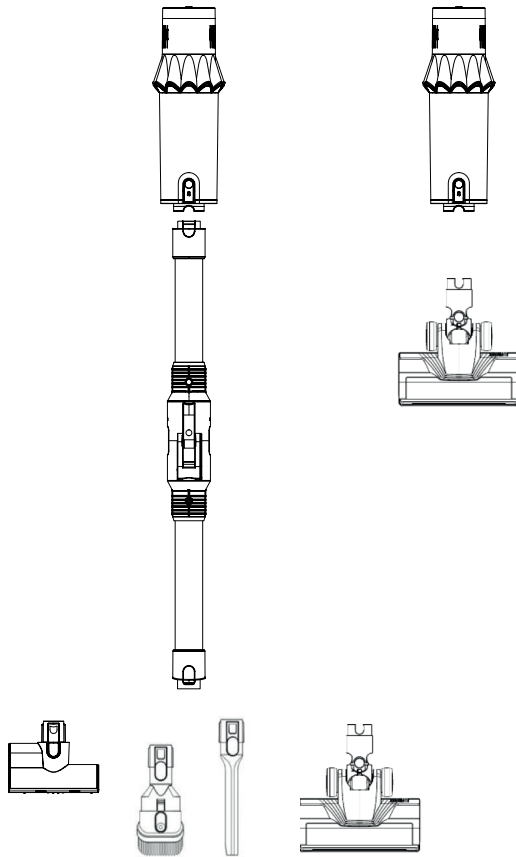
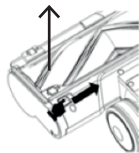

Fig. 5



**ASPIRADORA ESCOBA
HVCA6000B
HVCA6001B**

Distinguido cliente,

Le agradecemos que se haya decidido por la compra de un producto de la marca TAURUS.

Su tecnología, diseño y funcionalidad, junto con el hecho de superar las más estrictas normas de calidad le comportarán total satisfacción durante mucho tiempo.

CONSEJOS Y ADVERTENCIAS DE SEGURIDAD



Lea las instrucciones de operación

- Lea atentamente estas instrucciones antes de poner en marcha el aparato y consérvelas para futuras consultas. La no observación y cumplimiento de estas instrucciones pueden comportar como resultado un accidente.
- Este aparato pueden utilizarlo niños con edad de 8 años y superior y personas con capacidades físicas, sensoriales o mentales reducidas o falta de experiencia y conocimiento, si se les ha dado la supervisión o formación apropiadas respecto al uso del aparato de una manera segura y comprenden los peligros que implica. Los niños no deben jugar con el aparato. La limpieza y el mantenimiento a realizar por el usuario no deben realizarlos los niños sin supervisión.



Este aparato está provisto de una unidad de alimentación amovible (BZ019-350050-AG).

- **ADVERTENCIA:** Para recargar la batería, utilice únicamente la unidad de alimentación amovible suministrada con este aparato.
- **ADVERTENCIA:** Existe riesgo de atrapamiento en el accesorio de mano con piezas giratorias.
- Asegúrese de que el aparato esté apagado y de que el enchufe esté desconectado de la toma de corriente antes de limpiarlo o realizarle mantenimiento.
- Este aparato está pensado únicamente para un uso doméstico, no para uso profesional o industrial.



Sólo para uso en interiores.

- Este aparato contiene baterías que pueden ser sustituidas por el usuario.
- La referencia de tipo de la batería es GLBP01-8S25 para los modelo HVCA6000B y HVCA6001B.
- No utilice ningún otro tipo de batería. El uso de una batería diferente puede causar riesgo de explosión o incendio
- Consulte las instrucciones para extraer e insertar la batería y para cargar la batería en el manual de instrucciones.
- **PRECAUCIÓN:** El aparato debe estar desconectado de la red eléctrica al insertar / remover las baterías extraíbles.
- Las terminales de alimentación no deben cortocircuitarse.
- Evite sobrecargar la batería, ya que podría provocar un sobrecalentamiento y causar riesgo de explosión o incendio.
- Evite la descarga completa de la batería. Retire la batería del aparato si no va a utilizarlo durante algún tiempo. Si se deja la batería en el aparato durante demasiado tiempo cuando no se utiliza, existe riesgo de fuga. Si eso ocurre evite cualquier contacto con el líquido ya que puede causar quemaduras químicas. Si el contacto ocurre accidentalmente, enjuague con agua. Si el líquido entra en contacto con los ojos, adicionalmente busque ayuda médica.
- Si el cable de alimentación está dañado, debe ser sustituido por el fabricante, por su servicio posventa o por personal cualificado similar con el fin de evitar un peligro.

- Antes de conectar el aparato a la red, verifique que el voltaje indicado en la placa de características coincide con el voltaje de red.
- La clavija del cargador de baterías debe coincidir con la base eléctrica de la toma de corriente. Nunca modifique la clavija. No use adaptadores de clavija.
- No tirar del cable de alimentación. Nunca usar el cable eléctrico para levantar, transportar o desenchufar el aparato.
- No enrolle el cable eléctrico de conexión alrededor del aparato.
- Verifique el estado del cable eléctrico de conexión. Los cables dañados o enredados aumentan el riesgo de choque eléctrico.
- No utilice el aparato con el cable eléctrico o la clavija dañada.
- No toque las partes móviles del aparato en marcha.

USO Y MANTENIMIENTO

- No use el aparato si las piezas o los accesorios no están correctamente colocados.
- No use el aparato si los accesorios o consumibles que lleva acoplados están defectuosos. Sustitúyalos inmediatamente.
- No use el aparato para recoger agua ni ningún otro líquido.
- No use el aparato si el botón de encendido/apagado no funciona.
- Retire las pilas del aparato si no va a usarlo durante un tiempo.
- No trabaje en zonas donde haya objetos metálicos, como clavos y/o tornillos.
- Nunca aspire objetos calientes o afilados (colillas, cenizas, clavos, etc.).
- No abra la(s) batería(s) bajo ninguna circunstancia.
- Cuando no esté en uso la(s) batería(s), manténgala(s) alejada(s) de otros objetos metálicos como clips, monedas, llaves, tornillos... que puedan conectar un terminal con otro.
- No provoque cortocircuitos en los terminales de la batería, ya que podría provocar una explosión o un incendio.
- La batería o baterías deben almacenarse a una temperatura inferior a 40 °C.
- Use el aparato únicamente para realizar tareas en seco.
- Nunca deje el aparato conectado y sin vigilancia si no lo está usando. Esto ahorra energía y prolonga la vida útil del aparato.
- No use el aparato en ninguna parte del cuerpo de una persona o animal.

- No use el aparato con mascotas o animales.
- Recargue la batería o baterías únicamente con el cargador suministrado por el fabricante. Un cargador adecuado para un tipo de batería puede provocar una explosión o un incendio si se usa con otras baterías.
- Use el dispositivo solo con la batería o baterías para las que ha sido específicamente diseñado. El uso de cualquier otra batería o baterías puede provocar una explosión o un incendio.

DESCRIPCIÓN

- A Cuerpo
- B Botón de encendido/apagado
- C Depósito de polvo
- D Filtro
- E Botón selector de potencia
- F Pantalla
- G Botón para abrir el depósito de polvo
- H Puerto de carga de la batería
- I Botones para extraer el depósito de polvo
- J Tubo flexible
- K Botón flexible
- L Botón para extraer la batería
- M Batería
- N Cepillo para el suelo
- O Soporte de pared
- P Cargador
- Q Accesorios:
 - Q1. Boquilla para rincones
 - Q2. Cepillo 2 en 1
 - Q3. Mini cepillo turbo (*)

PANTALLA LED

- 1 Indicador de batería
- 2 Indicador de nivel de velocidad: ECO/MED/MAX
- 3 Indicador de modo AUTO
- 4 Indicador de entrada de aire bloqueada
- 5 Indicador de cepillo bloqueado

(*) Solo disponible en el modelo Homeland X9 Pro Pet&Car

Si el modelo de su aparato no dispone de los accesorios descritos anteriormente, también se pueden adquirir por separado a través del Servicio de Asistencia Técnica.

INSTALACIÓN

- Asegúrese de retirar todo el material de embalaje del interior del aparato.

MONTAJE DEL SOPORTE DE PARED

- El aparato dispone de un soporte de pared que se puede fijar a la pared.
- Fije el soporte de pared como considere oportuno, usando tacos y tornillos.
- Asegúrese de que el soporte quede bien fijado; debe ser capaz de soportar el doble del peso del aparato.
- Coloque el aparato en el soporte de pared.

CARGA DE LA BATERÍA

- Precaución: Una batería nueva no está completamente cargada, por lo que debe cargarse antes de usar el aparato por primera vez.
- Monte la batería en el cuerpo principal (FIG. 1).
- Cargue la batería a una temperatura ambiente de entre 4 y 40 °C.
- Se necesitan aproximadamente entre 4 y 5 horas para cargar completamente la batería. No intente nunca sobrecargar la batería (aunque se recomienda que la primera carga de la batería sea de 6 horas de duración).
- Puede cargar la batería completamente montada o desmontada del cuerpo principal.
- Cuando la batería esté cargada, desconecte el cargador de la red eléctrica.
- Nota: No use el aparato mientras esté conectado al cargador.

CÓMO COMPROBAR EL NIVEL DE CARGA DE LA BATERÍA

- La pantalla indicará el nivel de carga de la batería en cada momento.

INSTRUCCIONES PARA USAR

ANTES DE USAR

- Asegúrese de que se ha retirado el embalaje del producto.
- Lea atentamente la sección «Consejos de seguridad y advertencias» antes de usar por primera vez.
- Antes de usar este producto por primera vez, es importante cargar completamente las baterías.
- Prepare el aparato según la función que desea usar:

FUNCIÓN DE ASPIRACIÓN

- Coloque el tubo en el cuerpo principal.
- Acople el accesorio deseado al tubo o directamente al cuerpo (FIG. 4).
- Uso el aparato en la superficie que desee aspirar.

USAR

- Encienda el aparato usando el botón de encendido/apagado.
- Seleccione la velocidad deseada con el botón selector de potencia.
- Cuando aparezca el indicador de limpieza del filtro en la pantalla, limpie el filtro.
- NOTA: Tras 10 horas de uso, se enciende el indicador de limpieza del filtro. Después de limpiar los filtros, pulse el botón selector de potencia durante 3 segundos para restablecer el recordatorio.
- Cuando aparezca el indicador de cepillo bloqueado en la pantalla, limpie el cepillo. Después de limpiar el cepillo, apague y encienda el aparato para restablecer el indicador.
- Cuando aparezca el indicador de entrada de aire bloqueada en la pantalla, compruebe el recorrido entre la barra del cepillo y el filtro HEPA. Una vez eliminado el bloqueo, podrá usar la aspiradora con normalidad.
- Cuando aparezca el indicador de cargador incorrecto en la pantalla, significa que está usando un cargador con un voltaje incorrecto. Use un cargador con un voltaje entre 33 V y 38 V.

INSTALACIÓN DE UN ACCESORIO

- La aspiradora de mano está diseñada de tal manera que permite colocar los siguientes accesorios: (use la combinación que mejor se adapte a sus necesidades). (FIG. 4).
- NOTA: Los accesorios se pueden acoplar al cuerpo principal o al tubo.
- Cepillo 2 en 1: Equipado con un cepillo en el extremo, que cepilla la superficie mientras se usa.
- Boquilla para rincones: especialmente diseñada para llegar a grietas y rincones difíciles.
- Mini cepillo turbo: Diseñado para aspirar tapicerías, tanto en casa como en el coche. Especialmente diseñado para aspirar el pelo de mascotas que se encuentra en las tapicerías.

TUBO FLEXIBLE

- Al pulsar el botón flex, el tubo se doblará y permitirá limpiar sin agacharse.

UNA VEZ QUE HAYA TERMINADO DE USAR EL APARATO

- Apague el aparato usando el botón de encendido/apagado.
- Retire la batería del aparato si no va a usarlo durante un periodo prolongado.
- Limpie el aparato.

POSICIÓN DE ESTACIONAMIENTO

- Este aparato tiene su propia posición de estacionamiento para un almacenamiento cómodo y sencillo.

PROTECTOR TÉRMICO DE SEGURIDAD

- El aparato cuenta con un dispositivo de seguridad que lo protege contra el sobrecalentamiento.
- Si el aparato se apaga solo y no vuelve a encenderse, desconéctelo de la red eléctrica y espere aproximadamente 15 minutos antes de volver a conectarlo. Si la máquina no vuelve a arrancar, solicite asistencia técnica autorizada.

LIMPIEZA

- Desconecte el cargador de batería de la red eléctrica y deje que se enfríe antes de realizar cualquier tarea de limpieza.
- Limpie el equipo con un paño húmedo con unas gotas de detergente líquido y luego séquelo.
- No use disolventes ni productos con pH ácido o básico, como lejía, ni productos abrasivos para limpiar el aparato.
- Nunca sumerja el aparato en agua ni en ningún otro líquido, ni lo coloque bajo el grifo.

VACIADO DEL DEPÓSITO DE POLVO

- Vacíe el depósito de polvo cuando esté lleno (lo que se puede observar fácilmente gracias al depósito transparente) o cuando la potencia de aspiración se reduzca notablemente.
- Desconecte el tubo del depósito de polvo.
- Desconecte el depósito de polvo del aparato pulsando los botones de extracción del depósito de polvo situados a ambos lados del cuerpo (FIG. 2).
- Abra la tapa del depósito de polvo pulsando el botón de apertura del depósito de polvo y vacíe el contenido en el recipiente de eliminación de residuos adecuado.
- Compruebe el estado de los filtros y límpielos o sustitúyalos si es necesario.
- Vuelva a montar el depósito de polvo alineando la parte superior delantera y presionando la parte inferior contra el cuerpo hasta que oiga un «clic».

CAMBIO DE LOS FILTROS

- Filtro del depósito de polvo (HEPA) (filtro de aire de alta eficiencia que retiene eficazmente esporas, cenizas, serrín, polen...), se recomienda cambiarlo al menos una vez al año o cada 50 horas de uso, o si su potencia disminuye notablemente.

PARA RETIRAR LOS FILTROS

- Retire el depósito de polvo presionando los botones de extracción del depósito de polvo situados a ambos lados del cuerpo (FIG. 2).
- Lleve el filtro de esponja, el ciclón y el filtro HEPA (FIG.3).
- Limpie los filtros o sustitúyalos si es necesario con agua limpia y déjelos secar al aire.
- Para volver a montar los filtros, siga las instrucciones anteriores en orden inverso.

LIMPIEZA DEL CEPILLO GIRATORIO

- Para retirar el cepillo
- Deslice la pestaña situada en la parte inferior de la zapata, levante la parte lateral y lleve el rodillo por su lado. (FIG. 5)
- Retire el cepillo y límpielo, lavándolo con agua y dejándolo secar.
- Para volver a montarlo, siga las instrucciones anteriores en orden inverso.

LIMPIEZA DEL CEPILLO MINI TURBO (*)

- Desbloquee el cepillo girando la palanca lateral en sentido antihorario y tirando de él hacia fuera.
- Retire el pelo, el polvo, etc. que pueda haber quedado atrapado.
- Para volver a montarlo, siga las instrucciones anteriores en orden inverso.

LIMPIEZA DEL TUBO FLEXIBLE

- Compruebe el interior del tubo para ver si hay suciedad atascada en la parte flexible. Si es así, límpiela para evitar una pérdida de succión.

SUMINISTROS

- Los consumibles se pueden adquirir en distribuidores y establecimientos autorizados (como filtro, etc.) para su modelo de aparato.
- Use siempre consumibles originales, diseñados específicamente para su modelo de aparato.
- Estos consumibles están disponibles en tiendas especializadas.

CÓMO SUSTITUIR LAS BATERÍAS

- PRECAUCIÓN: El aparato debe estar desconectado de la red eléctrica cuando se inserten o retiren las baterías extraíbles.
- PRECAUCIÓN: Use únicamente el tipo de batería con la referencia específica para su modelo. El uso de una pila diferente puede provocar una explosión o un riesgo de incendio.
- Retire la batería pulsando el botón de la batería extraíble.

- Inserte la nueva batería respetando la polaridad y deslícela hasta que oiga un clic.

PARA RETIRAR LA BATERÍA, UNA VEZ AGOTADA LA VIDA ÚTIL DEL APARATO, PROCEDA DE LA SIGUIENTE MANERA:

- Retire la batería pulsando el botón de extracción de la batería.
- A continuación, deséchelas en recipientes especiales. No las desmonte ni las tire al fuego.

SERVICIO

- Toda utilización inadecuada, o en desacuerdo con las instrucciones de uso, puede comportar peligro, anulando la garantía y la responsabilidad del fabricante.

ANOMALÍAS Y REPARACIÓN

En caso de avería lleve el aparato a un Servicio de Asistencia Técnica autorizado. No intente desmontarlo o repararlo ya que puede existir peligro.

PARA LAS VERSIONES EU DEL PRODUCTO Y/O EN EL CASO DE QUE EN SU PAÍS APLIQUE: ECOLOGÍA Y RECICLABILIDAD DEL PRODUCTO

- Los materiales que constituyen el envase de este aparato, están integrados en un sistema de recogida, clasificación y reciclado de los mismos. Si desea deshacerse de ellos, puede utilizar los contenedores públicos apropiados para cada tipo de material.
- El producto está exento de concentraciones de sustancias que se puedan considerar dañinas para el medio ambiente.



Este símbolo significa que, si desea deshacerse del producto, una vez transcurrida la vida del mismo, debe depositarlo por los medios adecuados a manos de un gestor de residuos autorizado

para la recogida selectiva de Residuos de Aparatos Eléctricos y Electrónicos (RAEE).



Este símbolo significa que el producto puede disponer de pilas o baterías en su interior; las cuales deben ser retiradas previamente antes de deshacerse del producto. Recuerde que las pilas/baterías

deben depositarse en contenedores especiales autorizados. Y que nunca deben tirarse al fuego.

- Información relativa al Reglamento (UE) 2023/826 sobre los requisitos de diseño ecológico aplicables al consumo de energía en los modos desactivado y preparado. -Este aparato consume 0,19 W en modo desactivado.
- Información relativa a las sustancias extremadamente preocupantes (SVHC) según el Reglamento 1907/2006/

CE (REACH).

Este producto contiene plomo, Número CAS: 7439-92-1; Ácido perfluorobutanosulfónico (PFBS) y sus sales, Número CAS: 375-73-5.

- Este aparato cumple con la Directiva 2014/35/EU de Baja Tensión, con la Directiva 2014/30/EU de Compatibilidad Electromagnética, con la Directiva 2011/65/EU sobre restricciones a la utilización de determinadas sustancias peligrosas en aparatos eléctricos y electrónicos y con la Directiva 2009/125/EC sobre los requisitos de diseño ecológico aplicable a los productos relacionados con la energía.
- La siguiente información detalla las características relacionadas con el diseño ecológico (Reglamento (UE) 2019/1782):

Nombre y dirección del fabricante:	Electrodomésticos Taurus, S.L. Avda. Barcelona, s/n 25790 Oliana, Lleida, Spain
Identificador de modelo:	BZ019-350050-AG
Tensión de entrada	100-240 V
Frecuencia de CA de entrada	50/60 Hz
Tensión de salida	35,0 V DC
Intensidad de salida	0,5 A
Potencia de salida	17,5 W
Eficiencia media en activo	87,92%
Eficiencia a baja carga (10 %)	79,91%
Consumo eléctrico en vacío	0,080W

Para determinar el cumplimiento con los requisitos de diseño ecológico y para el cálculo de los parámetros de etiquetado energético la normativa Europea EN 50563 es tomada como referencia.

SOLUCIÓN DE PROBLEMAS

Problema	Posibles causas	Soluciones
No funciona	Sin alimentación	Cargue la batería
	Sin batería	Montar la batería
	Algo se ha roto en el interior	Llévelo al servicio posventa
Ruido inusual	Lleno de polvo, bloquea el orificio de ventilación	Limpie el depósito de polvo
Baja succión	El depósito de polvo está lleno o bloqueado	Limpie el depósito de polvo
	Baja potencia	Cargue la unidad
	Conducto de aire obstruido	Limpie el conducto de aire y compruebe si hay suciedad dentro del tubo
Sin carga	No hay adaptador en la fuente de alimentación	Enchufe el adaptador
	El adaptador no está enchufado en la toma de la unidad	Enchufe el adaptador en la toma.
	Adaptador roto o usar un adaptador incorrecto	Cambie el adaptador
	Dañado dentro de la unidad	Llévelo al servicio posventa
El rodillo del cepillo para suelos ha dejado de funcionar	El rodillo del cepillo está bloqueado	Limpie el rodillo del cepillo para suelos
Fuga de polvo	El filtro está roto	Cambie el filtro por uno nuevo
	No filtro	Fije el filtro en su sitio

STICK VACUUM CLEANER

HVCA6000B

HVCA6001B

Dear customer,

Many thanks for choosing to purchase a TAURUS brand product.

Thanks to its technology, design and operation and the fact that it exceeds the strictest quality standards, a fully satisfactory use and long product life can be assured.

SAFETY ADVICE AND WARNINGS

Read the operator's manual.

- Read these instructions carefully before switching on the appliance, and keep them for future reference. Failure to follow and observe these instructions could lead to an accident.
- This appliance can be used by children aged from 8 years and above and persons with reduced physical, sensory or mental capabilities or lack of experience and knowledge if they have been given supervision or instruction concerning use of the appliance in a safe way and understand the hazards involved. Children shall not play with the appliance. Cleaning and user maintenance shall not be made by children without supervision.



This appliance has a detachable supply unit. (BZ019-350050-AG).

- **WARNING:** For the purposes of recharging the battery, only use the detachable supply unit provided with this appliance.

- **WARNING:** There is a risk of entrapment on the hand-held accessory with rotating parts.
- Make sure that the appliance is switched off and the plug is removed from the socket outlet before cleaning or maintaining the appliance.
- This appliance is for household use only, not professional or industrial use.



For indoor use only.

- This appliance contains batteries that are intended to be replaced by the user.
- The type of the battery is GLBP01-8S25 for the models HVCA6000B and HVCA6001B.
- Do not use any other type of battery. Using a different battery can cause a risk of explosion or fire.
- See instructions on how to remove and insert the batteries and to charge the battery in the instructions manual.
- **WARNING:** The appliance must be disconnected from the mains when inserting/removing the batteries.
- The supply terminals are not to be short-circuited.
- Avoid overcharging the battery, as it could cause overheating and it can cause the risk of explosion or fire.
- Avoid complete discharge of the battery. Remove the battery from the appliance if you are not going to use it for some time. If the battery is left in the device for too long when it's not used, there is a risk of leakage. If that happens, avoid any contact with the liquid, as it can cause chemical burns. If contact accidentally occurs, flush with water. If liquid contacts the eyes, additionally seek medical help.
- If the supply cord is damaged, it must be replaced by the manufacturer, its service agent or similarly qualified persons in order to avoid a hazard.
- Ensure that the voltage indicated on the charger rating label matches the mains voltage before plugging in the charger.
- The charger's plug must fit correctly into the mains socket. Do not alter the plug. Do not use plug adaptors.
- Do not pull on the supply cord. Never use the supply cord to lift up, carry or unplug the appliance.
- Do not wrap the power cord around the appliance.
- Check the state of the power cord. Damaged or tangled cables increase the risk of electric shock.

- Do not use the appliance if the cable or plug is damaged.
- Do not touch any of the appliance's moving parts while it is operating.

USE AND CARE

- Do not use the appliance if the parts or accessories are not properly fitted.
- Do not use the appliance if the accessories or consumables attached to it are defective. Replace them immediately.
- Do not use the appliance to gather up water or any other liquid.
- Do not use the appliance if the on/off button does not work.
- Remove the batteries from the appliance if you are not going to use it for some time.
- Do not work on areas where there are metal objects, such as nails and/or screws.
- Never vacuum hot or sharp objects (cigarette butts, ashes, nails, etc.).
- Do not open the battery/ies under any circumstances whatsoever.
- When the battery/ies is not in use, keep it away from other metal objects like paper clips, coins, keys, screws ... that could connect a terminal to another.
- Do not short-circuit the battery terminals as this may cause an explosion or fire.
- The battery/ies should be stored at a temperature of below 40°C.
- Only use the appliance for carrying out dry tasks.
- Never leave the appliance connected and unattended if it is not in use. This saves energy and prolongs the life of the appliance.
- Do not use the appliance on any part of the body of a person or animal.
- Do not use the appliance with pets or animals.
- Recharge the battery/ies only with the charger supplied by the manufacturer. A charger that is suitable for one type of battery may cause explosion or fire hazard when used with other battery/ies.
- Use the device only with the battery/ies for which has been specifically designed. The use of any other battery/ies can cause an explosion or fire hazard.

DESCRIPTION

- A Body
- B ON/OFF button
- C Dust tank
- D Filter
- E Power selector button
- F Display
- G Dust tank opener button
- H Battery charging port
- I Dust tank removal buttons
- J Flex tube
- K Flex button
- L Battery detach button
- M Battery
- N Floor brush
- O Wall mount
- P Charger
- Q Accessories:
 - Q1. Crevice nozzle
 - Q2. 2 in 1 brush
 - Q3. Mini turbo brush (*)

LED SCREEN

- 1 Battery indicator
- 2 Speed level indicator: ECO/MED/MAX
- 3 AUTO Mode indicator
- 4 Blocked air inlet indicator
- 5 Blocked brush indicator

(*) Only available in the model Homeland X9 Pro Pet&Car model

If the model of your appliance does not have the accessories described above, they can also be bought separately from the Technical Assistance Service.

INSTALLATION

- Be sure to remove all packaging material from inside the appliance.

ASSEMBLING THE WALL BRACKET

- The appliance has a wall bracket which can be fixed to the wall.
- Fix the wall bracket as you think appropriate, using plugs, screws.
- Make sure that the bracket is firmly fixed; it should be able to support twice the weight of the appliance.
- Fit the appliance into the wall support.

CHARGING THE BATTERY

- Caution: A new battery is not fully charged and must therefore be charged before the appliance is used for the first time.
- Assemble the battery pack into the main body (FIG.1).
- Charge the battery at an atmospheric temperature of between 4 and 40°C.
- Approximately 4 to 5 hours are needed for a complete charge of the battery. Never attempt to over-charge the battery (although it is recommended that the first charge of the battery be of 6 hours in duration).
- You can charge the battery completely assembled or disassembled from the main body.
- When the battery is charged disconnect the charger from the mains supply.
- Note: Do not use the appliance while it is connected to the charger.

HOW TO CHECK THE BATTERY'S CHARGE LEVEL

- The screen will indicate the % level of the battery that is charged at each moment.

INSTRUCTIONS FOR USE

BEFORE USE

- Make sure that product's packaging has been removed.
- Please read carefully the "Safety advice and warnings" section before first use
- Before using this product for the first time, it is important to make a full charge of batteries.
- Prepare the appliance according to the function you wish to use:

VACUUMING FUNCTION

- Fit the tube unit to the main body.
- Fit the desired accessory to the tube or directly to the body (FIG. 4).
- Use the appliance in the surface you desire to vacuum.

USE

- Turn the appliance on, by using the on/off button.
- Select the desired speed with the power selector button.
- When the filter cleaning indicator appears on the display, please clean the filter.
- NOTE: After 10 hours of use, the filter cleaning indicator turns on. After cleaned the filters, press the power selector button for 3 seconds to reset the reminder.
- When the blocked brush indicator appears on the display, please clean the brush. After cleaned the brush, turn off and on the appliance to restore the indicator.

- When the blocked air inlet indicator appears on the display, check the path between the brush bar and the HEPA filter. Once the blockage is cleared, you can use the vacuum cleaner normally.
- When the wrong charger indicator appears on the display, it means that you are using a charger with the wrong voltage. Please use a charger with a voltage between 33V and 38V.

FITTING AN ACCESSORY

- The hand vacuum is designed in such a way that it allows the following accessories to be fitted: (use the combination that best meets your requirements). (FIG.4).
- NOTE: Accessories can be fitted on the main body or on the tube.
- 2 in 1 brush: Equipped with a brush at the end, which brushes the surface as it is used.
- Crevice nozzle: Specially designed for getting into cracks and difficult corners.
- Mini turbo brush: Designed for vacuuming on upholstery, at home or at the car. Specially designed to vacuum the pet hair that is on the upholstery.

FLEX TUBE

- Pressing the flex button, the tube will be bended and will allow to clean without bending down.

ONCE YOU HAVE FINISHED USING THE APPLIANCE

- Turn the appliance off using the on/off button.
- Remove the battery from the appliance if you are not intending to use the appliance during an extended period.
- Clean the appliance.

PARKING POSITION

- This appliance has its own parking position for comfortable and straightforward storage.

SAFETY THERMAL PROTECTOR

- The appliance has a safety device, which protects the appliance from overheating.
- If the appliance turns itself off and does not switch itself on again, disconnect it from the mains supply, and wait for approximately 15 minutes before reconnecting. If the machine does not start again seek authorised technical assistance.

CLEANING

- Disconnect the battery charger from the mains and allow it to cool before undertaking any cleaning task.
- Clean the equipment with a damp cloth with a few drops of washing-up liquid and then dry.

- Do not use solvents, or products with an acid or base pH such as bleach, or abrasive products, for cleaning the appliance.
- Never submerge the appliance in water or any other liquid or place it under running water.

EMPTYING THE DUST TANK

- Empty the dust tank when it is full (observation facilitated by transparent tank), or when vacuuming power is notably reduced.
- Disconnect the tube from the dust tank.
- Disconnect the dust tank from the appliance by pressing the dust tank removal buttons in both sides of the body (FIG.2).
- Open the dust tank lid by pressing the dust tank opener button and empty the contents into the appropriate waste disposal receptacle.
- Check the condition of the filters and clean it or replace it if it's necessary.
- Reassemble the dust tank by aligning the upper front part an pressing the bottom part to the body until you hear a "click".

CHANGING THE FILTERS

- Dust tank filter (HEPA) (high efficiency air filter that efficiently retains spores, ash, sawdust, pollen...), it is advisable to change it a least once a year or after every 50 hours of use, or if its potency diminishes remarkably.

TO REMOVE THE FILTERS

- Remove the dust tank by pressing the dust tank removal buttons in both sides of the body (FIG.2)
- Take out the sponge filter, the cyclone and the HEPA filter (FIG.3)
- Clean the filters or replace it if it's necessary with clean water and let it air dry.
- To reassemble the filters, proceed with the above instructions, in reverse order.

CLEANING THE ROTARY BRUSH

- To remove the brush
- Slide the tab located at the below part of the shoe, turn up the side part and take out the roller by its side. (FIG.5)
- Remove the brush and clean it, washing it under water and letting it dry.
- To reassemble, follow the above instructions in reverse order.

CLEANING THE MINI TURBO BRUSH (*)

- Unlock the brush by turning the side lever anticlockwise and pulling it out.
- Remove hair, dust, etc. that may have been caught.

- To reassemble, follow the above instructions in reverse order.

CLEANING THE FLEX TUBE

- Check by seeing inside the tube if there is no dirt stuck in the flex part. If so, clean it to avoid a loss of suction.

SUPPLIES

- Supplies can be acquired from distributors and authorised establishments (such as filters, etc...) for your appliance model.
- Always use original supplies, designed specifically for your appliance model.
- These supplies are available in specialist shops.

HOW TO REPLACE THE BATTERIES

- CAUTION: The appliance must be disconnected from the mains when inserting/removing the removable batteries.
- CAUTION: Use only the type of battery with the specific reference for your model. Using a different battery may cause an explosion or fire hazard.
- Remove the battery by pressing the detachable battery button.
- Insert the new battery respecting the polarity, and slide it in until you hear a click.

TO REMOVE THE BATTERIES, ONCE THE LIFE OF THE APPLIANCE, PROCEED AS FOLLOWS:

- Remove the battery by pressing the battery dettach button.
- Then, dispose of it into special containers. Do not disassemble or dispose of in fire.

SERVICE

- Any misuse or failure to follow the instructions for use renders the guarantee and the manufacturer's liability null and void.

ANOMALIES AND REPAIR

Take the appliance to an authorised technical support service if problems arise. Do not try to dismantle or repair without assistance, as this may be dangerous.

FOR EU PRODUCT VERSIONS AND/OR IN THE CASE THAT IT IS REQUESTED IN YOUR COUNTRY: ECOLOGY AND RECYCLABILITY OF THE PRODUCT

- The materials of which the packaging of this appliance consists are included in a collection, classification and recycling system. Should you wish to dispose of them, use the appropriate public containers for each type of material.

- The product does not contain concentrations of substances that could be considered harmful to the environment.



This symbol means that in case you wish to dispose of the product once its working life has ended, take it to an authorised waste agent for the selective collection of waste electrical and electronic equipment

(WEEE).



This symbol means that the product may include a battery or batteries; the user must remove them before disposing of the product. Remember that batteries must be disposed of in duly authorised containers.

Do not dispose of them in the fire.

- Information relating to Regulation (EU) 2023/826 on ecodesign requirements for energy consumption in off mode and standby mode.
 - This appliance has a power consumption of 0.19 W in off mode.
- Information regarding substances of very high concern (SVHC) according to the Regulation 1907/2006/EC (REACH).
 - This product contains Lead, CAS Number: 7439-92-1; Perfluorobutane sulfonic acid (PFBS) and its salts, CAS Number: 375-73-5.
- This appliance complies with Directive 2014/35/EU on Low Voltage, Directive 2014/30/EU on Electromagnetic Compatibility, Directive 2011/65/EU on the restrictions of the use of certain hazardous substances in electrical and electronic equipment and Directive 2009/125/EC on the ecodesign requirements for energy-related products.
- The following information details the features related to ecodesign (Regulation (EU) 2019/1782):

Manufacturer's name and address:	Electrodomésticos Taurus, S.L. Avda. Barcelona, s/n 25790 Oliana, Lleida, Spain
Model identifier:	BZ019-350050-AG
Input voltage	100-240 V
Input AC frequency	50/60 Hz
Output voltage	35,0 V DC
Output current	0,5 A
Output power	17,5 W
Average active efficiency	87,92%
Efficiency at low load (10 %)	79,91%
No-load power consumption	0,080W

To establish compliance with the ecodesign requirements and for the calculation of energy labelling parameters, the European standard EN 50563 is used as a reference.

TROUBLESHOOTING

Problem	Possible causes	Solutions
Does not work	No power	Charge the battery
	No battery pack	Assemble the battery pack
	Something break inside	Take it to the after-sale service
Unusual noise	Full dust, blocked the air hole	Clean the dust cup
Low suction	Full dust or block in dust cup	Clean the dust cup
	Low power	Charge the unit
	Air path clogged	Clean air path and check if there is dirt inside the tube
No charge	No adaptor into the power	Plug the adaptor
	Adaptor not in the socket of the unit	Put the adaptor into the socket
	Adaptor broken or use wrong adaptor	Change the adaptor
	Broken inside the unit	Take it to the after-sale service
The floor brush roller stop work	The brush roller blocked	Clean the floor brush roller
Dust leakage	Filter broken	Change the new filter
	No filter	Fix the filter on it

ASPIRATEUR BALAI**HVCA6000B****HVCA6001B**

Cher Client,

Nous vous remercions d'avoir acheté un produit TAURUS.

Sa technologie, son design et sa fonctionnalité, outre sa parfaite conformité aux normes de qualité les plus strictes, vous permettront d'en tirer une longue et durable satisfaction.

CONSEILS ET MESURES DE SÉCURITÉ



Lire le manuel d'utilisation.

- Lire attentivement cette notice d'instructions avant de mettre l'appareil en marche, et la conserver pour la consulter ultérieurement. Le non-respect de ces instructions peut être source d'accident.
- Cet appareil peut être utilisé par des enfants âgés d'au moins 8 ans et par des personnes ayant des capacités physiques, sensorielles ou mentales réduites ou dénuées d'expérience ou de connaissance, s'ils (si elles) sont correctement surveillé(e)s ou si des instructions relatives à l'utilisation de l'appareil en toute sécurité leur ont été données et si les risques encourus ont été appréhendés. Les enfants ne doivent pas jouer avec l'appareil. Le nettoyage et l'entretien par l'utilisateur ne doivent pas être effectués par des enfants sans surveillance.



Cet appareil est destiné à être alimenté par une unité d'alimentation amovible (BZ019-350050-AG).

- **MISE EN GARDE:** Pour le rechargement de la batterie, utiliser uniquement l'unité d'alimentation amovible fournie avec l'appareil.
- **AVERTISSEMENT :** Les pièces rotatives de l'accessoire portatif présentent un risque de coincement.
- Assurez-vous que l'appareil est éteint et que la fiche est retirée de la prise de courant avant de nettoyer ou d'entretenir l'appareil.
- Cet appareil est uniquement destiné à un usage domestique et non professionnel ou industriel.



Pour usage à l'intérieur uniquement.

- Cet appareil contient des batteries qui peuvent être remplacées par l'utilisateur.
- La référence du type de la batterie est GLBP01-8S25 pour les modèles HVCA6000B et HVCA6001B
- N'utilisez pas d'autres types de piles. L'utilisation d'une pile différente peut entraîner un risque d'explosion ou d'incendie.
- Voir les instructions relatives au retrait et à l'insertion de la batterie et le chargement de la batterie dans le manuel d'instructions.
- **AVERTISSEMENT:** L'appareil doit être débranché du secteur lors de l'insertion/du retrait des batteries.
- Les bornes d'alimentation ne doivent pas être court-circuitées.
- Évitez de surcharger la batterie, car cela pourrait entraîner une surchauffe et un risque d'explosion ou d'incendie.
- Évitez de décharger complètement la batterie. Retirez la batterie de l'appareil si vous ne l'utilisez pas pendant un certain temps. Si la batterie reste trop longtemps dans l'appareil alors qu'il n'est pas utilisé, il y a un risque de fuite. Si cela se produit, évitez tout contact avec le liquide car il peut provoquer des brûlures chimiques. En cas de contact accidentel, rincez à l'eau, si le liquide entre en contact avec les yeux, consultez un médecin.
- Si le câble d'alimentation est endommagé, il doit être remplacé par le fabricant, son service après vente ou

des personnes de qualification similaire afin d'éviter un danger.

- Avant de raccorder l'appareil au secteur, s'assurer que le voltage indiqué sur la plaque signalétique correspond à celui du secteur.
- La prise de courant du chargeur de batterie doit coïncider avec la base de la prise de courant. Ne jamais modifier la prise de courant. Ne pas utiliser d'adaptateur de prise de courant.
- Ne tirez pas sur le cordon d'alimentation. Ne jamais utiliser le câble électrique pour lever, transporter ou débrancher l'appareil.
- Ne pas enrouler le câble électrique autour de l'appareil.
- Vérifier l'état du câble électrique de connexion. Les câbles endommagés ou emmêlés augmentent le risque de choc électrique.
- Ne pas utiliser l'appareil si son câble électrique ou sa prise est endommagé.
- Ne pas toucher les parties mobiles de l'appareil en marche.

UTILISATION ET ENTRETIEN

- N'utilisez pas l'appareil si les pièces ou les accessoires ne sont pas correctement installés.
- N'utilisez pas l'appareil si les accessoires ou consommables qui y sont fixés sont défectueux. Remplacez-les immédiatement.
- N'utilisez pas l'appareil pour récupérer de l'eau ou tout autre liquide.
- N'utilisez pas l'appareil si le bouton marche/arrêt ne fonctionne pas.
- Retirez les piles de l'appareil si vous ne comptez pas l'utiliser pendant un certain temps.
- Ne travaillez pas sur des surfaces où se trouvent des objets métalliques, tels que des clous et/ou des vis.
- N'aspirez jamais d'objets chauds ou pointus (mégots de cigarette, cendres, clous, etc.).
- N'ouvrez en aucun cas la ou les piles.
- Lorsque la ou les piles ne sont pas utilisées, conservez-les à l'écart d'autres objets métalliques tels que trombones, pièces de monnaie, clés, vis... qui pourraient connecter une borne à une autre.
- Ne court-circuitez pas les bornes de la batterie, car cela pourrait provoquer une explosion ou un incendie.
- La ou les batteries doivent être stockées à une température inférieure à 40 °C.
- Utilisez l'appareil uniquement pour effectuer des tâches sèches.
- Ne laissez jamais l'appareil branché et sans surveillance lorsqu'il n'est pas utilisé. Cela permet d'économiser de l'énergie et de prolonger la durée de vie de l'appareil.

• N'utilisez pas l'appareil sur une partie du corps d'une personne ou d'un animal.

- N'utilisez pas l'appareil sur des animaux domestiques ou autres animaux.
- Rechargez la ou les batteries uniquement avec le chargeur fourni par le fabricant. Un chargeur adapté à un type de batterie peut présenter un risque d'explosion ou d'incendie s'il est utilisé avec d'autres batteries.
- Utilisez l'appareil uniquement avec la ou les batteries pour lesquelles il a été spécialement conçu. L'utilisation de toute autre batterie peut entraîner un risque d'explosion ou d'incendie.

DESCRIPTION

- A Corps
- B Bouton ON/OFF
- C Réservoir à poussière
- D Filtre
- E Bouton de sélection de puissance
- F Écran
- G Bouton d'ouverture du réservoir à poussière
- H Port de chargement de la batterie
- I Boutons de retrait du réservoir à poussière
- J Tube flexible
- K Bouton flexible
- L Bouton de déconnexion de la batterie
- M Batterie
- N Brosse pour sol
- O Support mural
- P Chargeur
- Q Accessoires :
 - Q1. Suceur plat
 - Q2. Brosse 2 en 1
 - Q3. Mini-brosse turbo (*)

ÉCRAN LED

- 1 Indicateur de batterie
- 2 Indicateur de vitesse : ECO/MED/MAX
- 3 Indicateur du mode AUTO
- 4 Indicateur d'entrée d'air bloquée
- 5 Indicateur de brosse bloquée

(*) Disponible uniquement sur le modèle Homeland X9 Pro Pet&Car

Si le modèle de votre appareil ne dispose pas des accessoires décrits ci-dessus, ceux-ci peuvent également être achetés séparément auprès du service d'assistance technique.

INSTALLATION

- Veillez à retirer tout le matériel d'emballage de l'intérieur de l'appareil.

MONTAGE DU SUPPORT MURAL

- L'appareil est équipé d'un support mural qui peut être fixé au mur.
- Fixez le support mural comme vous le jugez approprié, à l'aide de chevilles et de vis.
- Assurez-vous que le support est solidement fixé ; il doit pouvoir supporter deux fois le poids de l'appareil.
- Placez l'appareil dans le support mural.

CHARGEMENT DE LA BATTERIE

- Attention : une batterie neuve n'est pas complètement chargée et doit donc être chargée avant la première utilisation de l'appareil.
- Installez la batterie dans le corps principal (FIG.1).
- Chargez la batterie à une température ambiante comprise entre 4 et 40 °C.
- Il faut environ 4 à 5 heures pour charger complètement la batterie. Ne tentez jamais de surcharger la batterie (bien qu'il soit recommandé de la charger pendant 6 heures lors de la première utilisation).
- Vous pouvez charger la batterie entièrement assemblée ou démontée du corps principal.
- Une fois la batterie chargée, débranchez le chargeur de l'alimentation secteur.
- Remarque : n'utilisez pas l'appareil lorsqu'il est connecté au chargeur.

COMMENT VÉRIFIER LE NIVEAU DE CHARGE DE LA BATTERIE

- L'écran indique le niveau de charge de la batterie en pourcentage à chaque instant.

MODE D'EMPLOI

AVANT UTILISATION

- Assurez-vous que l'emballage du produit a été retiré.
- Veillez lire attentivement la section « Conseils de sécurité et avertissements » avant la première utilisation.
- Avant d'utiliser ce produit pour la première fois, il est important de charger complètement les batteries.
- Préparez l'appareil en fonction de la fonction que vous souhaitez utiliser :

FONCTION ASPIRATEUR

- Fixez le tube à l'appareil principal.
- Fixez l'accessoire souhaité au tube ou directement au corps (FIG.4).

- Utilisez l'appareil sur la surface que vous souhaitez aspirer.

UTILISATION

- Allumez l'appareil à l'aide du bouton marche/arrêt.
- Sélectionnez la vitesse souhaitée à l'aide du bouton de sélection de puissance.
- Lorsque l'indicateur de nettoyage du filtre s'affiche à l'écran, veuillez nettoyer le filtre.
- REMARQUE : après 10 heures d'utilisation, l'indicateur de nettoyage du filtre s'allume. Après avoir nettoyé les filtres, appuyez sur le bouton de sélection de puissance pendant 3 secondes pour réinitialiser le rappel.
- Lorsque l'indicateur de brosse bloquée s'affiche à l'écran, veuillez nettoyer la brosse. Après avoir nettoyé la brosse, éteignez puis rallumez l'appareil pour réinitialiser l'indicateur.
- Lorsque l'indicateur d'entrée d'air bloquée s'affiche à l'écran, vérifiez le passage entre la brosse et le filtre HEPA. Une fois le blocage éliminé, vous pouvez utiliser l'aspirateur normalement.
- Lorsque l'indicateur de chargeur incorrect s'affiche à l'écran, cela signifie que vous utilisez un chargeur avec une tension incorrecte. Veuillez utiliser un chargeur avec une tension comprise entre 33 V et 38 V.

INSTALLATION D'UN ACCESSOIRE

- L'aspirateur à main est conçu de manière à permettre le montage des accessoires suivants : (utilisez la combinaison qui répond le mieux à vos besoins). (FIG.4).
- REMARQUE : les accessoires peuvent être montés sur le corps principal ou sur le tube.
- Brosse 2 en 1 : équipée d'une brosse à son extrémité, qui brosse la surface pendant son utilisation.
- Suceur plat : spécialement conçu pour atteindre les fissures et les coins difficiles d'accès.
- Mini-brosse turbo : conçue pour aspirer les tissus d'ameublement, à la maison ou dans la voiture. Spécialement conçue pour aspirer les poils d'animaux présents sur les tissus d'ameublement.

TUBE FLEXIBLE

- En appuyant sur le bouton flex, le tube se plie et permet de nettoyer sans se baisser.

UNE FOIS QUE VOUS AVEZ FINI D'UTILISER L'APPAREIL

- Éteignez l'appareil à l'aide du bouton marche/arrêt.
- Retirez la batterie de l'appareil si vous ne prévoyez pas de l'utiliser pendant une période prolongée.
- Nettoyez l'appareil.

POSITION DE RANGEMENT

- Cet appareil dispose de sa propre position de rangement pour un stockage pratique et simple.

PROTECTEUR THERMIQUE DE SÉCURITÉ

- L'appareil est équipé d'un dispositif de sécurité qui le protège contre la surchauffe.
- Si l'appareil s'éteint et ne se rallume pas, débranchez-le du secteur et attendez environ 15 minutes avant de le rebrancher. Si la machine ne redémarre pas, faites appel à un technicien agréé.

NETTOYAGE

- Débranchez le chargeur de batterie du secteur et laissez-le refroidir avant de procéder à tout nettoyage.
- Nettoyez l'équipement avec un chiffon humide imprégné de quelques gouttes de liquide vaisselle, puis séchez-le.
- N'utilisez pas de solvants, de produits à pH acide ou basique tels que l'eau de Javel, ni de produits abrasifs pour nettoyer l'appareil.
- Ne plongez jamais l'appareil dans l'eau ou tout autre liquide et ne le placez pas sous l'eau courante.

VIDAGE DU RÉSERVOIR À POUSSIÈRE

- Videz le réservoir à poussière lorsqu'il est plein (ce qui est facile à voir grâce au réservoir transparent) ou lorsque la puissance d'aspiration est nettement réduite.
- Débranchez le tuyau du réservoir à poussière.
- Débranchez le réservoir à poussière de l'appareil en appuyant sur les boutons de retrait du réservoir à poussière situés des deux côtés du corps (FIG.2).
- Ouvrez le couvercle du réservoir à poussière en appuyant sur le bouton d'ouverture du réservoir à poussière et videz le contenu dans le récipient approprié.
- Vérifiez l'état des filtres et nettoyez-les ou remplacez-les si nécessaire.
- Remontez le réservoir à poussière en alignant la partie avant supérieure et en appuyant la partie inférieure sur le corps jusqu'à ce que vous entendiez un « clic ».

REMPLACEMENT DES FILTRES

- Filtre du réservoir à poussière (HEPA) (filtre à air haute efficacité qui retient efficacement les spores, les cendres, la sciure, le pollen...), il est conseillé de le remplacer au moins une fois par an ou toutes les 50 heures d'utilisation, ou si son efficacité diminue de manière notable.

POUR RETIRER LES FILTRES

- Retirez le réservoir à poussière en appuyant sur les boutons de retrait situés des deux côtés du corps (FIG.2).
- Retirez le filtre en éponge, le cyclone et le filtre HEPA (FIG.3).

- Nettoyez les filtres ou remplacez-les si nécessaire avec de l'eau claire et laissez-les sécher à l'air libre.
- Pour remonter les filtres, procédez dans l'ordre inverse des instructions ci-dessus.

NETTOYAGE DE LA BROSSE ROTATIVE

- Pour retirer la brosse
- Faites glisser la languette située dans la partie inférieure du sabot, relevez la partie latérale et retirez le rouleau par le côté. (FIG.5)
- Retirez la brosse et nettoyez-la en la lavant à l'eau et en la laissant sécher.
- Pour le remonter, suivez les instructions ci-dessus dans l'ordre inverse.

NETTOYAGE DE LA BROSSE MINI TURBO (*)

- Déverrouillez la brosse en tournant le levier latéral dans le sens inverse des aiguilles d'une montre et en la retirant.
- Retirez les cheveux, la poussière, etc. qui pourraient s'être accumulés.
- Pour remonter la brosse, suivez les instructions ci-dessus dans l'ordre inverse.

NETTOYAGE DU TUBE FLEXIBLE

- Vérifiez à l'intérieur du tube qu'il n'y a pas de saleté coincée dans la partie flexible. Si c'est le cas, nettoyez-la pour éviter une perte d'aspiration.

FOURNITURES

- Les fournitures peuvent être achetées auprès de distributeurs et d'établissements agréés (filtres, etc.) pour votre modèle d'appareil.
- Utilisez toujours des fournitures d'origine, spécialement conçues pour votre modèle d'appareil.
- Ces fournitures sont disponibles dans les magasins spécialisés.

COMMENT REMPLACER LA BATTERIE

- ATTENTION : l'appareil doit être débranché du secteur lorsque vous insérez ou retirez la batterie amovible.
- ATTENTION : utilisez uniquement le type de batterie spécifié pour votre modèle. L'utilisation d'une batterie différente peut provoquer une explosion ou un risque d'incendie.
- Retirez la batterie en appuyant sur le bouton de la batterie amovible.
- Insérez la nouvelle batterie en respectant la polarité et faites-la glisser jusqu'à ce que vous entendiez un clic.

POUR RETIRER LA BATTERIE À LA FIN DE LA DURÉE DE VIE DE L'APPAREIL, PROCÉDEZ COMME SUIT :

- Retirez la batterie en appuyant sur le bouton de déverrouillage.
- Jetez-la ensuite dans des conteneurs spéciaux. Ne la démontez pas et ne la jetez pas au feu.

GARANTIE

- Toute utilisation inappropriée ou non conforme aux instructions d'utilisation annule la garantie et la responsabilité du fabricant.

ANOMALIES ET RÉPARATION

En cas de panne, remettez l'appareil à un service d'assistance technique agréé. Il est dangereux de tenter de procéder aux réparations ou de démonter l'appareil soi-même.

POUR LES VERSIONS UE DU PRODUIT ET/OU EN FONCTION DE LA LÉGISLATION DU PAYS D'INSTALLATION : ÉCOLOGIE ET RECYCLAGE DU PRODUIT

- Les matériaux constitutifs de l'emballage de cet appareil font partie d'un programme de collecte, de tri et de recyclage. Si vous souhaitez vous débarrasser du produit, merci de bien vouloir utiliser les conteneurs publics appropriés à chaque type de matériau.
- Le produit ne contient pas de substances concentrées susceptibles d'être considérées comme nuisibles à l'environnement.



d'équipements

Ce symbole signifie que si vous souhaitez vous débarrasser de l'appareil, en fin de vie utile, celui-ci devra être déposé, en prenant les mesures adaptées, à un centre agréé pour la collecte et le tri des déchets



Ce symbole signifie que le produit peut disposer de piles ou de batteries, lesquelles doivent être retirées avant de vous défaire du produit. Rappelez-vous que les piles/batteries doivent être jetées dans des conteneurs spéciaux autorisés. Et qu'elles ne doivent pas être jetées au feu.

- Informations relatives au règlement (UE) 2023/826 concernant les exigences d'écoconception relatives à la consommation d'énergie en mode arrêt et en mode veille.
- Cet appareil consomme 0,19 W en mode arrêt.
- Informations concernant les substances extrêmement préoccupantes (SVHC) conformément au règlement 1907/2006/CE (REACH).
Ce produit contient du plomb, Numéro CAS: 7439-92-1;

Acide perfluorobutane sulfonique (PFBS) et ses sels, Numéro CAS: 375-73-5.

- Cet appareil est certifié conforme à la directive 2014/35/EU de basse tension, de même qu'à la directive 2014/30/EU en matière de compatibilité électromagnétique, à la directive 2011/65/EU relative à la limitation de l'utilisation de certaines substances dangereuses dans les équipements électriques et électroniques et à la directive 2009/125/EC pour la fixation d'exigences en matière d'écoconception applicable aux produits liés à l'énergie.
- Les informations suivantes fournissent les caractéristiques liées à la conception écologique (Règlement (UE) 2019/1782):

Nom et adresse du fabricant :	Electrodomésticos Taurus, S.L. Avda. Barcelona, s/n 25790 Oliana, Lleida, Spain
Référence du modèle:	BZ019-350050-AG
Tension d'entrée	100-240 V
Fréquence du CA d'entrée:	50/60 Hz
Tension de sortie	35,0 V DC
Courant de sortie	0,5 A
Puissance de sortie	17,5 W
Rendement moyen en mode actif:	87,92%
Rendement à faible charge (10 %)	79,91%
Consommation électrique hors charge:	0,080W

Pour déterminer la conformité aux critères de conception écologique et pour le calcul des paramètres d'étiquetage énergétique, la norme européenne EN 50563 est prise en référence.

DÉPANNAGE

Problème	Causes possibles	Solutions
Ne fonctionne pas	Pas d'alimentation	Chargez la batterie
	Pas de batterie	Assembler le bloc-batterie
	Quelque chose est cassé à l'intérieur	Apportez-le au service après-vente
Bruit inhabituel	Plein de poussière, trou d'aération bouché	Nettoyez le bac à poussière
Faible aspiration	Poussière ou obstruction dans le bac à poussière	Nettoyez le bac à poussière
	Faible puissance	Rechargez l'appareil
	Conduit d'air bouché	Nettoyez le circuit d'air et vérifiez s'il y a des saletés à l'intérieur du tube
Pas de charge	Pas d'adaptateur dans l'alimentation	Branchez l'adaptateur
	Adaptateur non branché dans la prise de l'appareil	Branchez l'adaptateur dans la prise
	Adaptateur cassé ou adaptateur incorrect	Remplacer l'adaptateur
	Défaut interne à l'appareil	Apportez-le au service après-vente
La brosse rotative ne fonctionne plus	La brosse est bloquée	Nettoyez le rouleau de la brosse de sol
Fuite de poussière	Filtre cassé	Remplacer le filtre par un neuf
	Pas de filtre	Fixez le filtre dessus

**ASPIRADOR DE PÓ
HVCA6000B
HVCA6001B**

Prezado cliente,

Muito obrigado por escolher adquirir um produto da marca TAURUS.

Graças à sua tecnologia, design e funcionamento, além de exceder os mais rigorosos padrões de qualidade, é possível garantir uma utilização totalmente satisfatória e uma longa vida útil do produto.

CONSELHOS DE SEGURANÇA E AVISOS



Leia o manual do usuário.

- Leia atentamente estas instruções antes de ligar o aparelho e guardelas para referência futura. O não cumprimento e observância destas instruções pode causar acidentes.
- Este aparelho pode ser utilizado por crianças com idade igual ou superior a 8 anos e por pessoas com capacidades físicas, sensoriais ou mentais reduzidas ou com falta de experiência e conhecimento, desde que tenham recebido supervisão ou instruções sobre a utilização segura do aparelho e compreendam os riscos envolvidos. As crianças não devem brincar com o aparelho. A limpeza e a manutenção pelo utilizador não devem ser realizadas por crianças sem supervisão.



Este aparelho possui uma unidade de alimentação destacável. (BZ019-350050-AG).

- **AVISO:** Para recarregar a bateria, utilize apenas a unidade de alimentação destacável fornecida com este aparelho.
- **AVISO:** Existe risco de aprisionamento no acessório portátil com peças rotativas.
- Certifique-se de que o aparelho está desligado e que a ficha está retirada da tomada antes de limpar ou fazer a manutenção do aparelho.
- Este aparelho destina-se apenas a uso doméstico, não profissional ou industrial.



Apenas para uso interno.

- Este aparelho contém baterias que devem ser substituídas pelo usuário.
- O tipo de bateria é GLBP01-8S25 para os modelos HVCA6000B e HVCA6001B.
- Não utilize nenhum outro tipo de bateria. A utilização de uma bateria diferente pode causar risco de explosão ou incêndio.
- Consulte as instruções sobre como remover e inserir as baterias e como carregá-las no manual de instruções.
- **AVISO:** O aparelho deve ser desconectado da rede elétrica ao inserir/remover as baterias.
- Os terminais de alimentação não devem ser colocados em curto-circuito.
- Evite sobrecarregar a bateria, pois isso pode causar superaquecimento e risco de explosão ou incêndio.
- Evite descarregar completamente a bateria. Remova a bateria do aparelho se não for utilizá-lo por algum tempo. Se a bateria for deixada no dispositivo por muito tempo sem ser utilizada, existe o risco de vazamento. Se isso acontecer, evite qualquer contato com o líquido, pois pode causar queimaduras químicas. Se ocorrer contato acidental, lave com água. Se o líquido entrar em contato com os olhos, procure ajuda médica.
- Se o cabo de alimentação estiver danificado, ele deve ser substituído pelo fabricante, seu agente de serviço ou pessoas igualmente qualificadas, a fim de evitar riscos.

- Certifique-se de que a tensão indicada na etiqueta do carregador corresponde à tensão da rede elétrica antes de ligar o carregador.
- O plugue do carregador deve se encaixar corretamente na tomada da rede elétrica. Não altere o plugue. Não use adaptadores de plugue.
- Não puxe o cabo de alimentação. Nunca utilize o cabo de alimentação para levantar, transportar ou desligar o aparelho.
- Não enrole o cabo de alimentação em torno do aparelho.
- Verifique o estado do cabo de alimentação. Cabos danificados ou emaranhados aumentam o risco de choque elétrico.
- Não utilize o aparelho se o cabo ou a ficha estiverem danificados.
- Não toque em nenhuma das peças móveis do aparelho enquanto ele estiver em funcionamento.

UTILIZAÇÃO E CUIDADOS

- Não utilize o aparelho se as peças ou acessórios não estiverem corretamente encaixados.
- Não utilize o aparelho se os acessórios ou consumíveis que lhe estão associados estiverem com defeito. Substitua-os imediatamente.
- Não utilize o aparelho para recolher água ou qualquer outro líquido.
- Não utilize o aparelho se o botão liga/desliga não funcionar.
- Retire as pilhas do aparelho se não o for utilizar durante algum tempo.
- Não trabalhe em áreas onde existam objetos metálicos, tais como pregos e/ou parafusos.
- Nunca aspire objetos quentes ou pontiagudos (pontas de cigarro, cinzas, pregos, etc.).
- Não abra a(s) pilha(s) em nenhuma circunstância.
- Quando a(s) pilha(s) não estiver(em) a ser utilizada(s), mantenha-a(s) afastada(s) de outros objetos metálicos, como cliques, moedas, chaves, parafusos... que possam ligar um terminal a outro.
- Não provoque curto-circuito nos terminais da bateria, pois isso pode causar uma explosão ou incêndio.
- A(s) bateria(s) deve(m) ser armazenada(s) a uma temperatura inferior a 40 °C.
- Utilize o aparelho apenas para realizar tarefas a seco.
- Nunca deixe o aparelho ligado e sem vigilância se não estiver a ser utilizado. Isto poupa energia e prolonga a vida útil do aparelho.
- Não utilize o aparelho em qualquer parte do corpo de uma pessoa ou animal.

- Não utilize o aparelho com animais de estimação ou outros animais.
- Recarregue a(s) bateria(s) apenas com o carregador fornecido pelo fabricante. Um carregador adequado para um tipo de bateria pode causar risco de explosão ou incêndio quando utilizado com outra(s) bateria(s).
- Utilize o dispositivo apenas com a(s) bateria(s) para a(s) qual(is) foi especificamente concebido. A utilização de qualquer outra(s) bateria(s) pode causar risco de explosão ou incêndio.

DESCRIÇÃO

- A Corpo
- B Botão ON/OFF
- C Depósito de pó
- D Filtro
- E Botão seletor de potência
- F Ecrã
- G Botão para abrir o depósito de pó
- H Porta de carregamento da bateria
- I Botões para remoção do depósito de pó
- J Tubo flexível
- K Botão flexível
- L Botão para remover a bateria
- M Bateria
- N Escova para o chão
- O Suporte de parede
- P Carregador
- Q Acessórios:
 - Q1. Bocal para fendas
 - Q2. Escova 2 em 1
 - Q3. Mini escova turbo (*)

ECRÃ LED

- 1 Indicador de bateria
- 2 Indicador do nível de velocidade: ECO/MED/MAX
- 3 Indicador do modo AUTO
- 4 Indicador de entrada de ar bloqueada
- 5 Indicador de escova bloqueada

(*) Disponível apenas no modelo Homeland X9 Pro Pet&Car

Se o modelo do seu aparelho não tiver os acessórios descritos acima, eles também podem ser adquiridos separadamente junto ao Serviço de Assistência Técnica.

INSTALAÇÃO

- Certifique-se de remover todo o material de embalagem do interior do aparelho.

MONTAGEM DO SUPORTE DE PAREDE

- O aparelho possui um suporte de parede que pode ser fixado na parede.
- Fixe o suporte de parede da forma que achar mais adequada, utilizando buchas e parafusos.
- Certifique-se de que o suporte está bem fixado; ele deve ser capaz de suportar o dobro do peso do aparelho.
- Encaixe o aparelho no suporte de parede.

CARREGAR A BATERIA

- Atenção: Uma bateria nova não está totalmente carregada e, por isso, deve ser carregada antes de o aparelho ser utilizado pela primeira vez.
- Monte a bateria no corpo principal (FIG.1).
- Carregue a bateria a uma temperatura ambiente entre 4 e 40 °C.
- São necessárias aproximadamente 4 a 5 horas para carregar completamente a bateria. Nunca tente sobrecarregar a bateria (embora seja recomendável que a primeira carga da bateria tenha uma duração de 6 horas).
- Pode carregar a bateria completamente montada ou desmontada do corpo principal.
- Quando a bateria estiver carregada, desligue o carregador da rede elétrica.
- Nota: Não utilize o aparelho enquanto estiver ligado ao carregador.

COMO VERIFICAR O NÍVEL DE CARGA DA BATERIA

- O ecrã indicará o nível de % da bateria carregada a cada momento.

INSTRUÇÕES DE UTILIZAÇÃO

ANTES DE UTILIZAR

- Certifique-se de que a embalagem do produto foi removida.
- Leia atentamente a secção «Conselhos de segurança e avisos» antes da primeira utilização
- Antes de utilizar este produto pela primeira vez, é importante carregar totalmente as baterias.
- Prepare o aparelho de acordo com a função que pretende utilizar:

FUNÇÃO DE ASPIRAÇÃO

- Encaixe o tubo no corpo principal.
- Encaixe o acessório desejado no tubo ou diretamente no corpo (FIG. 4).
- Utilize o aparelho na superfície que deseja aspirar.

UTILIZAÇÃO

- Ligue o aparelho utilizando o botão liga/desliga.
- Selecione a velocidade desejada com o botão seletor de potência.
- Quando o indicador de limpeza do filtro aparecer no visor, limpe o filtro.
- NOTA: Após 10 horas de utilização, o indicador de limpeza do filtro acende-se. Após limpar os filtros, pressione o botão seletor de potência durante 3 segundos para reiniciar o lembrete.
- Quando o indicador de escova bloqueada aparecer no visor, limpe a escova. Após limpar a escova, desligue e ligue o aparelho para restaurar o indicador.
- Quando o indicador de entrada de ar bloqueada aparecer no visor, verifique o caminho entre a barra da escova e o filtro HEPA. Assim que o bloqueio for eliminado, poderá utilizar o aspirador normalmente.
- Quando o indicador de carregador incorreto aparecer no visor, significa que está a utilizar um carregador com a tensão incorreta. Utilize um carregador com tensão entre 33 V e 38 V.

MONTAGEM DE UM ACESSÓRIO

- O aspirador de mão foi concebido de forma a permitir a instalação dos seguintes acessórios: (use a combinação que melhor se adapta às suas necessidades). (FIG.4).
- NOTA: Os acessórios podem ser instalados no corpo principal ou no tubo.
- Escova 2 em 1: Equipada com uma escova na extremidade, que escova a superfície à medida que é utilizada.
- Bocal para fendas: Especialmente concebido para entrar em fendas e cantos difíceis.
- Mini escova turbo: Concebida para aspirar estofos, em casa ou no carro. Especialmente concebida para aspirar os pêlos de animais que ficam nos estofos.

TUBO FLEXÍVEL

- Ao pressionar o botão flex, o tubo será dobrado e permitirá limpar sem se abaixar.

DEPOIS DE TERMINAR DE USAR O APARELHO

- Desligue o aparelho com o botão liga/desliga.
- Retire a bateria do aparelho se não pretender utilizá-lo durante um período prolongado.
- Limpe o aparelho.

POSIÇÃO DE ESTACIONAMENTO

- Este aparelho tem a sua própria posição de estacionamento para um armazenamento confortável e simples.

PROTECTOR TÉRMICO DE SEGURANÇA

- O aparelho possui um dispositivo de segurança que o protege contra sobreaquecimento.
- Se o aparelho se desligar e não voltar a ligar, desligue-o da alimentação elétrica e aguarde aproximadamente 15 minutos antes de voltar a ligá-lo. Se a máquina não voltar a ligar, procure assistência técnica autorizada.

LIMPEZA

- Desligue o carregador da bateria da rede elétrica e deixe arrefecer antes de realizar qualquer tarefa de limpeza.
- Limpe o equipamento com um pano húmido com algumas gotas de detergente líquido e, em seguida, seque-o.
- Não utilize solventes ou produtos com pH ácido ou básico, como lixívia, nem produtos abrasivos para limpar o aparelho.
- Nunca mergulhe o aparelho em água ou qualquer outro líquido, nem o coloque sob água corrente.

ESVAZIAR O DEPÓSITO DE PÓ

- Esvazie o depósito de pó quando estiver cheio (observação facilitada pelo depósito transparente) ou quando a potência de aspiração estiver visivelmente reduzida.
- Desligue o tubo do depósito de pó.
- Desligue o depósito de pó do aparelho, pressionando os botões de remoção do depósito de pó em ambos os lados do corpo (FIG. 2).
- Abra a tampa do depósito de pó pressionando o botão de abertura do depósito de pó e esvazie o conteúdo no recipiente de eliminação de resíduos adequado.
- Verifique o estado dos filtros e limpe-os ou substitua-os, se necessário.
- Remonte o depósito de pó, alinhando a parte superior frontal e pressionando a parte inferior contra o corpo até ouvir um «clique».

TROCA DOS FILTROS

- Filtro do depósito de pó (HEPA) (filtro de ar de alta eficiência que retém eficazmente esporos, cinzas, serradura, pólen...), é aconselhável substituí-lo pelo menos uma vez por ano ou após cada 50 horas de utilização, ou se a sua potência diminuir significativamente.

PARA REMOVER OS FILTROS

- Retire o depósito de pó pressionando os botões de remoção do depósito de pó em ambos os lados do corpo (FIG.2)
- Retire o filtro de esponja, o ciclone e o filtro HEPA (FIG.3)
- Limpe os filtros ou substitua-os, se necessário, com água limpa e deixe secar ao ar.
- Para voltar a montar os filtros, siga as instruções acima, na ordem inversa.

LIMPEZA DA ESCOVA ROTATIVA

- Para remover a escova
- Deslize a aba localizada na parte inferior do sapato, vire a parte lateral para cima e retire o rolo pela lateral. (FIG.5)
- Remova a escova e limpe-a, lavando-a com água e deixando-a secar.
- Para remontar, siga as instruções acima na ordem inversa.

LIMPEZA DA ESCOVA MINI TURBO (*)

- Desbloqueie a escova girando a alavanca lateral no sentido anti-horário e puxando-a para fora.
- Remova os cabelos, poeira, etc. que possam ter ficado presos.
- Para voltar a montar, siga as instruções acima na ordem inversa.

LIMPEZA DO TUBO FLEXÍVEL

- Verifique se não há sujidade presa na parte flexível, olhando para o interior do tubo. Se houver, limpe-o para evitar perda de sucção.

SUPRIMENTOS

- Os consumíveis podem ser adquiridos junto de distribuidores e estabelecimentos autorizados (tais como filtros, etc.) para o modelo do seu aparelho.
- Utilize sempre consumíveis originais, concebidos especificamente para o modelo do seu aparelho.
- Estes consumíveis estão disponíveis em lojas especializadas.

COMO SUBSTITUIR AS PILHAS

- **ATENÇÃO:** O aparelho deve ser desligado da rede elétrica ao inserir/remover as pilhas removíveis.
- **ATENÇÃO:** Utilize apenas o tipo de pilha com a referência específica para o seu modelo. A utilização de uma pilha diferente pode causar risco de explosão ou incêndio.
- Remova a bateria pressionando o botão de bateria removível.
- Insira a nova bateria respeitando a polaridade e deslize-a até ouvir um clique.

PARA REMOVER AS PILHAS, UMA VEZ ESGOTADA A VIDA ÚTIL DO APARELHO, PROCEDA DA SEGUINTE FORMA:

- Remova a bateria pressionando o botão de remoção da bateria.
- Em seguida, descarte-a em recipientes especiais. Não desmonte nem descarte no fogo.

ASSISTÊNCIA

- Qualquer uso indevido ou não observância das instruções de uso anula a garantia e a responsabilidade do fabricante.

ANOMALIAS E REPARO

Leve o aparelho a um serviço de assistência técnica autorizado se surgirem problemas. Não tente desmontar ou reparar sem assistência, pois isso pode ser perigoso.

**PARA VERSÕES DO PRODUTO NA UE E/OU CASO SEJA SOLICITADO NO SEU PAÍS:
ECOLOGIA E RECICLABILIDADE DO PRODUTO**

- Os materiais que compõem a embalagem deste aparelho estão incluídos num sistema de recolha, classificação e reciclagem. Caso deseje descartá-los, utilize os contentores públicos adequados para cada tipo de material.
- O produto não contém concentrações de substâncias que possam ser consideradas prejudiciais ao meio ambiente.



Este símbolo significa que, caso deseje descartar o produto após o fim de sua vida útil, leve-o a um agente autorizado para a coleta seletiva de resíduos de equipamentos elétricos e eletrônicos

(REEE).



Este símbolo significa que o produto pode incluir uma ou mais baterias; o usuário deve removê-las antes de descartar o produto. Lembre-se de que as baterias devem ser descartadas em recipientes

devidamente autorizados. Não as descarte no fogo.

- Informações relativas ao Regulamento (UE) 2023/826 sobre requisitos de conceção ecológica para o consumo de energia no modo desligado e no modo de espera.
- Este aparelho tem um consumo de energia de 0,19 W no modo desligado.
- Informações relativas a substâncias que suscitam elevada preocupação (SVHC) de acordo com o Regulamento 1907/2006/CE (REACH).
Este produto contém chumbo, número CAS: 7439-92-1; ácido perfluorobutano sulfónico (PFBS) e seus sais, número CAS: 375-73-5.

- Este aparelho está em conformidade com a Diretiva 2014/35/UE sobre Baixa Tensão, a Diretiva 2014/30/UE sobre Compatibilidade Eletromagnética, a Diretiva 2011/65/UE sobre as restrições ao uso de certas substâncias perigosas em equipamentos elétricos e eletrônicos e a Diretiva 2009/125/CE sobre os requisitos de ecodesign para produtos relacionados à energia.
- As informações a seguir detalham as características relacionadas ao ecodesign (Regulamento (UE) 2019/1782):

Nome e endereço do fabricante:	Electrodomésticos Taurus, S.L. Avda. Barcelona, s/n 25790 Oliana, Lleida, Spain
Identificador do modelo:	BZ019-350050-AG
Tensão de entrada	100-240 V
Frequência CA de entrada	50/60 Hz
Tensão de saída	35,0 V DC
Corrente de saída	0,5 A
Potência de saída	17,5 W
Eficiência média ativa	87,92%
Eficiência em baixa carga (10 %)	79,91%
Consumo de energia sem carga	0,080W

- Para determinar a conformidade com os requisitos de ecodesign e para o cálculo dos parâmetros de rotulagem energética, é utilizada como referência a norma europeia EN 50563.

RESOLUÇÃO DE PROBLEMAS

Problema	Possíveis causas	Soluções
Não funciona	Sem energia	Carregue a bateria
	Sem bateria	Montar a bateria
	Algo quebrou por dentro	Leve-o ao serviço pós-venda
Ruído incomum	Cheio de pó, bloqueou o orifício de ventilação	Limpe o copo de pó
Baixa sucção	Pó cheio ou bloqueio no copo de pó	Limpe o depósito de pó
	Baixa potência	Carregue a unidade
	Caminho do ar entupido	Limpe o caminho do ar e verifique se há sujidade dentro do tubo
Sem carga	Não há adaptador na fonte de alimentação	Ligue o adaptador
	Adaptador não está na tomada da unidade	Coloque o adaptador na tomada
	Adaptador avariado ou adaptador incorreto	Troque o adaptador
	Avariado no interior da unidade	Leve-o ao serviço pós-venda
O rolo da escova do chão deixou de funcionar	O rolo da escova está bloqueado	Limpe o rolo da escova do chão
Fuga de pó	O filtro está partido	Troque o filtro por um novo
	Sem filtro	Fixe o filtro no lugar

ASPIRAPOLVERE A MANO**HVCA6000B****HVCA6001B**

Gentile cliente,

La ringraziamo per aver scelto un prodotto a marchio TAURUS.

Grazie alla sua tecnologia, al suo design e al suo funzionamento, nonché al fatto che supera i più severi standard di qualità, è possibile garantire un utilizzo pienamente soddisfacente e una lunga durata del prodotto.

CONSIGLI DI SICUREZZA E AVVERTENZE



Leggere il manuale d'uso.

- Leggere attentamente queste istruzioni prima di accendere l'apparecchio e conservarle per riferimento futuro. La mancata osservanza di queste istruzioni potrebbe causare incidenti.
- Questo apparecchio può essere utilizzato da bambini di età superiore agli 8 anni e da persone con ridotte capacità fisiche, sensoriali o mentali o con mancanza di esperienza e conoscenza, purché siano state fornite loro istruzioni o supervisione relative all'uso sicuro dell'apparecchio e comprendano i pericoli che esso comporta. I bambini non devono giocare con l'apparecchio. La pulizia e la manutenzione da parte dell'utente non devono essere effettuate da bambini senza supervisione.

 Questo apparecchio è dotato di un'unità di alimentazione rimovibile. (BZ019-350050-AG).

- **ATTENZIONE:** per ricaricare la batteria, utilizzare esclusivamente l'unità di alimentazione rimovibile fornita con questo apparecchio.
- **ATTENZIONE:** Esiste il rischio di intrappolamento nell'accessorio manuale con parti rotanti.
- Assicurarsi che l'apparecchio sia spento e che la spina sia rimossa dalla presa di corrente prima di pulirlo o di effettuare la manutenzione.
- Questo apparecchio è destinato esclusivamente all'uso domestico, non professionale o industriale.



Solo per uso interno.

- Questo apparecchio contiene batterie che devono essere sostituite dall'utente.
- Il tipo di batteria è GLBP01-8S25 per i modelli HVCA6000B e HVCA6001B.
- Si prega di non utilizzare batterie di altro tipo. L'uso di batterie diverse può causare il rischio di esplosione o incendio.
- Consultare le istruzioni su come rimuovere e inserire le batterie e su come caricarle nel manuale di istruzioni.
- **ATTENZIONE:** l'apparecchio deve essere scollegato dalla rete elettrica durante l'inserimento/la rimozione delle batterie.
- I terminali di alimentazione non devono essere cortocircuitati.
- Si prega di evitare di sovraccaricare la batteria, poiché ciò potrebbe causarne il surriscaldamento e comportare il rischio di esplosione o incendio.
- Si prega di evitare la scarica completa della batteria. Rimuovere la batteria dall'apparecchio se non si intende utilizzarlo per un certo periodo di tempo. Se la batteria viene lasciata nel dispositivo per troppo tempo quando non viene utilizzata, c'è il rischio di perdite. In tal caso, si prega di evitare qualsiasi contatto con il liquido, poiché potrebbe causare ustioni chimiche. In caso di contatto accidentale, sciacquare con acqua. Se il liquido entra in contatto con gli occhi, consultare un medico.

- Se il cavo di alimentazione è danneggiato, deve essere sostituito dal produttore, dal suo agente di assistenza o da personale qualificato per evitare pericoli.
- Prima di collegare il caricabatterie, assicurarsi che la tensione indicata sull'etichetta del caricabatterie corrisponda alla tensione di rete.
- La spina del caricabatterie deve inserirsi correttamente nella presa di corrente. Non modificare la spina. Non utilizzare adattatori.
- Non tirare il cavo di alimentazione. Non utilizzare mai il cavo di alimentazione per sollevare, trasportare o scollare l'apparecchio.
- Non avvolgere il cavo di alimentazione attorno all'apparecchio.
- Controllare lo stato del cavo di alimentazione. I cavi danneggiati o aggrovigliati aumentano il rischio di scosse elettriche.
- Non utilizzare l'apparecchio se il cavo o la spina sono danneggiati.
- Si prega di non toccare le parti mobili dell'apparecchio mentre è in funzione.

USO E MANUTENZIONE

- Non utilizzare l'apparecchio se le parti o gli accessori non sono montati correttamente.
- Non utilizzare l'apparecchio se gli accessori o i materiali di consumo collegati sono difettosi. Sostituirli immediatamente.
- Non utilizzare l'apparecchio per raccogliere acqua o altri liquidi.
- Non utilizzare l'apparecchio se il pulsante di accensione/spengimento non funziona.
- Rimuovere le batterie dall'apparecchio se non lo si utilizza per un certo periodo di tempo.
- Non lavorare su aree in cui sono presenti oggetti metallici, come chiodi e/o viti.
- Non aspirare mai oggetti caldi o appuntiti (mozziconi di sigaretta, cenere, chiodi, ecc.).
- Non aprire le batterie in nessuna circostanza.
- Quando la batteria/le batterie non è/sono in uso, tenerla/tenerle lontana/lontane da altri oggetti metallici come graffette, monete, chiavi, viti... che potrebbero collegare un terminale a un altro.
- Non cortocircuitare i terminali della batteria, poiché ciò potrebbe causare un'esplosione o un incendio.
- La batteria/le batterie deve/devono essere conservata/conservate a una temperatura inferiore a 40 °C.
- Utilizzare l'apparecchio solo per svolgere attività a secco.

- Non lasciare mai l'apparecchio collegato e incustodito se non è in uso. Ciò consente di risparmiare energia e prolungare la durata dell'apparecchio.
- Non utilizzare l'apparecchio su alcuna parte del corpo di una persona o di un animale.
- Non utilizzare l'apparecchio su animali domestici o altri animali.
- Ricaricare la batteria/le batterie solo con il caricabatterie fornito dal produttore. Un caricabatterie adatto a un tipo di batteria può causare il rischio di esplosione o incendio se utilizzato con altre batterie.
- Utilizzare il dispositivo solo con le batterie per cui è stato specificatamente progettato. L'uso di altre batterie può causare il rischio di esplosione o incendio.

DESCRIZIONE

- A Corpo
- B Pulsante ON/OFF
- C Serbatoio della polvere
- D Filtro
- E Pulsante di selezione della potenza
- F Display
- G Pulsante di apertura del serbatoio della polvere
- H Porta di ricarica della batteria
- I Pulsanti di rimozione del serbatoio della polvere
- J Tubo flessibile
- K Pulsante flessibile
- L Pulsante di sgancio della batteria
- M Batteria
- N Spazzola per pavimenti
- O Supporto a parete
- P Caricabatteria
- Q Accessori:
 - Q1. Bocchetta a lancia
 - Q2. Spazzola 2 in 1
 - Q3. Mini spazzola turbo (*)

SCHERMO LED

- 1 Indicatore batteria
- 2 Indicatore del livello di velocità: ECO/MED/MAX
- 3 Indicatore modalità AUTO
- 4 Indicatore di ingresso aria bloccato
- 5 Indicatore spazzola bloccata

(*) Disponibile solo nel modello Homeland X9 Pro Pet&Car

Se il modello del tuo apparecchio non dispone degli accessori sopra descritti, è possibile acquistarli separatamente dal Servizio di Assistenza Tecnica.

INSTALLAZIONE

- Assicurarsi di rimuovere tutto il materiale di imballaggio dall'interno dell'apparecchio.

MONTAGGIO DELLA STAFFA A MURO

- L'apparecchio è dotato di una staffa a muro che può essere fissata alla parete.
- Fissare la staffa a muro come si ritiene opportuno, utilizzando tasselli e viti.
- Assicurarsi che la staffa sia fissata saldamente; dovrebbe essere in grado di sostenere il doppio del peso dell'apparecchio.
- Inserire l'apparecchio nel supporto a parete.

RICARICA DELLA BATTERIA

- Attenzione: una batteria nuova non è completamente carica e deve quindi essere caricata prima di utilizzare l'apparecchio per la prima volta.
- Montare il pacco batteria nel corpo principale (FIG.1).
- Caricare la batteria a una temperatura ambiente compresa tra 4 e 40 °C.
- Per una ricarica completa della batteria sono necessarie circa 4-5 ore. Non tentare mai di sovraccaricare la batteria (anche se si consiglia di effettuare una prima ricarica della durata di 6 ore).
- È possibile caricare la batteria completamente assemblata o smontata dal corpo principale.
- Quando la batteria è carica, scollegare il caricabatterie dalla rete elettrica.
- Nota: non utilizzare l'apparecchio mentre è collegato al caricabatterie.

COME CONTROLLARE IL LIVELLO DI CARICA DELLA BATTERIA

- Lo schermo indicherà la percentuale di carica della batteria in ogni momento.

ISTRUZIONI PER L'USO

PRIMA DELL'USO

- Assicurarsi che l'imballaggio del prodotto sia stato rimosso.
- Leggere attentamente la sezione "Consigli di sicurezza e avvertenze" prima del primo utilizzo
- Prima di utilizzare questo prodotto per la prima volta, è importante caricare completamente le batterie.

- Preparare l'apparecchio in base alla funzione che si desidera utilizzare:

FUNZIONE ASPIRAZIONE

- Montare il tubo sul corpo principale.
- Montare l'accessorio desiderato sul tubo o direttamente sul corpo (FIG.4).
- Utilizzare l'apparecchio sulla superficie che si desidera aspirare.

UTILIZZO

- Accendere l'apparecchio utilizzando il pulsante di accensione/spengimento.
- Selezionare la velocità desiderata con il pulsante di selezione della potenza.
- Quando sul display compare l'indicatore di pulizia del filtro, pulire il filtro.
- NOTA: dopo 10 ore di utilizzo, l'indicatore di pulizia del filtro si accende. Dopo aver pulito i filtri, premere il pulsante di selezione della potenza per 3 secondi per ripristinare il promemoria.
- Quando sul display compare l'indicatore di blocco della spazzola, pulire la spazzola. Dopo aver pulito la spazzola, spegnere e riaccendere l'apparecchio per ripristinare l'indicatore.
- Quando sul display compare l'indicatore di ingresso aria bloccato, controllare il percorso tra la spazzola e il filtro HEPA. Una volta eliminato il blocco, è possibile utilizzare normalmente l'aspirapolvere.
- Quando sul display compare l'indicatore di caricatore errato, significa che si sta utilizzando un caricatore con tensione errata. Utilizzare un caricatore con tensione compresa tra 33 V e 38 V.

MONTAGGIO DI UN ACCESSORIO

- L'aspirapolvere portatile è progettato in modo tale da consentire il montaggio dei seguenti accessori: (utilizzare la combinazione che meglio soddisfa le proprie esigenze). (FIG.4).
- NOTA: gli accessori possono essere montati sul corpo principale o sul tubo.
- Spazzola 2 in 1: dotata di una spazzola all'estremità, che spazzola la superficie durante l'uso.
- Bocchetta a lancia: appositamente progettata per raggiungere fessure e angoli difficili.
- Mini spazzola turbo: progettata per aspirare sui rivestimenti, a casa o in auto. Appositamente progettata per aspirare i peli di animali domestici presenti sui rivestimenti.

TUBO FLESSIBILE

- Premendo il pulsante flex, il tubo si piegherà e consentirà di pulire senza doversi chinare.

UNA VOLTA TERMINATO L'UTILIZZO DELL'APPARECCHIO

- Spegnerne l'apparecchio utilizzando il pulsante on/off.
- Rimuovere la batteria dall'apparecchio se non si intende utilizzarlo per un periodo prolungato.
- Pulire l'apparecchio.

POSIZIONE DI PARCHEGGIO

- Questo apparecchio è dotato di una posizione di parcheggio che ne consente lo stoccaggio comodo e semplice.

PROTEZIONE TERMICA DI SICUREZZA

- L'apparecchio è dotato di un dispositivo di sicurezza che lo protegge dal surriscaldamento.
- Se l'apparecchio si spegne e non si riaccende, scollegarlo dalla rete elettrica e attendere circa 15 minuti prima di ricollegarlo. Se la macchina non si riavvia, rivolgersi all'assistenza tecnica autorizzata.

PULIZIA

- Scollegare il caricabatterie dalla rete elettrica e lasciarlo raffreddare prima di procedere alla pulizia.
- Pulire l'apparecchio con un panno umido con alcune gocce di detersivo per piatti, quindi asciugarlo.
- Non utilizzare solventi o prodotti con pH acido o basico, come candeggina o prodotti abrasivi, per pulire l'apparecchio.
- Non immergere mai l'apparecchio in acqua o in altri liquidi né metterlo sotto l'acqua corrente.

SVUOTAMENTO DEL SERBATOIO DELLA POLVERE

- Svuotare il serbatoio della polvere quando è pieno (osservazione facilitata dal serbatoio trasparente) o quando la potenza di aspirazione è notevolmente ridotta.
- Scollegare il tubo dal serbatoio della polvere.
- Scollegare il serbatoio della polvere dall'apparecchio premendo i pulsanti di rimozione del serbatoio della polvere su entrambi i lati del corpo (FIG.2).
- Aprire il coperchio del serbatoio della polvere premendo il pulsante di apertura e svuotarne il contenuto nell'apposito contenitore per lo smaltimento dei rifiuti.
- Controllare lo stato dei filtri e pulirli o sostituirli se necessario.

- Rimontare il serbatoio della polvere allineando la parte anteriore superiore e premendo la parte inferiore sul corpo fino a sentire un "clic".

SOSTITUZIONE DEI FILTRI

- Filtro del serbatoio della polvere (HEPA) (filtro dell'aria ad alta efficienza che trattiene efficacemente spore, cenere, segatura, polline...), si consiglia di sostituirlo almeno una volta all'anno o dopo ogni 50 ore di utilizzo, oppure se la sua efficacia diminuisce notevolmente.

PER RIMUOVERE I FILTRI

- Rimuovere il serbatoio della polvere premendo i pulsanti di rimozione del serbatoio della polvere su entrambi i lati del corpo (FIG.2)
- Estrarre il filtro in spugna, il ciclone e il filtro HEPA (FIG.3)
- Pulire i filtri o sostituirli se necessario con acqua pulita e lasciarli asciugare all'aria.
- Per rimontare i filtri, procedere seguendo le istruzioni sopra riportate, in ordine inverso.

PULIZIA DELLA SPAZZOLA ROTANTE

- Per rimuovere la spazzola
- Far scorrere la linguetta situata nella parte inferiore della scarpa, sollevare la parte laterale ed estrarre il rullo dal lato. (FIG.5)
- Rimuovere la spazzola e pulirla, lavandola sotto l'acqua e lasciandola asciugare.
- Per rimontarla, seguire le istruzioni sopra riportate in ordine inverso.

PULIZIA DELLA SPAZZOLA MINI TURBO (*)

- Sbloccare la spazzola ruotando la leva laterale in senso antiorario ed estraendola.
- Rimuovere capelli, polvere, ecc. che potrebbero essersi impigliati.
- Per rimontarla, seguire le istruzioni sopra riportate in ordine inverso.

PULIZIA DEL TUBO FLESSIBILE

- Controllare all'interno del tubo che non vi sia sporco incastrato nella parte flessibile. In tal caso, pulirlo per evitare una perdita di aspirazione.

FORNITURE

- I materiali di consumo possono essere acquistati presso i distributori e i rivenditori autorizzati (ad esempio filtri, ecc.) per il modello del vostro apparecchio.
- Utilizzare sempre ricambi originali, progettati specificamente per il modello di apparecchio in uso.
- Questi accessori sono disponibili nei negozi specializzati.

COME SOSTITUIRE LE BATTERIE

- **ATTENZIONE:** l'apparecchio deve essere scollegato dalla rete elettrica durante l'inserimento/la rimozione delle batterie rimovibili.
- **ATTENZIONE:** utilizzare solo il tipo di batteria con il riferimento specifico per il proprio modello. L'uso di una batteria diversa può causare il rischio di esplosione o incendio.
- Rimuovere la batteria premendo il pulsante di sgancio.
- Inserire la nuova batteria rispettando la polarità e farla scorrere fino a sentire un clic.

PER RIMUOVERE LE BATTERIE, UNA VOLTA ESAURITA LA DURATA DELL'APPARECCHIO, PROCEDERE COME SEGUE:

- Rimuovere la batteria premendo il pulsante di sgancio della batteria.
- Quindi, smaltirla in appositi contenitori. Non smontarla né gettarla nel fuoco.

ASSISTENZA

- Qualsiasi uso improprio o mancato rispetto delle istruzioni per l'uso invalida la garanzia e la responsabilità del produttore.

ANOMALIE E RIPARAZIONI

In caso di problemi, si prega di rivolgersi a un servizio di assistenza tecnica autorizzato. Si prega di non tentare di smontare o riparare l'apparecchio senza assistenza, poiché ciò potrebbe essere pericoloso.

PER LE VERSIONI DEL PRODOTTO DESTINATE ALL'UE E/O NEL CASO IN CUI SIA RICHiesto NEL VOSTRO PAESE: ECOLOGIA E RICICLABILITÀ DEL PRODOTTO

- I materiali di cui è composto l'imballaggio di questo apparecchio sono inclusi in un sistema di raccolta, classificazione e riciclaggio. Se si desidera smaltirli, utilizzare i contenitori pubblici appropriati per ogni tipo di materiale.
- Il prodotto non contiene concentrazioni di sostanze che potrebbero essere considerate dannose per l'ambiente.



Questo simbolo indica che, nel caso in cui si desideri smaltire il prodotto al termine della sua vita utile, è necessario portarlo presso un agente autorizzato per la raccolta differenziata dei rifiuti di apparecchiature elettriche ed elettroniche (RAEE).



Questo simbolo indica che il prodotto può contenere una o più batterie; l'utente deve rimuoverle prima di smaltire il prodotto. Si ricorda che le batterie devono essere smaltite in contenitori debitamente

autorizzati. Non smaltirle nel fuoco.

- Informazioni relative al Regolamento (UE) 2023/826 sui requisiti di progettazione ecocompatibile per il consumo energetico in modalità spento e in modalità standby.
- Questo apparecchio ha un consumo energetico di 0,19 W in modalità spento.

- Informazioni relative alle sostanze estremamente preoccupanti (SVHC) ai sensi del regolamento 1907/2006/CE (REACH).
Questo prodotto contiene piombo, numero CAS: 7439-92-1; acido perfluorobutano solfonico (PFBS) e suoi sali, numero CAS: 375-73-5.

- Questo apparecchio è conforme alla direttiva 2014/35/UE sulla bassa tensione, alla direttiva 2014/30/UE sulla compatibilità elettromagnetica, alla direttiva 2011/65/UE sulla restrizione dell'uso di determinate sostanze pericolose nelle apparecchiature elettriche ed elettroniche e alla direttiva 2009/125/CE sui requisiti di progettazione ecocompatibile dei prodotti connessi all'energia.

- Le seguenti informazioni descrivono in dettaglio le caratteristiche relative alla progettazione ecocompatibile (Regolamento (UE) 2019/1782):

Nome e indirizzo del produttore:	Electrodomésticos Taurus, S.L. Avda. Barcelona, s/n 25790 Oliana, Lleida, Spain
Identificativo del modello:	BZ019-350050-AG
Tensione di ingresso	100-240 V
Frequenza CA in ingresso	50/60 Hz
Tensione di uscita	35,0 V DC
Corrente in uscita	0,5 A
Potenza in uscita	17,5 W
Efficienza media attiva	87,92%
Efficienza a basso carico (10 %)	79,91%
Consumo energetico a vuoto	0,080W

- Per stabilire la conformità ai requisiti di progettazione ecocompatibile e per il calcolo dei parametri di etichettatura energetica, viene utilizzata come riferimento la norma europea EN 50563.

RISOLUZIONE DEI PROBLEMI

Problema	Possibili cause	Soluzioni
Non funziona	Nessuna alimentazione	Caricare la batteria
	Nessun pacco batteria	Assemblare il pacco batterie
	Qualcosa si è rotto all'interno	Portarlo al servizio post-vendita
Rumore insolito	Pieno di polvere, foro dell'aria ostruito	Pulire il contenitore della polvere
Aspirazione debole	Spolverino pieno o ostruito	Pulire il contenitore della polvere
	Bassa potenza	Caricare l'unità
	Percorso dell'aria ostruito	Pulire il percorso dell'aria e verificare la presenza di sporco all'interno del tubo
Nessuna carica	Nessun adattatore collegato all'alimentazione	Collegare l'adattatore
	L'adattatore non è inserito nella presa dell'unità	Inserire l'adattatore nella presa
	Adattatore rotto o utilizzo di un adattatore errato	Sostituire l'adattatore
	Rotto all'interno dell'unità	Portarlo al servizio post-vendita
Il rullo della spazzola per pavimenti non funziona	Il rullo della spazzola è bloccato	Pulire il rullo della spazzola per pavimenti
Fuoriuscita di polvere	Il filtro è rotto	Sostituire il filtro con uno nuovo
	Nessun filtro	Fissare il filtro su di esso

ASPIRADORA ESCOLA**HVCA6000B****HVCA6001B**

Distingit client,

Us agraïm que us hàgiu decidit per la compra d'un producte de la marca TAURUS.

La seva tecnologia, disseny i funcionalitat, juntament amb el fet de superar les més estrictes normes de qualitat, li comportaran total satisfacció durant molt de temps.

CONSELLS I ADVERTIMENTS DE SEGURETAT

Llegiu les instruccions d'operació

- Llegiu atentament aquestes instruccions abans de posar en marxa l'aparell i conserveu-les per a futures consultes. La no observació i el compliment d'aquestes instruccions poden comportar com a resultat un accident.
- Aquest aparell el poden utilitzar nens amb edat de 8 anys i superior i persones amb capacitats físiques, sensorials o mentals reduïdes o manca d'experiència i coneixement, si sels ha donat la supervisió o formació apropiades respecte a l'ús de l'aparell duna manera segura i comprenen els perills que implica. Els nens no han de jugar amb l'aparell. La neteja i el manteniment a realitzar per l'usuari no els han de fer els nens sense supervisió.



Aquest aparell està proveït duna unitat d'alimentació amovible (BZ019-350050-AG).

- **ADVERTIMENT:** Per recarregar la bateria, utilitzeu únicament la unitat d'alimentació amovible subministrada amb aquest aparell.
- **ADVERTÈNCIA:** Hi ha risc d'atrapament a l'accessori de mà amb peces giratòries.
- Assegureu-vos que l'aparell estigui apagat i que l'endoll estigui desconnectat de la presa de corrent abans de netejar-lo o fer-ne manteniment.
- Aquest aparell està pensat únicament per a ús domèstic, no per a ús professional o industrial.



Només per a ús a interiors.

- Aquest aparell conté bateries que poden ser substituïdes per lusuari.
- El tipus de bateria és GLBP01-8S25 per als models HVCA6000B i HVCA6001B.
- No utilitzeu cap altre tipus de bateria. L'ús d'una bateria diferent pot causar risc d'explosió o incendi.
- Consulteu les instruccions per extreure i inserir la bateria i per carregar la bateria al manual d'instruccions.
- **ADVERTIMENT:** L'aparell ha d'estar desconnectat de la xarxa elèctrica en inserir / remoure les bateries extraïbles.
- Les terminals d'alimentació no s'han de curtcircuitar.
- Eviteu sobrecarregar la bateria, ja que podria provocar un sobreescalfament i causar risc d'explosió o incendi.
- Eviteu la descàrrega completa de la bateria. Traieu la bateria de l'aparell si no l'utilitzeu durant un temps. Si la bateria es deixa a l'aparell durant massa temps quan no s'utilitza, hi ha risc de fuga. Si això passa eviteu qualsevol contacte amb el líquid ja que pot causar cremades químiques. Si el contacte passa accidentalment, esbandida amb aigua. Si el líquid entra en contacte amb els ulls, addicionalment busqueu ajuda mèdica.
- Si el cable d'alimentació està malmès, l'ha de substituir el fabricant, el servei postvenda o el personal qualificat similar per evitar un perill.

- Abans de connectar l'aparell a la xarxa, verifiqueu que el voltatge indicat a la placa de característiques coincideix amb el voltatge de xarxa.
- La clavilla del carregador de bateries ha de coincidir amb la base elèctrica de la presa de corrent. Mai no modifiqueu la clavilla. No utilitzeu adaptadors de clavilla.
- No tibeu el cable elèctric de connexió. No utilitzeu mai el cable delèctric per aixecar, transportar o desendollar l'aparell
- No enrotlleu el cable elèctric de connexió al voltant de l'aparell.
- Verifiqueu l'estat del cable elèctric de connexió. Els cables danyats o enredats augmenten el risc de xoc elèctric.
- No utilitzeu l'aparell amb el cable elèctric o la clavilla malmesa.
- No toqueu les parts mòbils de l'aparell en marxa.

ÚS I MANTENIMENT

- No utilitzeu l'aparell si les peces o els accessoris no estan correctament col·locats.
- No utilitzeu l'aparell si els accessoris o els consumibles que hi estan connectats són defectuosos. Substituiu-los immediatament.
- No utilitzeu l'aparell per recollir aigua ni cap altre líquid.
- No utilitzeu l'aparell si el botó d'encesa/apagada no funciona.
- Tireu les piles de l'aparell si no el heu de fer servir durant un temps.
- No treballeu en zones on hi hagi objectes metàl·lics, com ara claus i/o cargols.
- No aspireu mai objectes calents o punxeguts (purs de cigarreta, cendres, claus, etc.).
- No obriu la bateria o les bateries sota cap circumstància.
- Quan la/les bateria(es) no s'estigui/estiguin utilitzant, mantingueu-la/es allunyada/es d'altres objectes metàl·lics com ara agulles de paper, monedes, claus, cargols, etc., que podrien connectar un terminal amb un altre.
- No provoqui curtcircuits als borns de la bateria, ja que això podria causar una explosió o un incendi.
- La bateria o bateries s'han de guardar a una temperatura inferior a 40 °C.
- Utilitzeu l'aparell només per a tasques en sec.
- No deixeu mai l'aparell endollat i sense vigilància quan no l'utilitzeu. Això estalvia energia i allarga la vida de l'aparell.
- No utilitzeu l'aparell en cap part del cos d'una persona o d'un animal.

- No utilitzeu l'aparell amb animals de companyia o animals.
- Recarregueu la bateria o les bateries només amb el carregador subministrat pel fabricant. Un carregador adequat per a un tipus de bateria pot causar una explosió o un incendi si s'utilitza amb altres bateries.
- Utilitzeu el dispositiu només amb la bateria o les bateries per a les quals ha estat dissenyat específicament. L'ús de qualsevol altra bateria o bateries pot provocar una explosió o un incendi.

DESCRIPCIÓ

- A Cos
- B Botó d'encesa/apagada
- C Compartiment de pols
- D Filtre
- E Botó selector d'alimentació
- F Pantalla
- G Botó per obrir el contenidor de pols
- H Port de càrrega de la bateria
- I Botons per a treure el contenidor de pols
- J Tuba flexible
- K Botó flexible
- L Botó per treure la bateria
- M Bateria
- N Raspall de terra
- O Suport de paret
- P Cargador
- Q Accessoris:
 - Q1. Llança racons
 - Q2. Raspall 2 en 1
 - Q3. Mini raspall turbo (*)

PANTALLA LED

- 1 Indicador de bateria
- 2 Indicador de nivell de velocitat: ECO/MED/MAX
- 3 Indicador del mode AUTO
- 4 Indicador d'entrada d'aire bloquejada
- 5 Indicador d'obstrucció del raspall

(*) Només disponible en el model Homeland X9 Pro Pet&Car

Si el model del vostre aparell no disposa dels accessoris esmentats anteriorment, també es poden comprar per separat a través del Servei Tècnic.

INSTAL·LACIÓ

- Assegureu-vos que tot el material d'embalatge s'ha tret de l'interior de l'aparell.

MUNTATGE DEL SUPORT DE PARET

- El dispositiu té un suport de paret que es pot fixar a la paret.
- Fixeu el suport de paret de manera adequada, utilitzant tacs i cargols.
- Assegureu-vos que el suport estigui ben fixat; ha de poder suportar el doble del pes de l'aparell.
- Col·loqueu l'aparell al suport de paret.

CÀRREGA DE LA BATERIA

- Cautela: una bateria nova no està completament carregada, per tant, cal carregar-la abans d'utilitzar l'aparell per primera vegada.
- Inserir la bateria al cos principal (FIG. 1).
- Carregueu la bateria a una temperatura ambient entre 4 i 40 °C.
- Es necessita aproximadament de 4 a 5 hores per carregar completament la bateria. No intenteu mai sobrecarregar la bateria (tot i que es recomana que la primera càrrega de la bateria duri 6 hores).
- Podeu carregar la bateria tant muntada completament com desmuntada del cos principal.
- Quan la bateria estigui completament carregada, desconnecteu el carregador de la xarxa elèctrica.
- Nota: No utilitzeu el dispositiu mentre estigui connectat al carregador.

COM COMPROVAR EL NIVELL DE CARREGA DE LA BATERIA

- La pantalla mostrarà el nivell de càrrega de la bateria en tot moment.

INSTRUCCIONS D'ÚS

ABANS D'UTILITZAR

- Assegureu-vos que s'ha retirat l'embalatge del producte.
- Llegiu amb atenció la secció "Consells i advertiments de seguretat" abans de fer-lo servir per primera vegada.
- Abans d'utilitzar aquest producte per primera vegada, és important carregar completament les piles.
- Prepareu l'aparell segons la funció que vulgueu utilitzar:

FUNCIÓ D'ASPIRACIÓ

- Unteu el tub al cos principal.
- Acobla l'accessori desitjat al tub o directament al cos (FIG. 4).

- Utilitzeu l'aparell a la superfície que voleu aspirar.

UTILITZEU

- Enciu l'aparell amb el botó d'encesa/apagada.
- Seleccioneu la velocitat desitjada amb el botó selector de potència.
- Quan l'indicador de neteja del filtre aparegui a la pantalla, netegeu el filtre.
- NOTA: Després de 10 hores d'ús, s'encendrà l'indicador de neteja del filtre. Després de netejar els filtres, premeu el botó selector de potència durant 3 segons per restablir el recordatori.
- Quan a la pantalla apareix l'indicador de bloqueig del raspall, netegeu el raspall. Després de netejar el raspall, apagueu i torneu a engegar l'aparell per reiniciar l'indicador.
- Quan a la pantalla apareix l'indicador de bloqueig de l'entrada d'aire, comproveu el recorregut entre la barra de raspalls i el filtre HEPA. Un cop eliminat el bloqueig, podeu utilitzar l'aspirador amb normalitat.
- Quan apareix a la pantalla l'indicador de carregador incorrecte, vol dir que esteu utilitzant un carregador amb el voltatge equivocat. Utilitzeu un carregador amb un voltatge d'entre 33 V i 38 V.

INSTAL·LACIÓ D'UN ACCESSORI

- L'aspirador de mà està dissenyat per permetre el muntatge dels accessoris següents: (utilitzeu la combinació que millor s'adapti a les vostres necessitats). (FIG. 4).
- NOTA: Els accessoris es poden acoblar al cos principal o al tub.
- Raspall 2 en 1: equipada amb un raspall a l'extrem, que frega la superfície mentre s'utilitza.
- Llança de racons: especialment dissenyada per accedir a ranures i racons difícils.
- Raspall Mini Turbo: Dissenyat per aspirar tapisseries, tant a casa com al cotxe. Dissenyat especialment per aspirar pèl d'animals de les tapisseries.

TUB FLEXIBLE

- Premeu el botó flexible per doblegar el tub i netejar sense haver-vos d'ajupir.

UN COP HÀGIU ACABAT D'UTILITZAR L'APARELL

- Apagueu l'aparell amb el botó d'encesa/apagada.
- Tireu la bateria de l'aparell si no el heu de fer servir durant un llarg període de temps.
- Netegeu l'aparell.

POSICIÓ D'APARCAMENT

- Aquest dispositiu té la seva pròpia posició d'aparcament per a un emmagatzematge còmode i fàcil.

PROTECTOR DE SEGURETAT TÈRMICA

- El dispositiu té un mecanisme de seguretat que el protegeix contra el sobreescalfament.
- Si l'aparell s'apaga i no es torna a engegar, desconnecteu-lo de la xarxa elèctrica i espereu aproximadament 15 minuts abans de tornar-lo a connectar. Si la màquina no es torna a engegar, poseu-vos en contacte amb un tècnic autoritzat.

NETEJA

- Desconnectar el carregador de bateries de la xarxa elèctrica i deixar-lo refredar abans de netejar-lo.
- Netegeu l'equipament amb un drap humit amb unes gotes de detergent líquid i, a continuació, eixugueu-lo.
- No utilitzeu dissolvents ni productes amb un pH àcid o alcalí, com ara lleixiu, ni productes abrasius per netejar l'aparell.
- No submergiu mai l'aparell en aigua ni en cap altre líquid, ni el col·loqueu sota l'aixeta.

BUIDAR EL CONTENIDOR DE POLS

- Buideu el contenidor de pols quan estigui ple (cosa que es pot veure fàcilment gràcies al contenidor transparent) o quan la potència d'aspiració disminueixi significativament.
- Desconnectar el tub del contenidor de pols.
- Desconnecteu el contenidor de pols de l'aparell prement els botons de desblocatge del contenidor de pols situats als dos costats del cos (FIG. 2).
- Obre la tapa del contenidor de pols prement el botó de desblocatge i buida'n el contingut en un contenidor de residus adequat.
- Comproveu l'estat dels filtres i netegeu-los o substituïu-los si cal.
- Recol·loqueu el contenidor de pols alineant la part superior davantera i pressionant la part inferior contra el cos fins que escolteu un "clic".

SUBSTITUCIÓ DELS FILTRES

- Filtre del contenidor de pols (HEPA) (filtre d'aire d'alta eficiència que atrapa eficaçment espores, cendra, serradures, pol·len, etc.), es recomana canviar-lo com a mínim un cop l'any o cada 50 hores d'ús, o si la seva potència disminueix significativament.

PER TREURE ELS FILTRES

- Retireu el contenidor de pols prement els botons de desblocatge del contenidor de pols als dos costats del cos (fig. 2).
- Retireu el filtre d'espuma, el cicló i el filtre HEPA (fig. 3).
- Netegeu els filtres o substituïu-los si cal amb aigua neta i deixeu-los assecar a l'aire.
- Per tornar a muntar els filtres, seguiu les instruccions anteriors a l'inrevés.

NETEJA DEL RASPALL GIRATORI

- Per treure el raspall
- Desplace la pestanya situada a la part inferior de la sabata, aixeca el lateral i treu el rodets del lateral. (FIG.5)
- Retira el raspall i neteja'l rentant-lo amb aigua i deixant-lo assecar.
- Per tornar a muntar, seguiu les instruccions anteriors a l'inrevés.

NETEJA DEL RASPALL MINI TURBO (*)

- Desbloqueja el raspall girant la palanca lateral en sentit antihorari i estirant-lo cap a fora.
- Retireu qualsevol cabell, pols, etc. que hi pugui quedar atrapat.
- Per tornar a muntar, seguiu les instruccions anteriors a l'inrevés.

NETEJEJA DEL TUB FLEXIBLE

- Comproveu l'interior de la mànega per si hi ha brutícia incrustada a la part flexible. Si és així, netegeu-la per evitar una pèrdua d'aspiració.

ACCESSORIS

- Els consumibles es poden comprar a distribuïdors i venedors autoritzats (com ara filtres, etc.) per al vostre model d'aparell.
- Utilitzeu sempre consumibles originals dissenyats específicament per al model del vostre aparell.
- Aquests consumibles estan disponibles en botigues especialitzades.

COM CANVIAR LA BATERIA

- PRECAUCIÓ: L'aparell s'ha de desconnectar de la xarxa elèctrica quan s'introdueixin o s'extreguin les bateries recarregables.
- PRECAUCIÓ: Utilitzeu només el tipus de bateria amb la referència específica per al vostre model. L'ús d'una bateria diferent pot causar un risc d'explosió o d'incendi.
- Retireu la bateria prement el botó de la bateria extraïble.
- Inseriu la nova bateria, observant la polaritat, i llisqueu-la fins que escolteu un clic.

PER A TREURE LA BATERIA UN COP L'APARELL HAGI ARRIBAT AL FINAL DE LA SEVA VIDA ÚTIL, PROCEDIU DE LA MANERA SEGÜENT:

- Retireu la bateria prement el botó de retirada de la bateria.
- Després, desfeu-los en contenidors especials. No els desmunteu ni els llenceu al foc.

SERVEI

- Tota utilització inadequada, o en desacord amb les instruccions d'ús, pot comportar perill, anul·lant la garantia i la responsabilitat del fabricant.

ANOMALIES I REPARACIÓ

- En cas d'avaría porteu l'aparell a un Servei d'Assistència Tècnica autoritzat. No intenteu desmuntar-lo o reparar-lo ja que pot existir perill.

PER A LES VERSIONS EU DEL PRODUCTE I/O EN EL CAS QUE AL SEU PAÍS APLIQUI:

ECOLOGIA I RECICLABILITAT DEL PRODUCTE

- Els materials que constitueixen l'envàs d'aquest aparell estan integrats en un sistema de recollida, classificació i reciclatge. Si voleu desfer-vos-en, podeu utilitzar els contenidors públics apropiats per a cada tipus de material.
- El producte està exempt de concentracions de substàncies que es puguin considerar perjudicials per al medi ambient.



Aquest símbol significa que, si voleu desfer-vos del producte, una vegada transcorreguda la vida del mateix, heu de dipositar-lo pels mitjans adequats a mans d'un gestor de residus autoritzat per a la

recollida selectiva de Residus d'Aparells Elèctrics i Electrònics (RAEE).



Aquest símbol significa que el producte pot disposar de piles o bateries al seu interior; les quals han de ser retirades prèviament abans de desfer-se del producte. Recordeu que les piles/bateries s'han de dipositar en

contenidors especials autoritzats. I que mai no s'han de llençar al foc.

- Informació relativa al Reglament (UE) 2023/826 sobre els requisits d'ecodisseny pel consum d'energia en mode d'apagat i en mode d'espera.
-Aquest aparell té un consum d'energia de 0,19 W en mode d'apagat.
- Informació relativa a les substàncies de molt alta preocupació (SVHC) d'acord amb el Reglament (CE) 1907/2006 (REACH).
Aquest producte conté plom, número CAS: 7439-92-1;

àcid perfluorobutansulfoní (PFBS) i les seves sals, número CAS: 375-73-5.

- Aquest aparell compleix amb la Directiva 2014/35/EU de Baixa Tensió, amb la Directiva 2014/30/EU de Compatibilitat Electromagnètica, amb la Directiva 2011/65/EU sobre restriccions a la utilització de determinades substàncies perilloses en aparells elèctrics i electrònics i amb la Directiva 2009/12/CE d'energia
- La informació següent detalla les característiques relacionades amb el disseny ecològic (Reglament (UE) 2019/1782):

Nom i adreça del fabricant:	Electrodomésticos Taurus, S.L. Avda. Barcelona, s/n 25790 Oliana, Lleida, Spain
Identificador de model:	BZ019-350050-AG
Tensió d'entrada	100-240 V
Freqüència de CA d'entrada	50/60 Hz
Tensió de sortida	35,0 V DC
Intensitat de sortida	0,5 A
Potència de sortida	17,5 W
Eficiència mitjana en actiu	87,92%
Eficiència a baixa càrrega (10%)	79,91%
Consum elèctric en buit	0,080W

- Per determinar el compliment amb els requisits de disseny ecològic i per al càlcul dels paràmetres d'etiquetatge energètic, la normativa Europea EN 50563 és presa com a referència.

RESOLUCIÓ DE PROBLEMES

Problema	Causes possibles	Solucions
No funciona	Sense energia	Carregueu la bateria
	No hi ha bateria	Instal·la la bateria
	Alguna cosa està trencada a dins	Porta-ho al servei postvenda
Soroll inusual	Ple de pols, bloquejant el forat de ventilació	Netegeu el contenidor de pols
Baixa succió	El contenidor de pols està ple o bloquejat	Netegeu el contenidor de pols
	Baixa potència	Carregueu la unitat
	Canal d'aire obstruït	Netegeu el conducte d'aire i comproveu si hi ha brutícia dins del tub
Sense càrrega	No hi ha adaptador a l'alimentador	Encasar l'adaptador
	L'adaptador no està endollat a la presa de la unitat	Endolla l'adaptador a la presa.
	Adaptador trencat o adaptador incorrecte	Substituiu l'adaptador
	Danys interns a la unitat	Porta-ho al servei postvenda
El rodet de la fregadora de terra ha deixat de funcionar	El rodet de la fregadora està bloquejat	Netegeu el rodet de la fregadora de terra
Fugida de pols	El filtre està trencat	Substituiu el filtre per un de nou
	Sense filtre	Fixeu el filtre al seu lloc

**STAUBSAUGER
HVCA6000B
HVCA6001B**

Sehr geehrte Kundin, sehr geehrter Kunde,

vielen Dank, dass Sie sich für ein Produkt der Marke TAURUS entschieden haben.

Dank seiner Technologie, seines Designs und seiner Funktionsweise sowie der Tatsache, dass es die strengsten Qualitätsstandards übertrifft, kann eine vollkommene Zufriedenheit bei der Nutzung und eine lange Lebensdauer des Produkts gewährleistet werden.

**SICHERHEITSHINWEISE UND
WARNHINWEISE**



Lesen Sie die Bedienungsanleitung.

- Lesen Sie diese Anweisungen sorgfältig durch, bevor Sie das Gerät einschalten, und bewahren Sie sie zum späteren Nachschlagen auf. Die Nichtbeachtung dieser Anweisungen kann zu Unfällen führen.
- Dieses Gerät kann von Kindern ab 8 Jahren und Personen mit eingeschränkter körperlicher, sensorischer oder geistiger Fähigkeiten oder mangelnder Erfahrung und Kenntnis verwendet werden, wenn sie beaufsichtigt werden oder eine Einweisung in die sichere Verwendung des Geräts erhalten haben und die damit verbundenen Gefahren verstehen. Kinder dürfen nicht mit dem Gerät spielen. Die Reinigung und Wartung durch den Benutzer darf nicht ohne Aufsicht von Kindern durchgeführt werden.



Dieses Gerät verfügt über ein abnehmbares Netzteil. (BZ019-350050-AG).

- **WARNUNG:** Verwenden Sie zum Aufladen des Akkus ausschließlich das mit diesem Gerät mitgelieferte abnehmbare Netzteil.
- **WARNUNG:** Bei Handzubehör mit rotierenden Teilen besteht die Gefahr des Einklemmens.
- Stellen Sie sicher, dass das Gerät ausgeschaltet und der Stecker aus der Steckdose gezogen ist, bevor Sie das Gerät reinigen oder warten.
- Dieses Gerät ist nur für den privaten Gebrauch bestimmt, nicht für den gewerblichen oder industriellen Gebrauch.



Nur für den Gebrauch in Innenräumen.

- Dieses Gerät enthält Akkus, die vom Benutzer ausgetauscht werden können.
- Der Batterietyp für die Modelle HVCA6000B und HVCA6001B ist GLBP01-8S25.
- Verwenden Sie keine anderen Batterietypen. Die Verwendung anderer Batterien kann zu Explosions- oder Brandgefahr führen.
- Anweisungen zum Entfernen und Einsetzen der Batterien sowie zum Laden der Batterie finden Sie in der Bedienungsanleitung.
- **WARNUNG:** Das Gerät muss beim Einlegen/Entnehmen der Batterien vom Stromnetz getrennt werden.
- Die Versorgungsklemmen dürfen nicht kurzgeschlossen werden.
- Vermeiden Sie ein Überladen der Batterie, da dies zu Überhitzung und damit zu Explosions- oder Brandgefahr führen kann.
- Vermeiden Sie eine vollständige Entladung der Batterie. Entfernen Sie die Batterie aus dem Gerät, wenn Sie es für längere Zeit nicht benutzen. Wenn die Batterie bei Nichtgebrauch zu lange im Gerät verbleibt, besteht die

Gefahr des Auslaufens. Vermeiden Sie in diesem Fall den Kontakt mit der Flüssigkeit, da diese Verätzungen verursachen kann. Bei versehentlichem Kontakt spülen Sie die Stelle mit Wasser ab. Wenn die Flüssigkeit in die Augen gelangt, suchen Sie zusätzlich einen Arzt auf.

- Wenn das Netzkabel beschädigt ist, muss es vom Hersteller, seinem Kundendienst oder einer ähnlich qualifizierten Person ersetzt werden, um Gefahren zu vermeiden.
- Vergewissern Sie sich, dass die auf dem Typenschild des Ladegeräts angegebene Spannung mit der Netzspannung übereinstimmt, bevor Sie das Ladegerät anschließen.
- Der Stecker des Ladegeräts muss korrekt in die Netzsteckdose passen. Verändern Sie den Stecker nicht. Verwenden Sie keine Steckeradapter.
- Ziehen Sie nicht am Netzkabel. Verwenden Sie das Netzkabel niemals zum Anheben, Tragen oder Ausstecken des Geräts.
- Wickeln Sie das Netzkabel nicht um das Gerät.
- Überprüfen Sie den Zustand des Netzkabels. Beschädigte oder verwickelte Kabel erhöhen die Gefahr eines Stromschlags.
- Verwenden Sie das Gerät nicht, wenn das Kabel oder der Stecker beschädigt ist.
- Berühren Sie keine beweglichen Teile des Geräts, während es in Betrieb ist.

VERWENDUNG UND PFLEGE

- Verwenden Sie das Gerät nicht, wenn Teile oder Zubehörteile nicht ordnungsgemäß angebracht sind.
- Verwenden Sie das Gerät nicht, wenn das daran befestigte Zubehör oder Verbrauchsmaterialien defekt sind. Ersetzen Sie diese sofort.
- Verwenden Sie das Gerät nicht zum Aufnehmen von Wasser oder anderen Flüssigkeiten.
- Verwenden Sie das Gerät nicht, wenn die Ein-/Aus-Taste nicht funktioniert.
- Entfernen Sie die Batterien aus dem Gerät, wenn Sie es für längere Zeit nicht benutzen.
- Arbeiten Sie nicht an Stellen, an denen sich Metallgegenstände wie Nägel und/oder Schrauben befinden.
- Saugen Sie niemals heiße oder scharfe Gegenstände (Zigarettenkippen, Asche, Nägel usw.) auf.
- Öffnen Sie die Batterie(n) unter keinen Umständen.
- Wenn die Batterie(n) nicht verwendet wird/werden, halten Sie sie von anderen Metallgegenständen wie Büroklammern, Münzen, Schlüsseln, Schrauben usw. fern, die einen Pol mit einem anderen verbinden könnten.

- Schließen Sie die Batterieklemmen nicht kurz, da dies zu einer Explosion oder einem Brand führen kann.
- Die Batterie(n) sollte(n) bei einer Temperatur unter 40 °C gelagert werden.
- Verwenden Sie das Gerät nur für trockene Arbeiten.
- Lassen Sie das Gerät niemals angeschlossen und unbeaufsichtigt, wenn es nicht in Gebrauch ist. Dies spart Energie und verlängert die Lebensdauer des Geräts.
- Verwenden Sie das Gerät nicht an Körperteilen von Menschen oder Tieren.
- Verwenden Sie das Gerät nicht bei Haustieren oder anderen Tieren.
- Laden Sie den/die Akku(s) nur mit dem vom Hersteller mitgelieferten Ladegerät auf. Ein Ladegerät, das für einen bestimmten Akkutyp geeignet ist, kann bei Verwendung mit anderen Akkus zu Explosions- oder Brandgefahr führen.
- Verwenden Sie das Gerät nur mit den Akkus, für die es speziell entwickelt wurde. Die Verwendung anderer Akkus kann zu Explosions- oder Brandgefahr führen.

BESCHREIBUNG

- A Gehäuse
- B Ein-/Aus-Taste
- C Staubbehälter
- D Filter
- E Leistungswahlschalter
- F Display
- G Knopf zum Öffnen des Staubbehälters
- H Batterieladeanschluss
- I Knöpfe zum Entfernen des Staubbehälters
- J Flexrohr
- K Flex-Taste
- L Knopf zum Entfernen des Akkus
- M Akku
- N Bodenbürste
- O Wandhalterung
- P Ladegerät
- Q Zubehör:
 - Q1. Fugendüse
 - Q2. 2-in-1-Bürste
 - Q3. Mini-Turbobürste (*)

LED-DISPLAY

- 1 Batterieanzeige
- 2 Geschwindigkeitsanzeige: ECO/MED/MAX
- 3 AUTO-Modus-Anzeige
- 4 Anzeige für verstopfte Luftzufuhr
- 5 Anzeige für verstopfte Bürste

(*) Nur verfügbar beim Modell Homeland X9 Pro Pet&Car

Wenn das Modell Ihres Geräts nicht über das oben beschriebene Zubehör verfügt, kann dieses auch separat beim Kundendienst erworben werden.

INSTALLATION

- Entfernen Sie unbedingt sämtliches Verpackungsmaterial aus dem Inneren des Geräts.

MONTAGE DER WANDHALTERUNG

- Das Gerät verfügt über eine Wandhalterung, die an der Wand befestigt werden kann.
- Befestigen Sie die Wandhalterung nach eigenem Ermessen mit Dübeln und Schrauben.
- Vergewissern Sie sich, dass die Halterung fest sitzt; sie sollte das doppelte Gewicht des Geräts tragen können.
- Setzen Sie das Gerät in die Wandhalterung ein.

AUFLADEN DES AKKUS

- Achtung: Ein neuer Akku ist nicht vollständig geladen und muss daher vor der ersten Verwendung des Geräts aufgeladen werden.
- Setzen Sie den Akku in das Hauptgerät ein (ABB. 1).
- Laden Sie den Akku bei einer Umgebungstemperatur zwischen 4 und 40 °C.
- Das vollständige Laden des Akkus dauert etwa 4 bis 5 Stunden. Versuchen Sie niemals, den Akku zu überladen (es wird jedoch empfohlen, den Akku beim ersten Mal 6 Stunden lang zu laden).
- Sie können den Akku vollständig montiert oder vom Hauptgerät demontiert aufladen.
- Wenn der Akku aufgeladen ist, trennen Sie das Ladegerät vom Stromnetz.
- Hinweis: Verwenden Sie das Gerät nicht, während es an das Ladegerät angeschlossen ist.

SO ÜBERPRÜFEN SIE DEN LADESTAND DES AKKUS

- Auf dem Bildschirm wird der aktuelle Ladezustand des Akkus in Prozent angezeigt.

GEBRAUCHSANWEISUNG

VOR DER VERWENDUNG

- Stellen Sie sicher, dass die Verpackung des Produkts entfernt wurde.
- Bitte lesen Sie vor dem ersten Gebrauch sorgfältig den Abschnitt „Sicherheitshinweise und Warnungen“.
- Bevor Sie dieses Produkt zum ersten Mal verwenden, ist es wichtig, die Akkus vollständig aufzuladen.
- Bereiten Sie das Gerät entsprechend der gewünschten Funktion vor:

STAUBSAUGERFUNKTION

- Befestigen Sie die Rohreinheit am Hauptgerät.
- Befestigen Sie das gewünschte Zubehör am Rohr oder direkt am Hauptgerät (ABB. 4).
- Verwenden Sie das Gerät auf der Oberfläche, die Sie staubsaugen möchten.

VERWENDUNG

- Schalten Sie das Gerät mit der Ein-/Aus-Taste ein.
- Wählen Sie die gewünschte Geschwindigkeit mit dem Leistungswahlschalter.
- Wenn die Filterreinigungsanzeige auf dem Display erscheint, reinigen Sie bitte den Filter.
- HINWEIS: Nach 10 Betriebsstunden leuchtet die Filterreinigungsanzeige auf. Drücken Sie nach der Reinigung der Filter 3 Sekunden lang auf den Leistungswahlschalter, um die Erinnerung zurückzusetzen.
- Wenn die Anzeige für eine blockierte Bürste auf dem Display erscheint, reinigen Sie bitte die Bürste. Schalten Sie das Gerät nach der Reinigung der Bürste aus und wieder ein, um die Anzeige zurückzusetzen.
- Wenn die Anzeige für einen verstopften Lufterlass auf dem Display erscheint, überprüfen Sie den Weg zwischen der Bürstenleiste und dem HEPA-Filter. Sobald die Verstopfung beseitigt ist, können Sie den Staubsauger normal verwenden.
- Wenn die Anzeige für falsches Ladegerät auf dem Display erscheint, bedeutet dies, dass Sie ein Ladegerät mit falscher Spannung verwenden. Bitte verwenden Sie ein Ladegerät mit einer Spannung zwischen 33 V und 38 V.

ANBRINGEN EINES ZUBEHÖRTEILS

- Der Handstaubsauger ist so konzipiert, dass die folgenden Zubehörteile angebracht werden können: (verwenden Sie die Kombination, die Ihren Anforderungen am besten entspricht). (ABB. 4).
- HINWEIS: Das Zubehör kann am Hauptgerät oder am Rohr angebracht werden.

- 2-in-1-Bürste: Ausgestattet mit einer Bürste am Ende, die die Oberfläche während des Gebrauchs bürstet.
- Fugendüse: Speziell für Spalten und schwer zugängliche Ecken entwickelt.
- Mini-Turbobürste: Zum Staubsaugen von Polstern zu Hause oder im Auto. Speziell zum Staubsaugen von Tierhaaren auf Polstern.

FLEX-ROHR

- Durch Drücken der Flex-Taste wird der Schlauch gebogen, sodass Sie ohne Bücken reinigen können.

WENN SIE DAS GERÄT NICHT MEHR BENÖTIGEN

- Schalten Sie das Gerät mit der Ein-/Aus-Taste aus.
- Entfernen Sie den Akku aus dem Gerät, wenn Sie es über einen längeren Zeitraum nicht benutzen möchten.
- Reinigen Sie das Gerät.

PARKPOSITION

- Dieses Gerät verfügt über eine eigene Parkposition für eine bequeme und einfache Aufbewahrung.

THERMOSCHUTZ

- Das Gerät verfügt über eine Sicherheitsvorrichtung, die es vor Überhitzung schützt.
- Wenn sich das Gerät selbst ausschaltet und nicht wieder einschaltet, trennen Sie es vom Stromnetz und warten Sie etwa 15 Minuten, bevor Sie es wieder anschließen. Wenn das Gerät nicht wieder startet, wenden Sie sich an einen autorisierten Kundendienst.

REINIGUNG

- Trennen Sie das Ladegerät vom Stromnetz und lassen Sie es abkühlen, bevor Sie mit der Reinigung beginnen.
- Reinigen Sie das Gerät mit einem feuchten Tuch und einigen Tropfen Spülmittel und trocknen Sie es anschließend ab.
- Verwenden Sie zur Reinigung des Geräts keine Lösungsmittel oder Produkte mit einem sauren oder basischen pH-Wert wie Bleichmittel oder Scheuermittel.
- Tauchen Sie das Gerät niemals in Wasser oder andere Flüssigkeiten und halten Sie es nicht unter fließendes Wasser.

ENTLEEREN DES STAUBBEHÄLTERS

- Leeren Sie den Staubbehälter, wenn er voll ist (durch den transparenten Behälter leicht zu erkennen) oder wenn die Saugleistung deutlich nachlässt.
- Trennen Sie den Schlauch vom Staubbehälter.

- Trennen Sie den Staubbehälter vom Gerät, indem Sie die Staubbehälter-Entriegelungsknöpfe auf beiden Seiten des Gehäuses drücken (Abb. 2).
- Öffnen Sie den Deckel des Staubbehälters, indem Sie den Staubbehälter-Öffnungsknopf drücken, und leeren Sie den Inhalt in einen geeigneten Abfallbehälter.
- Überprüfen Sie den Zustand der Filter und reinigen oder ersetzen Sie sie gegebenenfalls.
- Setzen Sie den Staubbehälter wieder zusammen, indem Sie den oberen vorderen Teil ausrichten und den unteren Teil auf das Gehäuse drücken, bis Sie ein „Klicken“ hören.

WECHSELN DER FILTER

- Staubbehälterfilter (HEPA) (hocheffizienter Luftfilter, der Sporen, Asche, Sägemehl, Pollen usw. effizient zurückhält): Es wird empfohlen, ihn mindestens einmal pro Jahr oder nach jeweils 50 Betriebsstunden zu wechseln, oder wenn seine Wirksamkeit merklich nachlässt.

SO ENTFERNEN SIE DIE FILTER

- Entfernen Sie den Staubbehälter, indem Sie die Staubbehälter-Entriegelungsknöpfe auf beiden Seiten des Gehäuses drücken (ABB. 2).
- Nehmen Sie den Schwammfilter, den Zyklon und den HEPA-Filter heraus (ABB. 3).
- Reinigen Sie die Filter mit klarem Wasser und lassen Sie sie an der Luft trocknen oder ersetzen Sie sie gegebenenfalls.
- Um die Filter wieder einzubauen, gehen Sie in umgekehrter Reihenfolge wie oben beschrieben vor.

REINIGUNG DER ROTIERENDEN BÜRSTE

- So entfernen Sie die Bürste
- Schieben Sie die Lasche an der Unterseite des Schuhs zur Seite, klappen Sie den Seitenteil nach oben und nehmen Sie die Walze an der Seite heraus. (ABB.5)
- Entfernen Sie die Bürste, reinigen Sie sie, waschen Sie sie unter Wasser und lassen Sie sie trocknen.
- Zum Wiedereinbau befolgen Sie die oben genannten Anweisungen in umgekehrter Reihenfolge.

REINIGUNG DER MINI TURBO-BÜRSTE (*)

- Entriegeln Sie die Bürste, indem Sie den seitlichen Hebel gegen den Uhrzeigersinn drehen und herausziehen.
- Entfernen Sie Haare, Staub usw., die sich möglicherweise darin verfangen haben.
- Zum Zusammenbau befolgen Sie die obigen Anweisungen in umgekehrter Reihenfolge.

REINIGUNG DES FLEX-SCHLAUCHS

- Überprüfen Sie das Innere des Schlauchs, um sicherzustellen, dass sich kein Schmutz im flexiblen Teil befindet. Ist dies der Fall, reinigen Sie ihn, um einen Saugkraftverlust zu vermeiden.

ZUBEHÖR

- Zubehörteile (z. B. Filter usw.) für Ihr Gerätemodell sind bei Händlern und autorisierten Fachgeschäften erhältlich.
- Verwenden Sie immer Originalzubehör, das speziell für Ihr Gerätemodell entwickelt wurde.
- Diese Zubehörteile sind in Fachgeschäften erhältlich.

SO WECHSELN SIE DIE BATTERIEN

- VORSICHT: Das Gerät muss vom Stromnetz getrennt werden, wenn die herausnehmbaren Batterien eingelegt/entnommen werden.
- VORSICHT: Verwenden Sie nur Batterien des für Ihr Modell angegebenen Typs. Die Verwendung anderer Batterien kann zu Explosionen oder Bränden führen.
- Entfernen Sie die Batterie, indem Sie den Knopf zum Entfernen der Batterie drücken.
- Legen Sie die neue Batterie unter Beachtung der Polarität ein und schieben Sie sie hinein, bis Sie ein Klicken hören.

UM DIE BATTERIEN NACH ABLAUF DER LEBENSDAUER DES GERÄTS ZU ENTFERNEN, GEHEN SIE WIE FOLGT VOR:

- Entfernen Sie die Batterie, indem Sie den Batterieentriegelungsknopf drücken.
- Entsorgen Sie sie anschließend in speziellen Behältern. Nicht zerlegen oder im Feuer entsorgen.

SERVICE

- Bei unsachgemäßer Verwendung oder Nichtbeachtung der Gebrauchsanweisung erlischt die Garantie und die Haftung des Herstellers.

STÖRUNGEN UND REPARATUR

Bringen Sie das Gerät bei Problemen zu einem autorisierten Kundendienst. Versuchen Sie nicht, das Gerät ohne Hilfe zu zerlegen oder zu reparieren, da dies gefährlich sein kann.

FÜR EU-PRODUKTVERSIONEN UND/ODER FALLS IN IHREM LAND ERFORDERLICH: ÖKOLOGIE UND RECYCELBARKEIT DES PRODUKTS

- Die Materialien, aus denen die Verpackung dieses Geräts besteht, sind in einem Sammel-, Klassifizierungs- und Recyclingsystem enthalten. Wenn Sie sie entsorgen

möchten, verwenden Sie bitte die für die jeweilige Materialart vorgesehenen öffentlichen Behälter.

- Das Produkt enthält keine Konzentrationen von Stoffen, die als umweltschädlich angesehen werden könnten.



Dieses Symbol bedeutet, dass Sie das Produkt nach Ablauf seiner Lebensdauer bei einem autorisierten Entsorgungsunternehmen für die getrennte Sammlung von Elektro- und

Elektronikaltgeräten (WEEE) abgeben müssen.



Dieses Symbol bedeutet, dass das Produkt eine oder mehrere Batterien enthalten kann; diese müssen vom Benutzer vor der Entsorgung des Produkts entfernt werden.

Bitte beachten Sie, dass Batterien in dafür zugelassenen Behältern entsorgt werden müssen. Werfen Sie sie nicht ins Feuer.

- Informationen gemäß der Verordnung (EU) 2023/826 über die Anforderungen an die umweltgerechte Gestaltung hinsichtlich des Energieverbrauchs im Aus-Zustand und im Standby-Modus.
 - Dieses Gerät hat einen Energieverbrauch von 0,19 W im Aus-Zustand.
- Informationen zu besonders besorgniserregenden Stoffen (SVHC) gemäß der Verordnung 1907/2006/EG (REACH).
- Dieses Produkt enthält Blei, CAS-Nummer: 7439-92-1; Perfluorbutansulfonsäure (PFBS) und ihre Salze, CAS-Nummer: 375-73-5.
- Dieses Gerät entspricht der Richtlinie 2014/35/EU über Niederspannung, der Richtlinie 2014/30/EU über elektromagnetische Verträglichkeit, der Richtlinie 2011/65/EU über die Beschränkung der Verwendung bestimmter gefährlicher Stoffe in Elektro- und Elektronikgeräten und der Richtlinie 2009/125/EG über die Anforderungen an die umweltgerechte Gestaltung energieverbrauchsrelevanter Produkte.
- Die folgenden Informationen beschreiben die Merkmale im Zusammenhang mit dem Ökodesign (Verordnung (EU) 2019/1782):

Name und Anschrift des Herstellers:	Electrodomésticos Taurus, S.L. Avda. Barcelona, s/n 25790 Oliana, Lleida, Spain
Modellbezeichnung:	BZ019-350050-AG
Eingangsspannung	100-240 V
Eingangsfrequenz	50/60 Hz
Ausgangsspannung	35,0 V DC
Ausgangsstrom	0,5 A
Ausgangsleistung	17,5 W
Durchschnittlicher Wirkungsgrad	87,92%
Wirkungsgrad bei geringer Last (10 %)	79,91%
Leistungsaufnahme im Leerlauf	0,080W

- Zur Feststellung der Einhaltung der Ökodesign-Anforderungen und zur Berechnung der Energieverbrauchskennzeichnungsparameter wird die europäische Norm EN 50563 als Referenz herangezogen.

FEHLERSUCHE

Problem	Mögliche Ursachen	Lösungen
Funktioniert nicht	Keine Stromversorgung	Laden Sie den Akku auf
	Kein Akku	Batteriepack zusammenbauen
	Etwas ist im Inneren kaputt	Bringen Sie es zum Kundendienst
Ungewöhnliche Geräusche	Voller Staub, verstopfte Luftöffnung	Reinigen Sie den Staubbehälter
Geringe Saugleistung	Staubbehälter voll oder verstopft	Staubbehälter reinigen
	Geringe Leistung	Gerät aufladen
	Luftweg verstopft	Reinigen Sie den Luftkanal und überprüfen Sie, ob sich Schmutz im Rohr befindet
Keine Ladung	Kein Adapter im Netzteil	Stecken Sie den Adapter ein
	Adapter nicht in der Buchse des Geräts	Stecken Sie den Adapter in die Steckdose
	Adapter defekt oder falscher Adapter verwendet	Wechseln Sie den Adapter
	Defekt im Gerät	Bringen Sie das Gerät zum Kundendienst
Die Bodenbürstenrolle funktioniert nicht mehr	Die Bürstenrolle ist blockiert	Reinigen Sie die Bodenbürstenrolle
Staub tritt aus	Filter defekt	Ersetzen Sie den Filter durch einen neuen
	Kein Filter	Befestigen Sie den Filter daran

STICKSTOFZUIGER**HVCA6000B****HVCA6001B**

Geachte klant,

Hartelijk dank voor uw keuze voor een product van het merk TAURUS.

Dankzij de technologie, het ontwerp en de werking van dit product, dat voldoet aan de strengste kwaliteitsnormen, bent u verzekerd van een volledig bevredigend gebruik en een lange levensduur.

VEILIGHEIDSAANWIJZINGEN EN WAARSCHUWINGEN



Lees de gebruikershandleiding.

- Lees deze instructies zorgvuldig door voordat u het apparaat inschakelt en bewaar ze voor toekomstig gebruik. Het niet opvolgen en naleven van deze instructies kan leiden tot een ongeval.
- Dit apparaat kan worden gebruikt door kinderen van 8 jaar en ouder en personen met verminderde fysieke, zintuiglijke of mentale capaciteiten of een gebrek aan ervaring en kennis, mits zij onder toezicht staan of instructies hebben gekregen over het veilige gebruik van het apparaat en de gevaren ervan begrijpen. Kinderen mogen niet met het apparaat spelen. Reiniging en onderhoud door de gebruiker mogen niet zonder toezicht door kinderen worden uitgevoerd.



Dit apparaat heeft een afneembare voedingseenheid. (BZ019-350050-AG).

- **WAARSCHUWING:** Gebruik voor het opladen van de batterij uitsluitend de afneembare voedingseenheid die bij dit apparaat is geleverd.
- **WAARSCHUWING:** Er bestaat gevaar voor beknelling door het handaccessoire met draaiende onderdelen.
- Zorg ervoor dat het apparaat is uitgeschakeld en dat de stekker uit het stopcontact is verwijderd voordat u het apparaat reinigt of onderhoudt.
- Dit apparaat is uitsluitend bedoeld voor huishoudelijk gebruik, niet voor professioneel of industrieel gebruik.



Alleen voor gebruik binnenshuis.

- Dit apparaat bevat batterijen die door de gebruiker moeten worden vervangen.
- Het type batterij is GLBP01-8S25 voor de modellen HVCA6000B en HVCA6001B.
- Gebruik geen andere type batterijen. Het gebruik van andere batterijen kan een risico op explosie of brand veroorzaken.
- Raadpleeg de instructies in de handleiding voor het verwijderen en plaatsen van de batterijen en voor het opladen van de batterij.
- **WAARSCHUWING:** Het apparaat moet worden losgekoppeld van het elektriciteitsnet bij het plaatsen/verwijderen van de batterijen.
- De voedingsaansluitingen mogen niet worden kortgesloten.
- Voorkom overladen van de batterij, aangezien dit oververhitting kan veroorzaken en het risico op explosie of brand met zich meebrengt.
- Voorkom dat de batterij volledig leegraakt. Verwijder de batterij uit het apparaat als u het gedurende langere tijd niet gaat gebruiken. Als de batterij te lang in het apparaat blijft zitten wanneer het niet wordt gebruikt, bestaat er een risico op lekkage. Vermijd in dat geval elk contact met de vloeistof, aangezien dit chemische brandwonden kan veroorzaken. Spoel bij onbedoeld contact met water. Raadpleeg een arts als de vloeistof in de ogen terechtkomt.

- Als het netsnoer beschadigd is, moet het worden vervangen door de fabrikant, zijn serviceagent of gelijkwaardig gekwalificeerde personen om gevaar te voorkomen.
- Controleer of de spanning die op het typeplaatje van de oplader staat vermeld, overeenkomt met de netspanning voordat u de oplader aansluit.
- De stekker van de oplader moet correct in het stopcontact passen. Wijzig de stekker niet. Gebruik geen stekkeradapters.
- Trek niet aan het netsnoer. Gebruik het netsnoer nooit om het apparaat op te tillen, te verplaatsen of uit het stopcontact te halen.
- Wikkel het netsnoer niet om het apparaat.
- Controleer de staat van het netsnoer. Beschadigde of in de knoop geraakte kabels verhogen het risico op elektrische schokken.
- Gebruik het apparaat niet als de kabel of stekker beschadigd is.
- Raak geen bewegende onderdelen van het apparaat aan terwijl het in werking is.

GEBRUIK EN ONDERHOUD

- Gebruik het apparaat niet als de onderdelen of accessoires niet goed zijn bevestigd.
- Gebruik het apparaat niet als de accessoires of verbruiksartikelen die eraan zijn bevestigd defect zijn. Vervang ze onmiddellijk.
- Gebruik het apparaat niet om water of andere vloeistoffen op te vangen.
- Gebruik het apparaat niet als de aan/uit-knop niet werkt.
- Verwijder de batterijen uit het apparaat als u het gedurende langere tijd niet gaat gebruiken.
- Werk niet op plaatsen waar zich metalen voorwerpen bevinden, zoals spijkers en/of schroeven.
- Zuig nooit hete of scherpe voorwerpen op (sigarettenpeuken, as, spijkers, enz.).
- Open de batterij(en) onder geen enkele omstandigheid.
- Wanneer de batterij(en) niet in gebruik is (zijn), houd deze dan uit de buurt van andere metalen voorwerpen zoals paperclips, munten, sleutels, schroeven ... die een aansluiting met een andere kunnen verbinden.
- Kortsluit de batterijaansluitingen niet, omdat dit een explosie of brand kan veroorzaken.
- De batterij(en) moet(en) worden bewaard bij een temperatuur van minder dan 40 °C.
- Gebruik het apparaat alleen voor droge taken.

- Laat het apparaat nooit aangesloten en onbeheerd achter als het niet in gebruik is. Dit bespaart energie en verlengt de levensduur van het apparaat.
- Gebruik het apparaat niet op enig deel van het lichaam van een persoon of dier.
- Gebruik het apparaat niet bij huisdieren of andere dieren.
- Laad de batterij(en) alleen op met de door de fabrikant meegeleverde oplader. Een oplader die geschikt is voor één type batterij kan bij gebruik met andere batterij(en) explosie- of brandgevaar opleveren.
- Gebruik het apparaat alleen met de batterij(en) waarvoor het speciaal is ontworpen. Het gebruik van andere batterijen kan explosie- of brandgevaar opleveren.

BESCHRIJVING

- A Behuizing
- B AAN/UIT-knop
- C Stoftank
- D Filter
- E Vermogenskeuzeknop
- F Display
- G Knop voor het openen van de stofbak
- H Opladpoort voor batterij
- I Knoppen voor het verwijderen van de stofbak
- J Flexibele slang
- K Flex-knop
- L Knop voor het verwijderen van de batterij
- M Batterij
- N Vloerborstel
- O Wandbevestiging
- P Oplader
- Q Accessoires:
 - Q1. Spleetmondstuk
 - Q2. 2-in-1 borstel
 - Q3. Mini-turboborstel (*)

LED-SCHERM

- 1 Batterij-indicator
- 2 Snelheidsindicator: ECO/MED/MAX
- 3 AUTO-modusindicator
- 4 Indicator voor geblokkeerde luchtinlaat
- 5 Indicator voor geblokkeerde borstel

(*) Alleen beschikbaar in het model Homeland X9 Pro Pet&Car

Als het model van uw apparaat niet over de hierboven beschreven accessoires beschikt, kunnen deze ook afzonderlijk worden aangeschaft bij de technische hulpdienst.

INSTALLATIE

- Verwijder alle verpakkingsmateriaal uit het apparaat.

MONTAGE VAN DE MUURBEUGEL

- Het apparaat heeft een muurbeugel die aan de muur kan worden bevestigd.
- Bevestig de muurbeugel op de door u gewenste manier met pluggen en schroeven.
- Zorg ervoor dat de beugel stevig is bevestigd; deze moet het dubbele gewicht van het apparaat kunnen dragen.
- Bevestig het apparaat aan de muurbeugel.

DE BATTERIJ OPLADEN

- Let op: een nieuwe batterij is niet volledig opgeladen en moet daarom worden opgeladen voordat het apparaat voor het eerst wordt gebruikt.
- Plaats de accu in de behuizing (FIG.1).
- Laad de batterij op bij een omgevingstemperatuur tussen 4 en 40 °C.
- Het duurt ongeveer 4 tot 5 uur om de batterij volledig op te laden. Probeer de batterij nooit te lang op te laden (hoewel het aanbevolen wordt om de batterij de eerste keer 6 uur lang op te laden).
- U kunt de batterij volledig gemonteerd of gedemonteerd uit het hoofdgedeelte opladen.
- Koppel de lader los van het lichtnet wanneer de batterij is opgeladen.
- Opmerking: Gebruik het apparaat niet terwijl het is aangesloten op de oplader.

HOE CONTROLEERT U HET LAADNIVEAU VAN DE BATTERIJ?

- Het scherm geeft het percentage weer van de batterij die op dat moment is opgeladen.

GEBRUIKSAANWIJZING

VOOR GEBRUIK

- Zorg ervoor dat de verpakking van het product is verwijderd.
- Lees voor het eerste gebruik aandachtig het hoofdstuk 'Veiligheidsadviezen en waarschuwingen'.
- Voordat u dit product voor het eerst gebruikt, is het belangrijk om de batterijen volledig op te laden.

- Bereid het apparaat voor op de functie die u wilt gebruiken:

STOFZUIGFUNCTIE

- Bevestig de buis aan het hoofdgedeelte.
- Bevestig het gewenste hulpstuk aan de buis of rechtstreeks aan het hoofdgedeelte (FIG.4).
- Gebruik het apparaat op het oppervlak dat u wilt stofzuigen.

GEBRUIK

- Schakel het apparaat in met de aan/uit-knop.
- Selecteer de gewenste snelheid met de vermogenskeuzeknop.
- Wanneer de filterreinigingsindicator op het display verschijnt, dient u het filter te reinigen.
- OPMERKING: Na 10 uur gebruik gaat het filterreinigingslampje branden. Nadat u de filters hebt gereinigd, drukt u 3 seconden op de aan/uit-knop om de herinnering te resetten.
- Wanneer de indicator voor verstopte borstel op het display verschijnt, moet u de borstel reinigen. Schakel het apparaat na het reinigen van de borstel uit en weer in om de indicator te resetten.
- Wanneer de indicator voor verstopte luchtinlaat op het display verschijnt, controleert u het pad tussen de borstelrol en het HEPA-filter. Zodra de verstopping is verholpen, kunt u de stofzuiger weer normaal gebruiken.
- Wanneer de indicator voor verkeerde oplader op het display verschijnt, betekent dit dat u een oplader met de verkeerde spanning gebruikt. Gebruik een oplader met een spanning tussen 33 V en 38 V.

EEN ACCESSOIRE BEVESTIGEN

- De handstofzuiger is zo ontworpen dat de volgende accessoires kunnen worden bevestigd: (gebruik de combinatie die het beste aan uw eisen voldoet). (FIG.4).
- OPMERKING: Accessoires kunnen op het hoofdgedeelte of op de buis worden bevestigd.
- 2-in-1-borstel: voorzien van een borstel aan het uiteinde, die het oppervlak borstelt tijdens het gebruik.
- Spleetmondstuk: speciaal ontworpen voor het reinigen van kieren en moeilijke hoeken.
- Mini-turboborstel: ontworpen voor het stofzuigen van bekleding, thuis of in de auto. Speciaal ontworpen voor het opzuigen van dierenharen op bekleding.

FLEXIBELE SLANG

- Door op de flex-knop te drukken, wordt de slang gebogen, zodat u kunt schoonmaken zonder te bukken.

ALS U KLAAR BENT MET HET GEBRUIK VAN HET APPARAAT

- Schakel het apparaat uit met de aan/uit-knop.
- Verwijder de batterij uit het apparaat als u het apparaat gedurende langere tijd niet gaat gebruiken.
- Reinig het apparaat.

PARKEERSTAND

- Dit apparaat heeft een eigen parkeerstand voor comfortabel en eenvoudig opbergen.

THERMISCHE BEVEILIGING

- Het apparaat is voorzien van een veiligheidsvoorziening die het apparaat beschermt tegen oververhitting.
- Als het apparaat zichzelf uitschakelt en niet meer opnieuw inschakelt, koppel het dan los van het elektriciteitsnet en wacht ongeveer 15 minuten voordat u het opnieuw aansluit. Als het apparaat niet opnieuw start, neem dan contact op met een erkende technische dienst.

REINIGING

- Koppel de batterijlader los van het elektriciteitsnet en laat hem afkoelen voordat u met schoonmaken begint.
- Reinig het apparaat met een vochtige doek met een paar druppels afwasmiddel en droog het vervolgens af.
- Gebruik geen oplosmiddelen of producten met een zure of basische pH, zoals bleekmiddel of schurende producten, voor het reinigen van het apparaat.
- Dompel het apparaat nooit onder in water of een andere vloeistof en plaats het niet onder stromend water.

DE STOFBAK LEGEN

- Leeg de stofbak wanneer deze vol is (dit is gemakkelijk te zien dankzij de transparante bak) of wanneer de zuigkracht aanzienlijk is afgenomen.
- Koppel de slang los van de stofbak.
- Koppel de stofbak los van het apparaat door op de knoppen voor het verwijderen van de stofbak aan beide zijden van de behuizing te drukken (AFB. 2).
- Open het deksel van de stofbak door op de knop voor het openen van de stofbak te drukken en leeg de inhoud in een geschikte afvalbak.
- Controleer de staat van de filters en reinig of vervang ze indien nodig.
- Zet de stofbak weer in elkaar door het bovenste voorste deel uit te lijnen en het onderste deel op de behuizing te drukken tot u een klik hoort.

DE FILTERS VERVANGEN

- Stofbakfilter (HEPA) (hoogrendementsluchtfilter dat sporen, as, zaagsel, pollen enz. efficiënt tegenhoudt): het is raadzaam om dit filter minstens één keer per jaar of na elke 50 gebruiksuren te vervangen, of als de werking ervan aanzienlijk afneemt.

OM DE FILTERS TE VERWIJDEREN

- Verwijder de stofbak door op de knoppen aan beide zijden van de behuizing te drukken (FIG.2).
- Haal het sponsfilter, de cycloon en het HEPA-filter eruit (FIG.3).
- Reinig de filters of vervang ze indien nodig met schoon water en laat ze aan de lucht drogen.
- Om de filters weer te monteren, volgt u de bovenstaande instructies in omgekeerde volgorde.

DE ROTERENDE BORSTEL REINIGEN

- Om de borstel te verwijderen
- Schuif het lipje aan de onderkant van de schoen naar boven, klap het zijdeel omhoog en haal de rol aan de zijkant eruit. (FIG.5)
- Verwijder de borstel en reinig deze door hem onder water te wassen en te laten drogen.
- Volg voor het terugplaatsen de bovenstaande instructies in omgekeerde volgorde.

DE MINI TURBO-BORSTEL REINIGEN (*)

- Ontgrendel de borstel door de zijhendel tegen de klok in te draaien en deze eruit te trekken.
- Verwijder haren, stof enz. die mogelijk vastzitten.
- Volg voor het opnieuw monteren de bovenstaande instructies in omgekeerde volgorde.

REINIGEN VAN DE FLEXIBELE SLANG

- Controleer aan de binnenkant van de slang of er geen vuil in het flexibele gedeelte vastzit. Als dat wel het geval is, maak deze dan schoon om zuigkrachtverlies te voorkomen.

BENODIGDHEDEN

- Benodigdheden (zoals filters enz.) voor uw apparaatmodel zijn verkrijgbaar bij distributeurs en erkende verkooppunten.
- Gebruik altijd originele benodigdheden die speciaal voor uw model zijn ontworpen.
- Deze benodigdheden zijn verkrijgbaar in gespecialiseerde winkels.

HOE DE BATTERIJEN VERVANGEN

- LET OP: Het apparaat moet worden losgekoppeld van het elektriciteitsnet wanneer u de verwijderbare batterijen plaatst/verwijdert.
- LET OP: Gebruik alleen het type batterij met de specifieke referentie voor uw model. Het gebruik van een andere batterij kan een explosie of brandgevaar veroorzaken.
- Verwijder de batterij door op de knop voor het verwijderen van de batterij te drukken.
- Plaats de nieuwe batterij met inachtneming van de polariteit en schuif deze naar binnen tot u een klik hoort.

OM DE BATTERIJEN TE VERWIJDEREN WANNEER HET APPARAAT AAN HET EINDE VAN ZIJN LEVENSDUUR IS, GAAT U ALS VOLGT TE WERK:

- Verwijder de batterij door op de knop voor het verwijderen van de batterij te drukken.
- Gooi de batterij vervolgens weg in speciale containers. Demonteer de batterij niet en gooi deze niet in het vuur.

SERVICE

- Bij verkeerd gebruik of het niet opvolgen van de gebruiksaanwijzing vervalt de garantie en is de fabrikant niet aansprakelijk.

STORINGEN EN REPARATIE

Breng het apparaat naar een erkende technische dienst als er problemen optreden. Probeer het apparaat niet zonder hulp te demonteren of te repareren, aangezien dit gevaarlijk kan zijn.

VOOR EU-PRODUCTVERSIES EN/OF INDIEN DIT IN UW LAND WORDT VEREIST: ECOLOGIE EN RECYCLEBAARHEID VAN HET PRODUCT

- De materialen waaruit de verpakking van dit apparaat bestaat, maken deel uit van een inzamelings-, classificatie- en recyclingsstelsel. Indien u ze wilt weggooien, gebruik dan de daarvoor bestemde openbare containers voor elk type materiaal.
- Het product bevat geen concentraties van stoffen die als schadelijk voor het milieu kunnen worden beschouwd.



■ Dit symbool betekent dat u, indien u het product aan het einde van zijn levensduur wilt weggooien, het naar een erkend afvalverwerkingsbedrijf voor de gescheiden inzameling van afgedankte elektrische en elektronische apparatuur (AEEA) moet brengen.



Dit symbool betekent dat het product een of meer batterijen kan bevatten; de gebruiker moet deze verwijderen voordat het product wordt weggegooid. Vergeet niet dat batterijen in daarvoor bestemde containers moeten worden weggegooid. Gooi ze niet in het vuur.

- Informatie met betrekking tot Verordening (EU) 2023/826 betreffende eisen inzake ecologisch ontwerp voor energieverbruik in de uit-stand en de stand-by-stand.
- Dit apparaat heeft een stroomverbruik van 0,19 W in de uit-stand.
- Informatie over zeer zorgwekkende stoffen (SVHC) volgens Verordening 1907/2006/EG (REACH). Dit product bevat lood, CAS-nummer: 7439-92-1; perfluorbutaanzuur (PFBS) en zouten daarvan, CAS-nummer: 375-73-5.
- Dit apparaat voldoet aan Richtlijn 2014/35/EU inzake laagspanning, Richtlijn 2014/30/EU inzake elektromagnetische compatibiliteit, Richtlijn 2011/65/EU inzake de beperking van het gebruik van bepaalde gevaarlijke stoffen in elektrische en elektronische apparatuur en Richtlijn 2009/125/EG inzake de eisen inzake ecologisch ontwerp voor energiegerelateerde producten.
- De volgende informatie geeft een overzicht van de kenmerken met betrekking tot ecologisch ontwerp (Verordening (EU) 2019/1782):

Naam en adres van de fabrikant:	Electrodomésticos Taurus, S.L. Avda. Barcelona, s/n 25790 Oliana, Lleida, Spain
Modelidentificatie:	BZ019-350050-AG
Ingangsspanning	100-240 V
Ingangsfrequentie wisselstroom	50/60 Hz
Uitgangsspanning	35,0 V DC
Uitgangsstroom	0,5 A
Uitgangsvermogen	17,5 W
Gemiddeld actief rendement	87,92%
Rendement bij lage belasting (10 %)	79,91%
Stroomverbruik zonder belasting	0,080W

- Om te bepalen of aan de eisen voor ecologisch ontwerp wordt voldaan en om de parameters voor de energie-etikettering te berekenen, wordt de Europese norm EN 50563 als referentie gebruikt.

PROBLEEMOPLOSSING

Probleem	Mogelijke oorzaken	Oplossingen
Werkt niet	Geen stroom	Laad de batterij op
	Geen batterijpakket	Monteer de batterij
	Er is iets kapot gegaan binnenin	Breng het naar de klantenservice
Ongewoon geluid	Vol met stof, luchtgat geblokkeerd	Reinig de stofbak
Lage zuigkracht	Volle stofbak of verstopping in stofbak	Reinig de stofbak
	Laag vermogen	Laad het apparaat op
	Luchtpad verstopt	Reinig het luchtkanaal en controleer of er vuil in de buis zit
Geen lading	Geen adapter in het stopcontact	Sluit de adapter aan
	Adapter niet in het stopcontact van het apparaat	Steek de adapter in het stopcontact
	Adapter defect of verkeerde adapter gebruikt	Vervang de adapter
	Binnenin het apparaat defect	Breng het naar de klantenservice
De vloerborstelrol werkt niet meer	De borstelrol is geblokkeerd	Reinig de vloerborstelrol
Stof lekt	Filter kapot	Vervang het filter door een nieuw exemplaar
	Geen filter	Bevestig het filter erop

ASPIRATOR CU BĂȚ**HVCA6000B****HVCA6001B**

Stimate client,

Vă mulțumim că ați ales să achiziționați un produs marca TAURUS.

Datorită tehnologiei, designului și funcționării sale, precum și faptului că depășește cele mai stricte standarde de calitate, vă asigurăm o utilizare pe deplin satisfăcătoare și o durată lungă de viață a produsului.

RECOMANDĂRI DE SIGURANȚĂ ȘI AVERTISMENTE

Citiți manualul de utilizare.

- Citiți cu atenție aceste instrucțiuni înainte de a porni aparatul și păstrați-le pentru consultare ulterioară. Nerespectarea și neîndeplinirea acestor instrucțiuni poate duce la accidente.
- Acest aparat poate fi utilizat de copii cu vârsta de peste 8 ani și de persoane cu capacități fizice, senzoriale sau mentale reduse sau cu lipsă de experiență și cunoștințe, dacă au fost supravegheați sau instruiți cu privire la utilizarea aparatului în condiții de siguranță și înțeleg pericolele implicate. Copiii nu trebuie să se joace cu aparatul. Curățarea și întreținerea de către utilizator nu trebuie efectuate de copii fără supraveghere.



Acest aparat are o unitate de alimentare detașabilă.
(BZ019-350050-AG).

- **AVERTISMENT:** Pentru reîncărcarea bateriei, utilizați numai unitatea de alimentare detașabilă furnizată împreună cu acest aparat.
- **AVERTISMENT:** Există riscul de prindere a mâinii în accesoriul portabil cu piese rotative.
- Asigurați-vă că aparatul este oprit și că ștecherul este scos din priză înainte de a curăța sau întreține aparatul.
- Acest aparat este destinat exclusiv uzului casnic, nu uzului profesional sau industrial.



Numai pentru uz interior.

- Acest aparat conține baterii care trebuie înlocuite de utilizator.
- Tipul bateriei este GLBP01-8S25 pentru modelele HVCA6000B și HVCA6001B.
- Nu utilizați niciun alt tip de baterie. Utilizarea unei baterii diferite poate provoca riscul de explozie sau incendiu.
- Consultați instrucțiunile din manualul de instrucțiuni pentru a afla cum să scoateți și să introduceți bateriile și cum să le încărcați.
- **AVERTISMENT:** Aparatul trebuie deconectat de la rețeaua electrică atunci când introduceți/scoateți bateriile.
- Terminalele de alimentare nu trebuie scurtcircuitate.
- Evitați supraîncărcarea bateriei, deoarece aceasta poate provoca supraîncălzirea și poate duce la riscul de explozie sau incendiu.
- Evitați descărcarea completă a bateriei. Scoateți bateria din aparat dacă nu îl veți utiliza pentru o perioadă de timp. Dacă bateria este lăsată în dispozitiv pentru o perioadă prea lungă de timp când nu este utilizată, există riscul de scurgere. Dacă se întâmplă acest lucru, evitați orice contact cu lichidul, deoarece poate provoca arsuri chimice. Dacă contactul are loc accidental, clătiți cu apă. Dacă lichidul intră în contact cu ochii, solicitați ajutor medical.
- Dacă cablul de alimentare este deteriorat, acesta trebuie înlocuit de producător, de agentul său de service sau de persoane cu calificare similară, pentru a evita pericolul.

- Asigurați-vă că tensiunea indicată pe eticheta de nominalizare a încărcătorului corespunde tensiunii rețelei electrice înainte de a conecta încărcătorul.
- Ștecherul încărcătorului trebuie să se potrivească corect în priza de rețea. Nu modificați ștecherul. Nu utilizați adaptoare pentru ștecher.
- Nu trageți de cablul de alimentare. Nu utilizați niciodată cablul de alimentare pentru a ridica, transporta sau deconecta aparatul.
- Nu înfășurați cablul de alimentare în jurul aparatului.
- Verificați starea cablului de alimentare. Cablurile deteriorate sau încurcate cresc riscul de electrocutare.
- Nu utilizați aparatul dacă cablul sau mufa sunt deteriorate.
- Nu atingeți niciuna dintre părțile mobile ale aparatului în timpul funcționării.

UTILIZARE ȘI ÎNTREȚINERE

- Nu utilizați aparatul dacă piesele sau accesoriile nu sunt montate corespunzător.
- Nu utilizați aparatul dacă accesoriile sau consumabilele atașate la acesta sunt defecte. Înlocuiți-le imediat.
- Nu utilizați aparatul pentru a colecta apă sau orice alt lichid.
- Nu utilizați aparatul dacă butonul de pornire/oprire nu funcționează.
- Scoateți bateriile din aparat dacă nu îl veți utiliza pentru o perioadă de timp.
- Nu lucrați în zone în care există obiecte metalice, cum ar fi cuie și/sau șuruburi.
- Nu aspirați niciodată obiecte fierbinți sau ascuțite (mucuri de țigară, cenușă, cuie etc.).
- Nu deschideți bateria/bateriile în niciun caz.
- Când bateria/bateriile nu sunt utilizate, țineți-le departe de alte obiecte metalice, cum ar fi agrafe de birou, monede, chei, șuruburi... care ar putea conecta un terminal la altul.
- Nu scurtcircuitați terminalele bateriei, deoarece acest lucru poate provoca o explozie sau un incendiu.
- Bateria/bateriile trebuie depozitate la o temperatură sub 40 °C.
- Utilizați aparatul numai pentru efectuarea de sarcini uscate.
- Nu lăsați niciodată aparatul conectat și nesupravegheat dacă nu este utilizat. Acest lucru economisește energie și prelungeste durata de viață a aparatului.
- Nu utilizați aparatul pe nici o parte a corpului unei persoane sau a unui animal.
- Nu utilizați aparatul pe animale de companie sau animale.

- Reîncărcați bateria/bateriile numai cu încărcătorul furnizat de producător. Un încărcător potrivit pentru un anumit tip de baterie poate provoca explozii sau incendii atunci când este utilizat cu alte baterii.
- Utilizați dispozitivul numai cu bateria/bateriile pentru care a fost special conceput. Utilizarea oricărei alte baterii/ baterii poate provoca un risc de explozie sau incendiu.

DESCRIERE

- A Corp
- B Buton ON/OFF
- C Rezervor pentru praf
- D Filtru
- E Buton de selectare a puterii
- F Afișaj
- G Buton de deschidere rezervor de praf
- H Port de încărcare a bateriei
- I Butoane pentru detașarea rezervorului de praf
- J Tub flexibil
- K Buton flexibil
- L Buton de detașare a bateriei
- M Baterie
- N Perie pentru podea
- O Suport de perete
- P Încărcător
- Q Accesorii:
 - Q1. Duza pentru spații înguste
 - Q2. Perie 2 în 1
 - Q3. Mini perie turbo (*)

ECRAN LED

- 1 Indicator baterie
- 2 Indicator nivel de viteză: ECO/MED/MAX
- 3 Indicator mod AUTO
- 4 Indicator de blocare a admisiei de aer
- 5 Indicator perie blocată

(*) Disponibil numai în modelul Homeland X9 Pro Pet&Car

Dacă modelul aparatului dvs. nu are accesoriile descrise mai sus, acestea pot fi achiziționate separat de la Serviciul de asistență tehnică.

INSTALARE

- Asigurați-vă că ați îndepărtat toate materialele de ambalare din interiorul aparatului.

ASAMBLAREA SUPORTULUI DE PERETE

- Aparatul are un suport de perete care poate fi fixat pe perete.
- Fixați suportul de perete așa cum considerați potrivit, folosind dibluri și șuruburi.
- Asigurați-vă că suportul este fixat ferm; acesta trebuie să poată susține de două ori greutatea aparatului.
- Fixați aparatul în suportul de perete.

ÎNCĂRCAREA BATERIEI

- Atenție: O baterie nouă nu este complet încărcată și, prin urmare, trebuie încărcată înainte de a utiliza aparatul pentru prima dată.
- Montați acumulatorul în corpul principal (FIG.1).
- Încărcați bateria la o temperatură atmosferică cuprinsă între 4 și 40 °C.
- Pentru încărcarea completă a bateriei sunt necesare aproximativ 4-5 ore. Nu încercați niciodată să supraîncărcați bateria (deși se recomandă ca prima încărcare a bateriei să dureze 6 ore).
- Puteți încărca bateria complet asamblată sau dezasamblată din corpul principal.
- Când bateria este încărcată, deconectați încărcătorul de la sursa de alimentare.
- Notă: Nu utilizați aparatul în timp ce este conectat la încărcător.

CUM SE VERIFICĂ NIVELUL DE ÎNCĂRCARE AL BATERIEI

- Ecranul va indica nivelul de încărcare al bateriei în fiecare moment.

INSTRUCȚIUNI DE UTILIZARE

ÎNAINTE DE UTILIZARE

- Asigurați-vă că ambalajul produsului a fost îndepărtat.
- Citiți cu atenție secțiunea „Recomandări și avertismente de siguranță” înainte de prima utilizare
- Înainte de a utiliza acest produs pentru prima dată, este important să încărcați complet bateriile.
- Pregătiți aparatul în funcție de funcția pe care doriți să o utilizați:

FUNCȚIA DE ASPIRARE

- Montați tubul pe corpul principal.
- Atașați accesoriul dorit la tub sau direct la corp (FIG.4).
- Utilizați aparatul pe suprafața pe care doriți să o aspirați.

UTILIZARE

- Porniți aparatul utilizând butonul de pornire/oprire.
- Selectați viteza dorită cu ajutorul butonului de selectare a puterii.
- Când indicatorul de curățare a filtrului apare pe afișaj, curățați filtrul.
- NOTĂ: După 10 ore de utilizare, indicatorul de curățare a filtrului se aprinde. După curățarea filtrelor, apăsați butonul de selectare a puterii timp de 3 secunde pentru a reseta memento-ul.
- Când indicatorul de blocare a periei apare pe afișaj, curățați peria. După curățarea periei, opriti și porniți aparatul pentru a restabili indicatorul.
- Când indicatorul de blocare a admisiei de aer apare pe afișaj, verificați calea dintre bara periei și filtrul HEPA. Odată ce blocajul este eliminat, puteți utiliza aspiratorul în mod normal.
- Când indicatorul de încărcător incorect apare pe afișaj, înseamnă că utilizați un încărcător cu tensiune incorectă. Vă rugăm să utilizați un încărcător cu o tensiune între 33V și 38V.

MONTAREA UNUI ACCESORIU

- Aspiratorul de mână este proiectat astfel încât să permită montarea următoarelor accesorii: (utilizați combinația care corespunde cel mai bine cerințelor dvs.). (FIG.4).
- NOTĂ: Accesoriile pot fi montate pe corpul principal sau pe tub.
- Perie 2 în 1: Echipată cu o perie la capăt, care perie suprafața pe măsură ce este utilizată.
- Duza pentru spații înguste: special concepută pentru a pătrunde în crăpături și colțuri dificile.
- Mini perie turbo: Concepută pentru aspirarea tapițeriei, acasă sau în mașină. Special concepută pentru aspirarea părului de animale de companie de pe tapițerie.

TUB FLEXIBIL

- Apăsând butonul flex, tubul se va îndoi și va permite curățarea fără a vă apleca.

DUPĂ CE AȚI TERMINAT DE UTILIZAT APARATUL

- Opriti aparatul folosind butonul de pornire/oprire.
- Scoateți bateria din aparat dacă nu intenționați să utilizați aparatul pentru o perioadă îndelungată.
- Curățați aparatul.

POZIȚIA DE PARCARE

- Acest aparat are propria poziție de parcare pentru depozitare confortabilă și simplă.

PROTECTOR TERMIC DE SIGURANȚĂ

- Aparatul are un dispozitiv de siguranță care îl protejează împotriva supraîncălzirii.
- Dacă aparatul se oprește singur și nu se mai pornește, deconectați-l de la sursa de alimentare și așteptați aproximativ 15 minute înainte de a-l reconecta. Dacă aparatul nu pornește din nou, solicitați asistență tehnică autorizată.

CURĂȚARE

- Deconectați încărcătorul de baterii de la rețeaua electrică și lăsați-l să se răcească înainte de a efectua orice operațiune de curățare.
- Curățați echipamentul cu o cârpă umedă cu câteva picături de lichid de spălat vase, apoi uscați-l.
- Nu utilizați solvenți sau produse cu pH acid sau bazic, cum ar fi înălbitorul, sau produse abrazive pentru curățarea aparatului.
- Nu scufundați niciodată aparatul în apă sau în orice alt lichid și nu îl așezați sub jet de apă.

GOLIREA REZERVORULUI DE PRAF

- Goliți rezervorul de praf când este plin (observare facilitată de rezervorul transparent) sau când puterea de aspirare este redusă în mod semnificativ.
- Deconectați tubul de la rezervorul de praf.
- Deconectați rezervorul de praf de la aparat apăsând butoanele de îndepărtare a rezervorului de praf de pe ambele părți ale corpului (FIG.2).
- Deschideți capacul rezervorului de praf apăsând butonul de deschidere a rezervorului de praf și goliți conținutul în recipientul adecvat pentru eliminarea deșeurilor.
- Verificați starea filtrelor și curățați-le sau înlocuiți-le dacă este necesar.
- Reasamblați rezervorul de praf aliniind partea frontală superioară și apăsând partea inferioară pe carcasă până când auziți un „clic”.

SCHIMBAREA FILTRELOR

- Filtrul rezervorului de praf (HEPA) (filtru de aer de înaltă eficiență care reține eficient spori, cenușa, rumegușul, polenul...), este recomandabil să îl schimbați cel puțin o dată pe an sau după fiecare 50 de ore de utilizare, sau dacă puterea sa scade semnificativ.

PENTRU A SCOATE FILTRELE

- Scoateți rezervorul de praf apăsând butoanele de demontare ale rezervorului de praf de pe ambele părți ale corpului (FIG.2)
- Scoateți filtrul din burete, ciclul și filtrul HEPA (FIG.3)

- Curățați filtrele sau înlocuiți-le, dacă este necesar, cu apă curată și lăsați-le să se usuce la aer.
- Pentru a reasambla filtrele, urmați instrucțiunile de mai sus, în ordine inversă.

CURĂȚAREA PERIEI ROTATIVE

- Pentru a scoate peria
- Glisați clapeta situată în partea inferioară a pantofului, ridicați partea laterală și scoateți rola din lateral. (FIG.5)
- Scoateți peria și curățați-o, spălând-o sub apă și lăsând-o să se usuce.
- Pentru a reasambla, urmați instrucțiunile de mai sus în ordine inversă.

CURĂȚAREA PERIEI MINI TURBO (*)

- Deblocați peria rotind maneta laterală în sens invers acelor de ceasornic și trăgând-o afară.
- Îndepărtați părul, praful etc. care ar putea fi prins.
- Pentru a reasambla, urmați instrucțiunile de mai sus în ordine inversă.

CURĂȚAREA TUBEULUI FLEXIBIL

- Verificați interiorul tubului pentru a vă asigura că nu există murdărie blocată în partea flexibilă. Dacă este cazul, curățați-l pentru a evita pierderea puterii de aspirare.

CONSUMABILE

- Consumabilele pot fi achiziționate de la distribuitori și magazine autorizate (cum ar fi filtre etc.) pentru modelul dvs. de aparat.
- Utilizați întotdeauna consumabile originale, concepute special pentru modelul dvs. de aparat.
- Aceste consumabile sunt disponibile în magazinele specializate.

CUM SE ÎNLOCUIESC BATERIILE

- ATENȚIE: Aparatul trebuie deconectat de la rețeaua electrică atunci când introduceți/scoateți bateriile detașabile.
- ATENȚIE: Utilizați numai tipul de baterie cu referința specifică pentru modelul dvs. Utilizarea unei baterii diferite poate provoca o explozie sau un risc de incendiu.
- Scoateți bateria apăsând butonul detașabil al bateriei.
- Introduceți bateria nouă respectând polaritatea și glisați-o până auziți un clic.

PENTRU A SCOATE BATERIILE, ODATĂ CE APARATUL A AJUNS LA SFÂRȘITUL DURATEI DE VIAȚĂ, PROCEDAȚI DUPĂ CUM URMEAZĂ:

- Scoateți bateria apăsând butonul de detașare a bateriei.
- Apoi, aruncați-le în containere speciale. Nu le dezasaamblați și nu le aruncați în foc.

SERVICIU

- Orice utilizare necorespunzătoare sau nerespectarea instrucțiunilor de utilizare anulează garanția și răspunderea producătorului.

ANOMALII ȘI REPARAȚII

În cazul apariției unor probleme, duceți aparatul la un serviciu de asistență tehnică autorizat. Nu încercați să demontați sau să reparați aparatul fără asistență, deoarece acest lucru poate fi periculos.

PENTRU VERSIUNILE DE PRODUSE DIN UE ȘI/ SAU ÎN CAZUL ÎN CARE ESTE SOLICITAT ÎN ȚARA DUMNEAVOASTRĂ:

ECOLOGIA ȘI RECICLABILITATEA PRODUSULUI

- Materialele din care este alcătuit ambalajul acestui aparat sunt incluse într-un sistem de colectare, clasificare și reciclare. Dacă doriți să le aruncați, utilizați containerele publice corespunzătoare pentru fiecare tip de material.
- Produsul nu conține concentrații de substanțe care ar putea fi considerate dăunătoare pentru mediu.



Acest simbol înseamnă că, în cazul în care doriți să aruncați produsul la sfârșitul duratei sale de viață, trebuie să îl duceți la un agent autorizat pentru colectarea selectivă a deșeurilor de echipamente

electrice și electronice (DEEE).



Acest simbol înseamnă că produsul poate conține una sau mai multe baterii; utilizatorul trebuie să le scoată înainte de a arunca produsul. Rețineți că bateriile trebuie aruncate în containere autorizate în

mod corespunzător. Nu le aruncați în foc.

- Informații referitoare la Regulamentul (UE) 2023/826 privind cerințele de proiectare ecologică pentru consumul de energie în modul oprit și în modul de așteptare.
 - Acest aparat are un consum de energie de 0,19 W în modul oprit.
- Informații privind substanțele care prezintă un risc foarte ridicat (SVHC) în conformitate cu Regulamentul 1907/2006/CE (REACH).

Acest produs conține plumb, număr CAS: 7439-92-1; acid perfluorobutan sulfonic (PFBS) și sărurile sale, număr CAS: 375-73-5.

- Acest aparat este conform cu Directiva 2014/35/UE privind joasa tensiune, Directiva 2014/30/UE privind compatibilitatea electromagnetică, Directiva 2011/65/UE privind restricțiile de utilizare a anumitor substanțe periculoase în echipamentele electrice și electronice și Directiva 2009/125/CE privind cerințele de proiectare ecologică pentru produsele cu impact energetic.
- Următoarele informații detaliază caracteristicile legate de proiectarea ecologică (Regulamentul (UE) 2019/1782):

Numele și adresa producătorului:	Electrodomésticos Taurus, S.L. Avda. Barcelona, s/n 25790 Oliana, Lleida, Spain
Identificatorul modelului:	BZ019-350050-AG
Tensiune de intrare	100-240 V
Frecvență de intrare CA	50/60 Hz
Tensiune de ieșire	35,0 V DC
Curent de ieșire	0,5 A
Putere de ieșire	17,5 W
Eficiență medie activă	87,92%
Eficiență la sarcină redusă (10 %)	79,91%
Consum de energie fără sarcină	0,080W

- Pentru a stabili conformitatea cu cerințele de proiectare ecologică și pentru calcularea parametrilor de etichetare energetică, se utilizează ca referință standardul european EN 50563.

DEPANARE

Problemă	Cauze posibile	Soluții
Nu funcționează	Nu este alimentat	Încărcați bateria
	Fără baterie	Asamblați bateria
	Ceva s-a rupt în interior	Duceți-l la serviciul post-vânzare
Zgomot neobișnuit	Praf, orificiul de aerisire blocat	Curățați recipientul pentru praf
Putere de aspirare redusă	Praful este plin sau blocat în recipientul pentru praf	Curățați recipientul pentru praf
	Putere redusă	Încărcați unitatea
	Calea de aer înfundată	Curățați calea de aer și verificați dacă există murdărie în interiorul tubului
Nu se încarcă	Nu este conectat adaptorul la sursa de alimentare	Conectați adaptorul
	Adaptorul nu este conectat la priza aparatului	Introduceți adaptorul în priză
	Adaptorul este defect sau se utilizează un adaptor incorect	Schimbați adaptorul
	Defecțiune în interiorul unității	Duceți-l la serviciul post-vânzare
Rola periei de podea nu mai funcționează	Rola periei este blocată	Curățați rola periei de podea
Scurgeri de praf	Filtru defect	Schimbați filtrul cu unul nou
	Nu există filtru	Fixați filtrul pe acesta

ODKURZACZ RĘCZNY

HVCA6000B

HVCA6001B

Szanowny Kliencie,

Dziękujemy za zakup produktu marki TAURUS.

Dzięki zastosowanej technologii, konstrukcji i działaniu oraz spełnieniu najsurowszych norm jakościowych, produkt zapewnia pełną satysfakcję z użytkowania i długą żywotność.

WSKAZÓWKI BEZPIECZEŃSTWA I OSTRZEŻENIA



Prosimy o zapoznanie się z instrukcją obsługi.

- Przed włączeniem urządzenia należy uważnie przeczytać niniejszą instrukcję i zachować ją do wykorzystania w przyszłości. Nieprzestrzeganie niniejszej instrukcji może prowadzić do wypadku.
- Urządzenie może być używane przez dzieci w wieku od 8 lat oraz osoby o ograniczonej sprawności fizycznej, sensorycznej lub umysłowej lub osoby nieposiadające doświadczenia i wiedzy, pod warunkiem że są one nadzorowane lub otrzymały instrukcje dotyczące bezpiecznego użytkowania urządzenia i rozumieją związane z tym zagrożenia. Dzieci nie powinny bawić się urządzeniem. Czyszczenie i konserwacja urządzenia nie powinny być wykonywane przez dzieci bez nadzoru.



Urządzenie posiada odłączany zasilacz. (BZ019-350050-AG).

- **OSTRZEŻENIE:** Do ładowania akumulatora należy używać wyłącznie odłączanego zasilacza dostarczonego wraz z urządzeniem.
- **OSTRZEŻENIE:** Istnieje ryzyko uwięzienia dłoni w ręcznym akcesorium z obracającymi się częściami.
- Przed czyszczeniem lub konserwacją urządzenia należy upewnić się, że jest ono wyłączone, a wtyczka wyjęta z gniazdka.
- Urządzenie jest przeznaczone wyłącznie do użytku domowego, a nie profesjonalnego lub przemysłowego.



Tylko do użytku w pomieszczeniach.

- Urządzenie zawiera baterie, które użytkownik może samodzielnie wymienić.
- Typ baterii dla modeli HVCA6000B i HVCA6001B to GLBP01-8S25.
- Nie używaj Państwo żadnego innego typu baterii. Użycie innej baterii może spowodować ryzyko wybuchu lub pożaru.
- Instrukcje dotyczące wyjmowania i wkładania baterii oraz ładowania baterii znajdują się w instrukcji obsługi.
- **OSTRZEŻENIE:** Podczas wkładania/wyjmowania baterii urządzenie musi być odłączone od zasilania sieciowego.
- Nie wolno zwierać zacisków zasilania.
- Należy unikać przeładowania baterii, ponieważ może to spowodować jej przegrzanie i stwarzać ryzyko wybuchu lub pożaru.
- Należy unikać całkowitego rozładowania baterii. Jeśli urządzenie nie będzie używane przez dłuższy czas, należy wyjąć z niego baterię. Pozostawienie baterii w urządzeniu przez zbyt długi czas, gdy nie jest ono używane, stwarza ryzyko wycieku. W takim przypadku należy unikać kontaktu z płynem, ponieważ może on spowodować oparzenia chemiczne. W razie przypadkowego kontaktu należy przepłukać miejsce kontaktu wodą. Jeśli płyn dostanie się do oczu, należy dodatkowo zgłosić się do lekarza.

- Jeśli przewód zasilający jest uszkodzony, należy go wymienić u producenta, serwisu lub podobnie wykwalifikowanej osoby, aby uniknąć zagrożenia.
- Przed podłączeniem ładowarki do gniazdka należy upewnić się, że napięcie wskazane na etykiecie ładowarki jest zgodne z napięciem sieciowym.
- Wtyczka ładowarki musi być prawidłowo podłączona do gniazdka sieciowego. Nie należy modyfikować wtyczki. Nie należy używać adapterów wtyczek.
- Nie ciągnij za przewód zasilający. Nigdy nie używaj przewodu zasilającego do podnoszenia, przenoszenia lub odłączania urządzenia.
- Nie należy owijać przewodu zasilającego wokół urządzenia.
- Sprawdź stan przewodu zasilającego. Uszkodzone lub splecione przewody zwiększają ryzyko porażenia prądem elektrycznym.
- Nie należy używać urządzenia, jeśli kabel lub wtyczka są uszkodzone.
- Nie należy dotykać żadnych ruchomych części urządzenia podczas jego pracy.

UŻYTKOWANIE I KONSERWACJA

- Nie używaj urządzenia, jeśli części lub akcesoria nie są prawidłowo zamontowane.
- Nie używaj urządzenia, jeśli dołączone do niego akcesoria lub materiały eksploatacyjne są uszkodzone. Należy je natychmiast wymienić.
- Nie używaj urządzenia do zbierania wody ani innych płynów.
- Nie używaj urządzenia, jeśli przycisk włączania/wyłączania nie działa.
- Wyjmij baterie z urządzenia, jeśli nie będziesz go używać przez dłuższy czas.
- Nie używaj urządzenia w miejscach, w których znajdują się metalowe przedmioty, takie jak gwoździe i/lub śruby.
- Nigdy nie odkurzaj gorących lub ostrych przedmiotów (niedopałków papierosów, popiołu, gwoździ itp.).
- W żadnym wypadku nie otwieraj baterii.
- Gdy bateria/baterie nie są używane, należy trzymać je z dala od innych metalowych przedmiotów, takich jak spinacze biurowe, monety, klucze, śruby itp., które mogłyby połączyć jeden z biegunów z drugim.
- Nie powoduj zwarcia zacisków akumulatora, ponieważ może to spowodować wybuch lub pożar.
- Baterię/baterie należy przechowywać w temperaturze poniżej 40°C.
- Urządzenie należy używać wyłącznie do wykonywania suchych zadań.

- Nigdy nie pozostawiaj urządzenia podłączonego do zasilania i bez nadzoru, jeśli nie jest używane. Pozwala to oszczędzać energię i przedłużyć żywotność urządzenia.
- Nie używaj urządzenia na żadnej części ciała osoby lub zwierzęcia.
- Nie używaj urządzenia w pobliżu zwierząt domowych lub innych zwierząt.
- Akumulator(y) należy ładować wyłącznie za pomocą ładowarki dostarczonej przez producenta. Ładowarka odpowiednia dla jednego typu akumulatora może spowodować wybuch lub pożar, jeśli zostanie użyta z innym akumulatorem/akumulatorami.
- Używaj urządzenia wyłącznie z akumulatorami, do których zostało specjalnie zaprojektowane. Użycie innych akumulatorów może spowodować wybuch lub pożar.

OPIS

- A Obudowa
- B Przycisk włączania/wyłączania
- C Zbiornik na pył
- D Filtr
- E Przycisk wyboru mocy
- F Wyświetlacz
- G Przycisk otwierania zbiornika na kurz
- H Port ładowania baterii
- I Przyciski do wyjmowania zbiornika na kurz
- J Rurka elastyczna
- K Przycisk Flex
- L Przycisk odłączania baterii
- M Akumulator
- N Szczotka podłogowa
- O Uchwyt ścienny
- P Ładowarka
- Q Akcesoria:
 - Q1. Ssawka szczelinowa
 - Q2. Szczotka 2 w 1
 - Q3. Mini szczotka turbo (*)

EKRAN LED

- 1 Wskaźnik naładowania baterii
- 2 Wskaźnik poziomu prędkości: ECO/MED/MAX
- 3 Wskaźnik trybu AUTO
- 4 Wskaźnik zablokowanego wlotu powietrza
- 5 Wskaźnik zablokowanej szczotki

(*) Dostępne tylko w modelu Homeland X9 Pro Pet&Car

Jeśli model Twojego urządzenia nie posiada opisanych powyżej akcesoriów, można je również kupić osobno w serwisie pomocy technicznej.

INSTALACJA

- Należy usunąć wszystkie materiały opakowaniowe z wnętrza urządzenia.

MONTAŻ UCHWYTU ŚCIENNEGO

- Urządzenie jest wyposażone w uchwyt ścienny, który można przymocować do ściany.
- Przymocuj uchwyt ścienny w odpowiedni sposób, używając kołków i śrub.
- Upewnij się, że uchwyt jest dobrze zamocowany; powinien on wytrzymać dwukrotność ciężaru urządzenia.
- Zamontuj urządzenie na wsporniku ściennym.

ŁADOWANIE AKUMULATORA

- Uwaga: Nowa bateria nie jest w pełni naładowana i dlatego przed pierwszym użyciem urządzenia należy ją naładować.
- Zamontuj akumulator w korpusie urządzenia (rys. 1).
- Akumulator należy ładować w temperaturze otoczenia od 4 do 40°C.
- Pełne naładowanie akumulatora trwa około 4–5 godzin. Nigdy nie należy próbować przeladowywać akumulatora (choćby zaleca się, aby pierwsze ładowanie akumulatora trwało 6 godzin).
- Akumulator można ładować w stanie całkowicie zmontowanym lub zdemontowanym z korpusu głównego.
- Po naładowaniu akumulatora odłącz ładowarkę od zasilania sieciowego.
- Uwaga: Nie używaj urządzenia, gdy jest podłączone do ładowarki.

JAK SPRAWDZIĆ POZIOM NAŁADOWANIA AKUMULATORA

- Ekran wyświetla aktualny poziom naładowania akumulatora w procentach.

INSTRUKCJA OBSŁUGI

PRZED UŻYCIEM

- Upewnij się, że opakowanie produktu zostało usunięte.
- Przed pierwszym użyciem należy uważnie przeczytać sekcję „Wskazówki dotyczące bezpieczeństwa i ostrzeżenia”.
- Przed pierwszym użyciem produktu należy całkowicie naładować akumulatory.

- Przygotuj urządzenie zgodnie z funkcją, z której chcesz skorzystać:

FUNKCJA ODKURZANIA

- Podłącz rurę do korpusu głównego.
- Podłącz wybrane akcesorium do rury lub bezpośrednio do korpusu (RYS. 4).
- Użyj urządzenia na powierzchni, którą chcesz odkurzyć.

UŻYJ

- Włącz urządzenie za pomocą przycisku włączania/wyłączania.
- Wybierz żądaną prędkość za pomocą przycisku wyboru mocy.
- Gdy na wyświetlaczu pojawi się wskaźnik czyszczenia filtra, należy wyczyścić filtr.
- UWAGA: Po 10 godzinach użytkowania włącza się wskaźnik czyszczenia filtra. Po wyczyszczeniu filtrów naciśnij przycisk wyboru mocy przez 3 sekundy, aby zresetować przypomnienie.
- Gdy na wyświetlaczu pojawi się wskaźnik zablokowanej szczotki, należy ją wyczyścić. Po wyczyszczeniu szczotki należy wyłączyć i włączyć urządzenie, aby zresetować wskaźnik.
- Gdy na wyświetlaczu pojawi się wskaźnik zablokowanego wlotu powietrza, sprawdź drogę przepływu powietrza między szczotką a filtrem HEPA. Po usunięciu blokady można normalnie używać odkurzacza.
- Gdy na wyświetlaczu pojawi się wskaźnik nieprawidłowej ładowarki, oznacza to, że używasz ładowarki o nieprawidłowym napięciu. Użyj ładowarki o napięciu od 33 V do 38 V.

MONTAŻ AKCESORIÓW

- Odkurzac ręczny został zaprojektowany w taki sposób, aby umożliwić zamontowanie następujących akcesoriów: (użyj kombinacji, która najlepiej odpowiada Twoim wymaganiom). (RYS. 4).
- UWAGA: Akcesoria można zamontować na korpusie głównym lub na rurze.
- Szczotka 2 w 1: Wyposażona w szczotkę na końcu, która szczotkuje powierzchnię podczas użytkowania.
- Ssawka szczelinowa: specjalnie zaprojektowana do czyszczenia szczelin i trudno dostępnych narożników.
- Mini szczotka turbo: Przeznaczona do odkurzania tapicerki w domu lub samochodzie. Specjalnie zaprojektowana do odkurzania sierści zwierząt domowych z tapicerki.

RURKA ELASTYCZNA

- Po naciśnięciu przycisku flex rura zostanie wygięta, co pozwoli na czyszczenie bez schylania się.

PO ZAKOŃCZENIU UŻYTKOWANIA URZĄDZENIA

- Wyłącz urządzenie za pomocą przycisku włączania/wyłączania.
- Wyjmij akumulator z urządzenia, jeśli nie zamierzasz go używać przez dłuższy czas.
- Wyczyść urządzenie.

POZYCJA POSTOJOWA

- To urządzenie posiada własną pozycję postojową, która zapewni wygodne i proste przechowywanie.

ZABEZPIECZENIE TERMICZNE

- Urządzenie jest wyposażone w zabezpieczenie, które chroni je przed przegrzaniem.
- Jeśli urządzenie wyłączy się samoistnie i nie włącza się ponownie, odłącz je od zasilania sieciowego i odczekaj około 15 minut przed ponownym podłączeniem. Jeśli urządzenie nie uruchamia się ponownie, skontaktuj się z autoryzowanym serwisem technicznym.

CZYSZCZENIE

- Przed przystąpieniem do czyszczenia należy odłączyć ładowarkę od zasilania sieciowego i poczekać, aż ostygnie.
- Wyczyść urządzenie wilgotną ściereczką z kilkoma kroplami płynu do mycia naczyń, a następnie wytrzyj do sucha.
- Do czyszczenia urządzenia nie należy używać rozpuszczalników ani produktów o kwaśnym lub zasadowym pH, takich jak wybielacze, ani produktów ściernych.
- Nigdy nie zanurzaj urządzenia w wodzie ani żadnym innym płynie ani nie umieszczaj go pod bieżącą wodą.

OPRÓŻNIANIE ZBIORNIKA NA KURZ

- Opróżnij zbiornik na kurz, gdy jest pełny (można to łatwo sprawdzić dzięki przezroczystemu zbiornikowi) lub gdy moc ssania ulegnie znacznemu zmniejszeniu.
- Odłącz rurę od pojemnika na kurz.
- Odłącz pojemnik na kurz od urządzenia, naciskając przyciski do wyjmowania pojemnika po obu stronach korpusu (rys. 2).
- Otwórz pokrywę pojemnika na kurz, naciskając przycisk otwierania pojemnika na kurz, i opróżnij zawartość do odpowiedniego pojemnika na odpady.

- Sprawdź stan filtrów i wyczyść je lub wymień, jeśli to konieczne.
- Zamontuj ponownie pojemnik na kurz, wyrównując górną przednią część i dociskając dolną część do korpusu, aż usłyszysz „kliknięcie”.

WYMIANA FILTRÓW

- Filtr zbiornika na kurz (HEPA) (wysokowydajny filtr powietrza, który skutecznie zatrzymuje zarodniki, popiół, trociny, pyłki...) należy wymieniać co najmniej raz w roku lub po każdych 50 godzinach użytkowania, lub jeśli jego skuteczność znacznie spadnie.

ABY WYJAĆ FILTRY

- Wyjmij zbiornik na kurz, naciskając przyciski usuwania zbiornika po obu stronach korpusu (RYS. 2).
- Wyjmij filtr gąbkowy, cyklon i filtr HEPA (RYS. 3).
- Wyczyść filtry lub w razie potrzeby wymień je, używając czystej wody, a następnie pozostaw do wyschnięcia na powietrzu.
- Aby ponownie zamontować filtry, postępuj zgodnie z powyższymi instrukcjami w odwrotnej kolejności.

CZYSZCZENIE SZCZOTKI OBROTOWEJ

- Aby wyjąć szczotkę
- Przesuń zatrzask znajdujący się w dolnej części obudowy, podnieś boczną część i wyjmij wałek z boku. (RYS. 5)
- Wyjmij szczotkę i wyczyść ją, myjąc pod wodą i pozostawiając do wyschnięcia.
- Aby ponownie zamontować szczotkę, postępuj zgodnie z powyższymi instrukcjami w odwrotnej kolejności.

CZYSZCZENIE SZCZOTKI MINI TURBO (*)

- Odblokuj szczotkę, obracając boczną dźwignię w lewo i wyciągając ją.
- Usuń włosy, kurz itp., które mogły się w niej zgromadzić.
- Aby ponownie złożyć urządzenie, postępuj zgodnie z powyższymi instrukcjami w odwrotnej kolejności.

CZYSZCZENIE RURKI ELASTYCZNEJ

- Sprawdź, czy wewnątrz rury nie ma zabrudzeń w części elastycznej. Jeśli tak, wyczyść ją, aby uniknąć utraty siły ssania.

MATERIAŁY EKSPLOATACYJNE

- Materiały eksploatacyjne (takie jak filtry itp.) do danego modelu urządzenia można nabyć u dystrybutorów i w autoryzowanych punktach sprzedaży.
- Zawsze używaj oryginalnych materiałów eksploatacyjnych, zaprojektowanych specjalnie dla danego modelu urządzenia.

- Materiały eksploatacyjne są dostępne w specjalistycznych sklepach.

JAK WYMIENIĆ BATERIE

- UWAGA: Podczas wkładania/wyjmowania wymiennych baterii urządzenie musi być odłączone od zasilania sieciowego.
- UWAGA: Należy używać wyłącznie baterii oznaczonej numerem referencyjnym odpowiednim dla danego modelu. Użycie innych baterii może spowodować wybuch lub pożar.
- Wyjmij baterię, naciskając przycisk zdejmowanej baterii.
- Włóż nową baterię, zachowując polaryzację, i wsuń ją, aż usłyszysz kliknięcie.

ABY WYJAĆ BATERIE PO ZAKOŃCZENIU EKSPLOATACJI URZĄDZENIA, NALEŻY POSTĘPOWAĆ W NASTĘPUJĄCY SPOSÓB:

- Wyjmij baterię, naciskając przycisk odłączania baterii.
- Następnie wyrzuć je do specjalnych pojemników. Nie rozbiერaj baterii ani nie wyrzucaj ich do ognia.

SERWIS

- Wszelkie niewłaściwe użytkowanie lub nieprzestrzeganie instrukcji obsługi powoduje utratę gwarancji i odpowiedzialności producenta.

ANOMALIE I NAPRAWY

W przypadku wystąpienia problemów należy zanieść urządzenie do autoryzowanego serwisu technicznego. Nie należy próbować samodzielnie demontować ani naprawiać urządzenia, ponieważ może to być niebezpieczne.

DLA WERSJI PRODUKTU PRZEZNACZONYCH NA RYNEK UE I/LUB W PRZYPADKU, GDY JEST TO WYMAGANE W PAŃSTWA KRAJU: EKOLOGIA I MOŻLIWOŚĆ RECYKLINGU PRODUKTU

- Materiały, z których wykonano opakowanie tego urządzenia, są objęte systemem zbiórki, klasyfikacji i recyklingu. Jeśli chcą Państwo je utylizować, należy skorzystać z odpowiednich pojemników publicznych dla każdego rodzaju materiału.
- Produkt nie zawiera stężeń substancji, które można uznać za szkodliwe dla środowiska.



Ten symbol oznacza, że w przypadku konieczności utylizacji produktu po zakończeniu jego okresu użytkowania należy go przekazać do autoryzowanego punktu zbiórki odpadów elektrycznych i elektronicznych (WEEE).



Ten symbol oznacza, że produkt może zawierać baterię lub baterie; użytkownik musi je wyjąć przed utylizacją produktu. Należy pamiętać, że baterie należy utylizować w odpowiednio autoryzowanych pojemnikach. Nie należy ich wyrzucać do ognia.

- Informacje dotyczące rozporządzenia (UE) 2023/826 w sprawie wymogów dotyczących ekoprojektu w odniesieniu do zużycia energii w trybie wyłączenia i trybie gotowości. - To urządzenie ma pobór mocy 0,19 W w trybie wyłączenia.
- Informacje dotyczące substancji wzbudzających szczególne obawy (SVHC) zgodnie z rozporządzeniem 1907/2006/WE (REACH). Ten produkt zawiera ołów, numer CAS: 7439-92-1; kwas perfluorobutanosulfonowy (PFBS) i jego sole, numer CAS: 375-73-5.
- Urządzenie to jest zgodne z dyrektywą 2014/35/UE w sprawie niskiego napięcia, dyrektywą 2014/30/UE w sprawie kompatybilności elektromagnetycznej, dyrektywą 2011/65/UE w sprawie ograniczeń stosowania niektórych niebezpiecznych substancji w sprzęcie elektrycznym i elektronicznym oraz dyrektywą 2009/125/WE w sprawie wymogów dotyczących ekoprojektu dla produktów związanych z energią.
- Poniższe informacje zawierają szczegółowe dane dotyczące cech związanych z ekoprojektem (rozporządzenie (UE) 2019/1782):

Nazwa i adres producenta:	Electrodomesticos Taurus, S.L. Avda. Barcelona, s/n 25790 Oliana, Lleida, Spain
Identyfikator modelu:	BZ019-350050-AG
Napięcie wejściowe	100-240 V
Częstotliwość wejściowa prądu przemiennego	50/60 Hz
Napięcie wyjściowe	35,0 V DC
Prąd wyjściowy	0,5 A
Moc wyjściowa	17,5 W
Średnia sprawność aktywna	87,92%
Sprawność przy niskim obciążeniu (10 %)	79,91%
Pobór mocy bez obciążenia	0,080W

- W celu ustalenia zgodności z wymogami dotyczącymi ekoprojektu oraz obliczenia parametrów etykiet energetycznych stosuje się normę europejską EN 50653 jako punkt odniesienia.

ROZWIĄZYWANIE PROBLEMÓW

Problem	Możliwe przyczyny	Rozwiązania
Nie działa	Brak zasilania	Naładuj baterię
	Brak zestawu akumulatorów	Złóż zestaw baterii
	Coś się zepsuło w środku	Zanieś do serwisu posprzedażowego
Nietypowy hałas	Pełen pył, zablokowany otwór wentylacyjny	Wyczyść pojemnik na kurz
Niska siła ssania	Pełny pojemnik na kurz lub zablokowany otwór wentylacyjny	Wyczyść pojemnik na kurz
	Niska moc	Naładuj urządzenie
Brak ładowania	Zatkana droga przepływu powietrza	Wyczyść kanał powietrzny i sprawdź, czy w rurce nie ma zanieczyszczeń
	Brak adaptera w zasilaczu	Podłącz adapter
	Adapter nie jest podłączony do gniazda urządzenia	Podłącz adapter do gniazda
	Uszkodzony adapter lub użycie niewłaściwego adaptera	Wymień adapter
Rolka szczotki podłogowej przestała działać	Uszkodzenie wewnątrz urządzenia	Zanieś urządzenie do serwisu posprzedażowego
	Walek szczotki jest zablokowany	Wyczyść walek szczotki podłogowej
Wyciek kurzu	Uszkodzony filtr	Wymień filtr na nowy
	Brak filtra	Przymocuj filtr

ПРАХОСМУКАЧКА С ДЪРЖАЧ**HVCA6000B****HVCA6001B**

Уважаеми клиенти

Благодарим Ви, че избрахте да закупите продукт на марката TAURUS.

Благодарение на своята технология, дизайн и работа, както и на факта, че надхвърля най-строгите стандарти за качество, можете да бъдете сигурни в напълно задоволителната употреба и дългия живот на продукта.

ПРЕПОРЪКИ ЗА БЕЗОПАСНОСТ И ПРЕДУПРЕЖДЕНИЯ

Прочетете ръководството за експлоатация.

- Прочетете внимателно тези инструкции, преди да включите уреда, и ги съхранявайте за бъдеща справка. Неспазването и несъблюдаването на тези инструкции може да доведе до инцидент.
- Този уред може да се използва от деца на възраст 8 години и повече, както и от лица с намалени физически, сетивни или умствени способности или липса на опит и знания, ако са били инструктирани или наблюдавани относно безопасното използване на уреда и разбират свързаните с това опасности. Децата не трябва да си играят с уреда. Почистването и поддръжката от страна на потребителя не трябва да се извършват от деца без надзор.



Този уред има подвижен захранващ блок. (BZ019-350050-AG).

• **ПРЕДУПРЕЖДЕНИЕ:** За презареждане на батерията използвайте само отделимия захранващ блок, предоставен с уреда.

• **ПРЕДУПРЕЖДЕНИЕ:** Съществува риск от заклещване на ръчния аксесоар с въртящи се части.

• Уверете се, че уредът е изключен и щепселът е изваден от контакта, преди да почистите или поддържате уреда.

• Този уред е предназначен само за домашно ползване, а не за професионална или индустриална употреба.



Само за употреба на закрито.

- Този уред съдържа батерии, които трябва да бъдат сменени от потребителя.
- Типът на батерията е GLBP01-8S25 за моделите HVCA6000B и HVCA6001B.
- Не използвайте батерии от друг тип. Използването на различни батерии може да доведе до риск от експлозия или пожар.
- Вижте инструкциите за изваждане и поставяне на батериите и за зареждане на батерията в ръководството за употреба.
- **ПРЕДУПРЕЖДЕНИЕ:** Уредът трябва да бъде изключен от електрическата мрежа при поставяне/изваждане на батериите.
- Клемите за захранване не трябва да бъдат късо съединени.
- Избягвайте презареждането на батерията, тъй като това може да доведе до прегряване и риск от експлозия или пожар.
- Избягвайте пълното разреждане на батерията. Извадете батерията от уреда, ако няма да го използвате за известно време. Ако батерията остане в уреда прекалено дълго, когато не се използва, съществува риск от изтичане. Ако това се случи, избягвайте контакт с течността, тъй като тя може да причини химически изгаряния. При случаен контакт

изплакнете с вода. Ако течността попадне в очите, потърсете допълнително медицинска помощ.

- Ако захранващият кабел е повреден, той трябва да бъде заменен от производителя, сервизния представител или подобно квалифицирано лице, за да се избегне опасност.
- Преди да включите зарядното устройство, се уверете, че напрежението, посочено на етикета с техническите характеристики на зарядното устройство, съответства на напрежението в електрическата мрежа.
- Щипката на зарядното устройство трябва да се вкара правилно в контакта. Не променяйте щипката. Не използвайте адаптери за щипки.
- Не дърпайте захранващия кабел. Никога не използвайте захранващия кабел, за да вдигате, пренасяте или изключвате уреда.
- Не навивайте захранващия кабел около уреда.
- Проверявайте състоянието на захранващия кабел. Повредените или заплетени кабели увеличават риска от токов удар.
- Не използвайте уреда, ако кабелът или щепселът са повредени.
- Не докосвайте движещите се части на уреда, докато той работи.

УПОТРЕБА И ГРИЖИ

- Не използвайте уреда, ако частите или аксесоарите не са правилно монтирани.
- Не използвайте уреда, ако прикачените към него аксесоари или консумативи са дефектни. Сменете ги незабавно.
- Не използвайте уреда за събиране на вода или други течности.
- Не използвайте уреда, ако бутонът за включване/изключване не работи.
- Извадете батериите от уреда, ако няма да го използвате за известно време.
- Не работете в зони, където има метални предмети, като пирони и/или винтове.
- Никога не почиствайте с прахосмукачката горещи или остри предмети (фасове, пепел, пирони и др.).
- Не отваряйте батерията/ите при никакви обстоятелства.
- Когато батерията/ите не се използват, я/ги дръжте далеч от други метални предмети като кламери, монети, ключове, винтове... които могат да свържат един терминал с друг.
- Не късосъединявайте клемите на батерията, тъй като това може да доведе до експлозия или пожар.

- Батерията/ите трябва да се съхранява/т при температура под 40°C.
- Използвайте уреда само за сухи задачи.
- Никога не оставяйте уреда включен и без надзор, ако не се използва. Това спестява енергия и удължава живота на уреда.
- Не използвайте уреда върху никаква част от тялото на човек или животно.
- Не използвайте уреда върху домашни любимци или животни.
- Презареждайте батерията/ите само с зарядното устройство, предоставено от производителя. Зарядно устройство, което е подходящо за един тип батерия, може да предизвика експлозия или пожар, ако се използва с други батерии.
- Използвайте устройството само с батерията/ите, за която/които е специално проектирано. Използването на други батерии може да доведе до опасност от експлозия или пожар.

ОПИСАНИЕ

- A Корпус
- B Бутон за включване/изключване
- C Резервоар за прах
- D Филтър
- E Бутон за избор на мощност
- F Дисплей
- G Бутон за отваряне на резервоара за прах
- H Порт за зареждане на батерията
- I Бутони за изваждане на резервоара за прах
- J Гъвкава тръба
- K Бутон за гъвкава тръба
- L Бутон за изваждане на батерията
- M Батерия
- N Четка за пода
- O Стенен монтаж
- P Зарядно
- Q Аксесоари:
 - Q1. Дюза за зъгли
 - Q2. 2 в 1 четка
 - Q3. Мини турбо четка (*)

LED ЕКРАН

- 1 Индикатор за батерията
- 2 Индикатор за ниво на скорост: ECO/MED/MAX
- 3 Индикатор за режим AUTO

4 Индикатор за запушен въздухозаборник

5 Индикатор за блокирана четка

(*) Наличен само в модела Homeland X9 Pro Pet&Car

Ако моделът на вашия уред не разполага с описаните по-горе аксесоари, те могат да бъдат закупени отделно от службата за техническа помощ.

ИНСТАЛИРАНЕ

- Уверете се, че сте премахнали всички опаковъчни материали от вътрешността на уреда.

МОНТИРАНЕ НА СТЕННАТА СКОБА

- Уредът разполага с стенна скоба, която може да се закрепи към стената.
- Закрепете стенната скоба по подходящ начин, като използвате дюбели и винтове.
- Уверете се, че скобата е здраво закрепена; тя трябва да може да издържи тегло, равно на двойното тегло на уреда.
- Поставете уреда в стенната опора.

ЗАРЕЖДАНЕ НА БАТЕРИЯТА

- Внимание: Новата батерия не е напълно заредена и затова трябва да бъде заредена, преди уредът да бъде използван за първи път.
- Монтирайте батерията в основното тяло (ФИГ. 1).
- Зареждайте батерията при атмосферна температура между 4 и 40°C.
- За пълното зареждане на батерията са необходими приблизително 4 до 5 часа. Никога не се опитвайте да презареждате батерията (въпреки че се препоръчва първото зареждане на батерията да бъде с продължителност 6 часа).
- Можете да зареждате батерията в сглобено или разглобено състояние от основното тяло.
- Когато батерията е заредена, изключете зарядното устройство от електрическата мрежа.
- Забележка: Не използвайте уреда, докато е свързан със зарядното устройство.

КАК ДА ПРОВЕРИТЕ НИВОТО НА ЗАРЕЖДАНЕ НА БАТЕРИЯТА

- Екранът ще показва нивото на заряд на батерията в проценти във всеки момент.

ИНСТРУКЦИИ ЗА УПОТРЕБА

ПРЕДИ УПОТРЕБА

- Уверете се, че опаковката на продукта е премахната.
- Моля, прочетете внимателно раздела „Съвети за безопасност и предупреждения“ преди първата употреба
- Преди да използвате този продукт за първи път, е важно да заредите батериите напълно.
- Подгответе уреда според функцията, която искате да използвате:

ФУНКЦИЯ ЗА ПРАХОСМУКАНЕ

- Поставете тръбата към основното тяло.
- Поставете желания аксесоар към тръбата или директно към тялото (ФИГ. 4).
- Използвайте уреда върху повърхността, която желаете да почистите.

ИЗПОЛЗВАНЕ

- Включете уреда с помощта на бутона за включване/ изключване.
- Изберете желаната скорост с бутона за избор на мощност.
- Когато на дисплея се появи индикаторът за почистване на филтъра, моля, почистете филтъра.
- ЗАБЕЛЕЖКА: След 10 часа употреба индикаторът за почистване на филтъра се включва. След почистване на филтрите натиснете бутона за избор на мощност за 3 секунди, за да нулирате напомнянето.
- Когато на дисплея се появи индикаторът за запушена четка, почистете четката. След почистване на четката, изключете и включете уреда, за да възстановите индикатора.
- Когато на дисплея се появи индикатор за запушен въздухозаборник, проверете пътя между четката и НЕРА филтъра. След като запушването бъде отстранено, можете да използвате прахосмукачката нормално.
- Когато на дисплея се появи индикатор за неправилен зарядно устройство, това означава, че използвате зарядно устройство с неправилно напрежение. Моля, използвайте зарядно устройство с напрежение между 33V и 38V.

МОНТИРАНЕ НА АКСЕСОАР

- Ръчният прахосмукач е проектиран така, че да позволява монтирането на следните аксесоари: (използвайте комбинацията, която най-добре отговаря на вашите изисквания). (ФИГ. 4).
- ЗАБЕЛЕЖКА: Аксесоарите могат да се монтират на основното тяло или на тръбата.

- 2 в 1 четка: Оборудвана с четка в края, която четка повърхността, докато се използва.
- Дюза за ъгли: Специално проектирана за почистване на пукнатини и трудни ъгли.
- Мини турбо четка: Проектирана за прахосмукане на тапицерия, у дома или в колата. Специално проектирана за прахосмукане на косми от домашни любимци, които се намират върху тапицерията.

ГЪВКАВА ТРЪБА

- При натискане на бутона flex тръбата се огъва и позволява почистване без навеждане.

СЛЕД КАТО ПРИКЛЮЧИТЕ С ИЗПОЛЗВАНЕТО НА УРЕДА

- Изключете уреда с бутона за включване/изключване.
- Извадете батерията от уреда, ако не възнамерявате да го използвате за по-дълъг период от време.
- Почистете уреда.

ПОЗИЦИЯ ЗА ПАРКИРАНЕ

- Този уред има собствена позиция за паркиране за удобно и лесно съхранение.

ТЕРМИЧНА ЗАЩИТА

- Уредът разполага с предпазно устройство, което го предпазва от прегряване.
- Ако уредът се изключи сам и не се включи отново, изключете го от електрическата мрежа и изчакайте около 15 минути, преди да го включите отново. Ако уредът не се включи отново, потърсете помощ от оторизиран сервизен техник.

ПОЧИСТВАНЕ

- Изключете зарядното устройство от електрическата мрежа и го оставете да изстине, преди да започнете почистването.
- Почистете оборудването с влажна кърпа с няколко капки препарат за миене на съдове и след това подсушете.
- Не използвайте разтворители или продукти с киселинно или алкално pH, като белина или абразивни продукти, за почистване на уреда.
- Никога не потапяйте уреда във вода или друга течност и не го поставяйте под течаща вода.

ИЗПРАЗВАНЕ НА РЕЗЕРВОАРА ЗА ПРАХ

- Изпразнете резервоара за прах, когато е пълен (това се вижда лесно благодарение на прозрачния резервоар) или когато силата на всмукване е значително намалена.

- Откачете тръбата от резервоара за прах.
- Откачете резервоара за прах от уреда, като натиснете бутоните за отстраняване на резервоара за прах от двете страни на корпуса (ФИГ. 2).
- Отворете капака на резервоара за прах, като натиснете бутона за отваряне на резервоара за прах, и изсипете съдържанието в подходящ контейнер за отпадъци.
- Проверете състоянието на филтрите и ги почистете или сменете, ако е необходимо.
- Сглобете отново резервоара за прах, като подравните горната предна част и натиснете долната част към корпуса, докато чуete „щракване“.

СМЯНА НА ФИЛТРИТЕ

- Филтър на резервоара за прах (HEPA) (високоефективен въздушен филтър, който ефективно задържа спори, пепел, дървени стърготини, цветен пращец...), препоръчително е да се сменя най-малко веднъж годишно или след всеки 50 часа употреба, или ако неговата ефективност намалее значително.

ЗА ДА ИЗВАДИТЕ ФИЛТРИТЕ

- Извадете резервоара за прах, като натиснете бутоните за изваждане на резервоара за прах от двете страни на корпуса (ФИГ. 2)
- Извадете гъбения филтър, циклона и HEPA филтъра (ФИГ. 3).
- Почистете филтрите или ги сменете, ако е необходимо, с чиста вода и ги оставете да изсъхнат на въздух.
- За да сглобите филтрите, следвайте горните инструкции в обратен ред.

ПОЧИСТВАНЕ НА ВЪРТЯЩАТА СЕ ЧЕТКА

- За да извадите четката
- Плъзнете езичето, намиращо се в долната част на обувката, обърнете страничната част нагоре и извадете ролката отстрани. (ФИГ. 5)
- Извадете четката и я почистете, измийте я под вода и я оставете да изсъхне.
- За да я сглобите отново, следвайте горните инструкции в обратен ред.

ПОЧИСТВАНЕ НА MINI TURBO ЧЕТКАТА (*)

- Отключете четката, като завъртите страничния лост обратно на часовниковата стрелка и я издърпайте.
- Премахнете заклещените косми, прах и др.
- За да я сглобите отново, следвайте горните инструкции в обратен ред.

ПОЧИСТВАНЕ НА ГЪВКАВАТА ТРЪБА

- Проверете вътрешността на тръбата, за да видите дали няма заседнала мръсотия във флекс частта. Ако има, почистете я, за да избегнете загуба на всмукателна сила.

КОНСУМАТИВИ

- Консумативите могат да бъдат закупени от дистрибутори и оторизирани търговски обекти (например филтри и др.) за вашия модел уред.
- Винаги използвайте оригинални консумативи, предназначени специално за вашия модел уред.
- Тези консумативи се предлагат в специализирани магазини.

КАК ДА ЗАМЕНИТЕ БАТЕРИИТЕ

- **ВНИМАНИЕ:** Уредът трябва да бъде изключен от електрическата мрежа при поставяне/изваждане на сменяемите батерии.
- **ВНИМАНИЕ:** Използвайте само батерии от типа, посочен за вашия модел. Използването на различни батерии може да доведе до експлозия или пожар.
- Извадете батерията, като натиснете бутона за изваждане на батерията.
- Поставете новата батерия, като спазвате полярността, и я плъзнете, докато чуete щракване.

ЗА ДА ИЗВАДИТЕ БАТЕРИИТЕ, СЛЕД ИЗТИЧАНЕ НА СРОКА НА ГОДНОСТ НА УРЕДА, ПОСТЪПЕТЕ КАКТО СЛЕДВА:

- Извадете батерията, като натиснете бутона за изваждане на батерията.
- След това я изхвърлете в специални контейнери. Не разглобявайте и не изхвърляйте в огън.

СЕРВИЗ

- Всяко неправилно използване или неспазване на инструкциите за употреба води до анулиране на гаранцията и отпадане на отговорността на производителя.

АНОМАЛИИ И РЕМОНТ

При възникване на проблеми занесете уреда в оторизирани сервизни център. Не се опитвайте да го разглобявате или ремонтирате без помощ, тъй като това може да бъде опасно.

ЗА ВЕРСИИТЕ НА ПРОДУКТА ЗА ЕС ИЛИ В СЛУЧАЙ, ЧЕ ТОВА СЕ ИЗИСКВА ВЪВ ВАШАТА СТРАНА:

ЕКОЛОГИЯ И РЕЦИКЛИРУЕМОСТ НА ПРОДУКТА

- Материалите, от които е изработена опаковката на този уред, са включени в системата за събиране, класифициране и рециклиране. Ако желаете да ги изхвърлите, използвайте подходящите обществени контейнери за всеки вид материал.
- Продуктът не съдържа концентрации на вещества, които могат да се считат за вредни за околната среда.



Този символ означава, че ако желаете да изхвърлите продукта след изтичане на експлоатационния му срок, трябва да го занесете в оторизирани център за селективно събиране на отпадъци от електрическо и електронно оборудване (ОЕЕО).



Този символ означава, че продуктът може да съдържа батерия или батерии; потребителят трябва да ги извади, преди да изхвърли продукта. Не забравяйте, че батериите трябва да се изхвърлят в надлежно оторизирани контейнери. Не ги изхвърляйте в огън.

- Информация, свързана с Регламент (ЕС) 2023/826 относно изискванията за екодизайн за енергопотребление в изключено състояние и режим на готовност.
- Този уред има енергопотребление от 0,19 W в изключено състояние.
- Информация относно веществата, поражащи сериозно безпокойство (SVHC), съгласно Регламент 1907/2006/EO (REACH).
Този продукт съдържа олово, CAS номер: 7439-92-1; перфлуоробутансулфонова киселина (PFBS) и нейните соли, CAS номер: 375-73-5.
- Този уред отговаря на Директива 2014/35/ЕС за ниско напрежение, Директива 2014/30/ЕС за електромагнитна съвместимост, Директива 2011/65/ЕС за ограниченията за употребата на определени опасни вещества в електрически и електронни уреди и Директива 2009/125/ЕО за изискванията за екодизайн на енергосвързани продукти.
- Следната информация подробно описва характеристиките, свързани с екодизайна (Регламент (ЕС) 2019/1782):

Име и адрес на производителя:	Electrodomésticos Taurus, S.L. Avda. Barcelona, s/n 25790 Oliana, Lleida, Spain
Идентификатор на модела:	BZ019-350050-AG
Входно напрежение	100-240 V
Входна честота на променливото напрежение	50/60 Hz
Изходно напрежение	35,0 V DC
Изходен ток	0,5 A
Изходна мощност	17,5 W
Средна активна ефективност	87,92%
Ефективност при ниско натоварване (10 %)	79,91%
Консумация на енергия без натоварване	0,080W

- За установяване на съответствието с изискванията за екодизайн и за изчисляване на параметрите за енергийно етикетирание се използва европейският стандарт EN 50563 като референция.

ОТСТРАНЯВАНЕ НА ПРОБЛЕМИ

Проблем	Възможни причини	Решения
Не работи	Няма захранване	Заредете батерията
	Без батериен пакет	Сглобете батерията
	Нещо е счупено вътре	Занесете го в сервиза
Необичаен шум	Пълна с прах, запушена въздушна дупка	Почистете прахоуловителя
Ниска сила на засмукване	Пълна прахоуловителна кутия или запушен отвор	Почистете прахоуловителя
	Ниска мощност	Заредете устройството
	Запушен въздушен канал	Почистете въздушния канал и проверете дали има мръсотия вътре в тръбата
Няма заряд	Няма адаптер в захранването	Включете адаптера
	Адаптерът не е в контакта на устройството	Поставете адаптера в контакта
	Адаптерът е счупен или използвате грешен адаптер	Сменете адаптера
	Счупен вътре в устройството	Занесете го в сервиза
Ролката на подовата четка не работи	Ролката на четката е блокирана	Почистете ролката на подовата четка
Изтичане на прах	Филтърът е счупен	Сменете филтъра с нов
	Няма филтър	Поставете филтъра на мястото му

ΣΥΣΚΕΥΗ ΣΚΟΥΠΙΣΜΑΤΟΣ**HVCA6000B****HVCA6001B**

Αγαπητέ πελάτη,

Σας ευχαριστούμε που επιλέξατε να αγοράσετε ένα προϊόν της μάρκας TAURUS.

Χάρη στην τεχνολογία, το σχεδιασμό και τη λειτουργία του, καθώς και στο γεγονός ότι υπερβαίνει τα αυστηρότερα πρότυπα ποιότητας, μπορείτε να είστε σίγουροι για την πλήρη ικανοποίηση από τη χρήση του και τη μεγάλη διάρκεια ζωής του προϊόντος.

ΣΥΜΒΟΥΛΕΣ ΑΣΦΑΛΕΙΑΣ ΚΑΙ ΠΡΟΕΙΔΟΠΟΙΗΣΕΙΣ

Διαβάστε το εγχειρίδιο χρήσης.

- Διαβάστε προσεκτικά αυτές τις οδηγίες πριν ενεργοποιήσετε τη συσκευή και φυλάξτε τις για μελλοντική αναφορά. Η μη τήρηση και η μη συμμόρφωση με αυτές τις οδηγίες μπορεί να οδηγήσει σε ατύχημα.
- Αυτή η συσκευή μπορεί να χρησιμοποιηθεί από παιδιά ηλικίας 8 ετών και άνω και από άτομα με μειωμένες σωματικές, αισθητηριακές ή διανοητικές ικανότητες ή έλλειψη εμπειρίας και γνώσεων, εφόσον έχουν λάβει επίβλεψη ή οδηγίες σχετικά με την ασφαλή χρήση της συσκευής και κατανοούν τους κινδύνους που ενέχει. Τα παιδιά δεν πρέπει να παίζουν με τη συσκευή. Ο καθαρισμός και η συντήρηση από τον χρήστη δεν πρέπει να γίνονται από παιδιά χωρίς επίβλεψη.



Αυτή η συσκευή διαθέτει αποσπώμενη μονάδα τροφοδοσίας. (BZ019-350050-AG).

- **ΠΡΟΕΙΔΟΠΟΙΗΣΗ:** Για την επαναφόρτιση της μπαταρίας, χρησιμοποιήστε μόνο την αποσπώμενη μονάδα τροφοδοσίας που παρέχεται με τη συσκευή.
- **ΠΡΟΕΙΔΟΠΟΙΗΣΗ:** Υπάρχει κίνδυνος παγίδευσης στο χειροκίνητο εξάρτημα με περιστρεφόμενα μέρη.
- Βεβαιωθείτε ότι η συσκευή είναι απενεργοποιημένη και ότι το φις έχει αφαιρεθεί από την πρίζα πριν από τον καθαρισμό ή τη συντήρηση της συσκευής.
- Αυτή η συσκευή προορίζεται αποκλειστικά για οικιακή χρήση και όχι για επαγγελματική ή βιομηχανική χρήση.



Μόνο για χρήση σε εσωτερικούς χώρους.

- Αυτή η συσκευή περιέχει μπαταρίες που προορίζονται να αντικατασταθούν από τον χρήστη.
- Ο τύπος της μπαταρίας είναι GLBP01-8S25 για τα μοντέλα HVCA6000B και HVCA6001B.
- Μην χρησιμοποιείτε μπαταρίες άλλου τύπου. Η χρήση διαφορετικών μπαταριών ενέχει κίνδυνο έκρηξης ή πυρκαγιάς.
- Δείτε τις οδηγίες για την αφαίρεση και την τοποθέτηση των μπαταριών και για τη φόρτιση της μπαταρίας στο εγχειρίδιο οδηγιών.
- **ΠΡΟΕΙΔΟΠΟΙΗΣΗ:** Η συσκευή πρέπει να αποσυνδεθεί από το δίκτυο ρεύματος κατά την τοποθέτηση/αφαίρεση των μπαταριών.
- Οι ακροδέκτες τροφοδοσίας δεν πρέπει να βραχυκυκλώνονται.

- Αποφύγετε την υπερφόρτιση της μπαταρίας, καθώς μπορεί να προκαλέσει υπερθέρμανση και να δημιουργήσει κίνδυνο έκρηξης ή πυρκαγιάς.
- Αποφύγετε την πλήρη αποφόρτιση της μπαταρίας. Αφαιρέστε την μπαταρία από τη συσκευή εάν δεν πρόκειται να τη χρησιμοποιήσετε για κάποιο χρονικό διάστημα. Εάν η μπαταρία παραμένει στη συσκευή για πολύ καιρό χωρίς να χρησιμοποιείται, υπάρχει κίνδυνος διαρροής. Εάν συμβεί αυτό, αποφύγετε οποιαδήποτε επαφή με το υγρό, καθώς μπορεί να προκαλέσει χημικά εγκαύματα. Εάν συμβεί τυχαία επαφή, ξεπλύνετε με νερό. Εάν το υγρό έρθει σε επαφή με τα μάτια, ζητήστε επιπλέον ιατρική βοήθεια.
- Εάν το καλώδιο τροφοδοσίας είναι κατεστραμμένο, πρέπει να αντικατασταθεί από τον κατασκευαστή, τον αντιπρόσωπό του ή εξίσου εξειδικευμένα άτομα, προκειμένου να αποφευχθεί κίνδυνος.
- Βεβαιωθείτε ότι η τάση που αναγράφεται στην ετικέτα του φορτιστή αντιστοιχεί στην τάση του δικτύου πριν συνδέσετε το φορτιστή.
- Το βύσμα του φορτιστή πρέπει να ταιριάζει σωστά στην πρίζα. Μην τροποποιείτε το βύσμα. Μην χρησιμοποιείτε προσαρμογείς βύσματος.
- Μην τραβάτε το καλώδιο τροφοδοσίας. Μην χρησιμοποιείτε ποτέ το καλώδιο τροφοδοσίας για να σηκώσετε, να μεταφέρετε ή να αποσυνδέσετε τη συσκευή.
- Μην τυλίγετε το καλώδιο τροφοδοσίας γύρω από τη συσκευή.
- Ελέγξτε την κατάσταση του καλωδίου τροφοδοσίας. Τα κατεστραμμένα ή μπερδεμένα καλώδια αυξάνουν τον κίνδυνο ηλεκτροπληξίας.
- Μην χρησιμοποιείτε τη συσκευή εάν το καλώδιο ή το βύσμα είναι κατεστραμμένα.
- Μην αγγίζετε τα κινούμενα μέρη της συσκευής ενώ λειτουργεί.

ΧΡΗΣΗ ΚΑΙ ΦΡΟΝΤΙΔΑ

- Μην χρησιμοποιείτε τη συσκευή εάν τα εξαρτήματα ή τα αξεσουάρ δεν είναι σωστά τοποθετημένα.
- Μην χρησιμοποιείτε τη συσκευή εάν τα εξαρτήματα ή τα αναλώσιμα που είναι συνδεδεμένα σε αυτήν είναι ελαττωματικά. Αντικαταστήστε τα αμέσως.
- Μην χρησιμοποιείτε τη συσκευή για να μαζέψετε νερό ή οποιοδήποτε άλλο υγρό.
- Μην χρησιμοποιείτε τη συσκευή εάν το κουμπί ενεργοποίησης/απενεργοποίησης δεν λειτουργεί.
- Αφαιρέστε τις μπαταρίες από τη συσκευή εάν δεν πρόκειται να τη χρησιμοποιήσετε για κάποιο χρονικό διάστημα.

- Μην εργάζεστε σε περιοχές όπου υπάρχουν μεταλλικά αντικείμενα, όπως καρφιά και/ή βίδες.
- Ποτέ μην σκουπίζετε με την ηλεκτρική σκούπα καυτά ή αιχμηρά αντικείμενα (αποστρίγαρα, σπάχες, καρφιά κ.λπ.).
- Μην ανοίγετε τις μπαταρίες υπό οποιοσδήποτε συνθήκες.
- Όταν η/οι μπαταρία/ες δεν χρησιμοποιείται/ι χρησιμοποιούνται, κρατήστε την/τις μακριά από άλλα μεταλλικά αντικείμενα, όπως συνδετήρες, κέρματα, κλειδιά, βίδες... που θα μπορούσαν να συνδέσουν τον έναν ακροδέκτη με τον άλλο.
- Μην βραχυκυκλώνετε τους ακροδέκτες της μπαταρίας, καθώς αυτό μπορεί να προκαλέσει έκρηξη ή πυρκαγιά.
- Η/οι μπαταρία/ες πρέπει να φυλάσσεται/ι/φύλασσονται σε θερμοκρασία κάτω των 40°C.
- Χρησιμοποιείτε τη συσκευή μόνο για την εκτέλεση εργασιών σε ξηρό περιβάλλον.
- Ποτέ μην αφήνετε τη συσκευή συνδεδεμένη και χωρίς επίβλεψη όταν δεν τη χρησιμοποιείτε. Έτσι εξοικονομείτε ενέργεια και παρατείνετε τη διάρκεια ζωής της συσκευής.
- Μην χρησιμοποιείτε τη συσκευή σε οποιοδήποτε μέρος του σώματος ενός ατόμου ή ζώου.
- Μην χρησιμοποιείτε τη συσκευή σε κατοικίδια ή ζώα.
- Φορτίζετε την/τις μπαταρία/ες μόνο με το φορτιστή που παρέχεται από τον κατασκευαστή. Ένας φορτιστής που είναι κατάλληλος για έναν τύπο μπαταρίας μπορεί να προκαλέσει κίνδυνο έκρηξης ή πυρκαγιάς όταν χρησιμοποιείται με άλλη/ες μπαταρία/ες.
- Χρησιμοποιείτε τη συσκευή μόνο με την/τις μπαταρία/ες για την/τις οποίες έχει σχεδιαστεί ειδικά. Η χρήση οποιασδήποτε άλλης μπαταρίας/μπαταριών μπορεί να προκαλέσει κίνδυνο έκρηξης ή πυρκαγιάς.

ΠΕΡΙΓΡΑΦΗ

- A Σώμα
- B Κουμπί ON/OFF
- C Δοχείο σκόνης
- D Φίλτρο
- E Κουμπί επιλογής ισχύος
- F Οθόνη
- G Κουμπί ανοίγματος δεξαμενής σκόνης
- H Θύρα φόρτισης μπαταρίας
- I Κουμπί αφαίρεσης δοχείου σκόνης
- J Εύκαμπτος σωλήνας
- K Κουμπί Flex
- L Κουμπί αποσύνδεσης μπαταρίας
- M Μπαταρία

- N Βούρτσα δαπέδου
- O Βάση στήριξης
- P Φορτιστής
- Q Αξεσουάρ:
 - Q1. Ακροφύσιο για σχισμές
 - Q2. Βούρτσα 2 σε 1
 - Q3. Μίνι στροβιλοβούρτσα (*)

ΘΟΟΝΗ LED

- 1 Ένδειξη μπαταρίας
- 2 Ένδειξη επιπέδου ταχύτητας: ECO/MED/MAX
- 3 Ένδειξη λειτουργίας AUTO
- 4 Ένδειξη φραγμένης εισόδου αέρα
- 5 Ένδειξη φραγμένης βούρτσας

(*) Διαθέσιμο μόνο στο μοντέλο Homeland X9 Pro Pet&Car

Εάν το μοντέλο της συσκευής σας δεν διαθέτει τα παραπάνω εξαρτήματα, μπορείτε να τα αγοράσετε ξεχωριστά από την Υπηρεσία Τεχνικής Υποστήριξης.

ΕΓΚΑΤΑΣΤΑΣΗ

- Βεβαιωθείτε ότι έχετε αφαιρέσει όλα τα υλικά συσκευασίας από το εσωτερικό της συσκευής.

ΣΥΝΑΡΜΟΛΟΓΗΣΗ ΤΗΣ ΒΑΣΗΣ ΣΤΗΡΙΞΗΣ

- Η συσκευή διαθέτει βραχίονα τοίχου που μπορεί να στερεωθεί στον τοίχο.
- Στερεώστε το βραχίονα τοίχου όπως κρίνετε κατάλληλο, χρησιμοποιώντας βύσματα και βίδες.
- Βεβαιωθείτε ότι η βάση είναι σταθερά στερεωμένη. Πρέπει να μπορεί να αντέξει το διπλάσιο βάρος της συσκευής.
- Τοποθετήστε τη συσκευή στο στήριγμα τοίχου.

ΦΟΡΤΙΣΗ ΤΗΣ ΜΠΑΤΑΡΙΑΣ

- Προσοχή: Μια καινούργια μπαταρία δεν είναι πλήρως φορτισμένη και πρέπει επομένως να φορτιστεί πριν από την πρώτη χρήση της συσκευής.
- Τοποθετήστε τη μπαταρία στο κύριο σώμα (ΕΙΚ. 1).
- Φορτίστε την μπαταρία σε θερμοκρασία περιβάλλοντος μεταξύ 4 και 40°C.
- Απαιτούνται περίπου 4 έως 5 ώρες για την πλήρη φόρτιση της μπαταρίας. Μην επιχειρήσετε ποτέ να υπερφορτίσετε την μπαταρία (αν και συνιστάται η πρώτη φόρτιση της μπαταρίας να διαρκέσει 6 ώρες).
- Μπορείτε να φορτίσετε την μπαταρία είτε συναρμολογημένη είτε αποσυναρμολογημένη από το κύριο σώμα.

- Όταν η μπαταρία φορτιστεί, απουσιάζει το φορτιστή από την παροχή ρεύματος.
- Σημείωση: Μην χρησιμοποιείτε τη συσκευή ενώ είναι συνδεδεμένη στο φορτιστή.

ΠΩΣ ΝΑ ΕΛΕΓΞΕΤΕ ΤΟ ΕΠΙΠΕΔΟ ΦΟΡΤΙΣΗΣ ΤΗΣ ΜΠΑΤΑΡΙΑΣ

- Η οθόνη θα δείξει το ποσοστό (%) της μπαταρίας που είναι φορτισμένη κάθε στιγμή.

ΟΔΗΓΙΕΣ ΧΡΗΣΗΣ

ΠΡΙΝ ΑΠΟ ΤΗ ΧΡΗΣΗ

- Βεβαιωθείτε ότι η συσκευασία του προϊόντος έχει αφαιρεθεί.
- Διαβάστε προσεκτικά την ενότητα «Συμβουλές και προειδοποιήσεις ασφαλείας» πριν από την πρώτη χρήση.
- Πριν χρησιμοποιήσετε αυτό το προϊόν για πρώτη φορά, είναι σημαντικό να φορτίσετε πλήρως τις μπαταρίες.
- Προετοιμάστε τη συσκευή ανάλογα με τη λειτουργία που θέλετε να χρησιμοποιήσετε:

ΛΕΙΤΟΥΡΓΙΑ ΣΚΟΥΠΑΣ

- Τοποθετήστε τη μονάδα σωλήνα στο κύριο σώμα.
- Τοποθετήστε το επιθυμητό εξάρτημα στο σωλήνα ή απευθείας στο σώμα (ΕΙΚ. 4).
- Χρησιμοποιήστε τη συσκευή στην επιφάνεια που επιθυμείτε να σκουπίσετε.

ΧΡΗΣΗ

- Ενεργοποιήστε τη συσκευή χρησιμοποιώντας το κουμπί on/off.
- Επιλέξτε την επιθυμητή ταχύτητα με το κουμπί επιλογής ισχύος.
- Όταν εμφανιστεί στην οθόνη η ένδειξη καθαρισμού φίλτρου, καθαρίστε το φίλτρο.
- ΣΗΜΕΙΩΣΗ: Μετά από 10 ώρες χρήσης, η ένδειξη καθαρισμού φίλτρου ανάβει. Αφού καθαρίσετε τα φίλτρα, πατήστε το κουμπί επιλογής ισχύος για 3 δευτερόλεπτα για να επαναφέρετε την υπενθύμιση.
- Όταν εμφανιστεί στην οθόνη η ένδειξη μπλοκαρισμένης βούρτσας, καθαρίστε τη βούρτσα. Μετά τον καθαρισμό της βούρτσας, απενεργοποιήστε και ενεργοποιήστε τη συσκευή για να επαναφέρετε την ένδειξη.
- Όταν εμφανιστεί στην οθόνη η ένδειξη μπλοκαρισμένης εισόδου αέρα, ελέγξτε τη διαδρομή μεταξύ της βούρτσας και του φίλτρου HEPA. Μόλις απομακρυνθεί το μπλοκάρισμα, μπορείτε να χρησιμοποιήσετε την ηλεκτρική σκούπα κανονικά.
- Όταν εμφανιστεί στην οθόνη η ένδειξη λανθασμένου φορτιστή, αυτό σημαίνει ότι χρησιμοποιείτε φορτιστή με

λανθασμένη τάση. Χρησιμοποιήστε φορτιστή με τάση μεταξύ 33V και 38V.

ΤΟΠΟΘΕΤΗΣΗ ΕΞΑΡΤΗΜΑΤΟΣ

- Η χειροκίνητη ηλεκτρική σκούπα έχει σχεδιαστεί έτσι ώστε να επιτρέπει την τοποθέτηση των ακόλουθων εξαρτημάτων: (χρησιμοποιήστε τον συνδυασμό που ανταποκρίνεται καλύτερα στις ανάγκες σας). (ΕΙΚ. 4).
- ΣΗΜΕΙΩΣΗ: Τα εξαρτήματα μπορούν να τοποθετηθούν στο κύριο σώμα ή στο σωλήνα.
- Βούρτσα 2 σε 1: Εξοπλισμένη με βούρτσα στο άκρο, η οποία βουρτσίζει την επιφάνεια κατά τη χρήση.
- Ακροφύσιο για σχισμές: Ειδικά σχεδιασμένο για να εισέρχεται σε ρωγμές και δύσκολες γωνίες.
- Μίνι τούρμπο βούρτσα: Σχεδιασμένη για σκούπισμα ταπεσαριών, στο σπίτι ή στο αυτοκίνητο. Ειδικά σχεδιασμένη για να σκουπίζει τις τρύχες κατοικίδιων ζώων που βρίσκονται στις ταπεσαρίες.

ΕΥΚΑΜΠΤΟΣ ΣΩΛΗΝΑΣ

- Πατώντας το κουμπί flex, ο σωλήνας θα λυγίσει και θα σας επιτρέψει να καθαρίσετε χωρίς να σκύψετε.

ΟΤΑΝ ΤΕΛΕΙΩΣΕΤΕ ΤΗ ΧΡΗΣΗ ΤΗΣ ΣΥΣΚΕΥΗΣ

- Απενεργοποιήστε τη συσκευή χρησιμοποιώντας το κουμπί on/off.
- Αφαιρέστε την μπαταρία από τη συσκευή εάν δεν σκοπεύετε να τη χρησιμοποιήσετε για μεγάλο χρονικό διάστημα.
- Καθαρίστε τη συσκευή.

ΘΕΣΗ ΣΤΑΘΜΕΥΣΗΣ

- Αυτή η συσκευή διαθέτει τη δική της θέση στάθμευσης για άνετη και εύκολη αποθήκευση.

ΘΕΡΜΙΚΗ ΠΡΟΣΤΑΣΙΑ ΑΣΦΑΛΕΙΑΣ

- Η συσκευή διαθέτει μια διάταξη ασφαλείας που την προστατεύει από την υπερθέρμανση.
- Εάν η συσκευή απενεργοποιηθεί και δεν επανεργοποιηθεί, αποσυνδέστε την από την παροχή ρεύματος και περιμένετε περίπου 15 λεπτά πριν την επανασυνδέσετε. Εάν η συσκευή δεν επανεκκινήσει, ζητήστε βοήθεια από εξουσιοδοτημένο τεχνικό.

ΚΑΘΑΡΙΣΜΟΣ

- Αποσυνδέστε το φορτιστή μπαταρίας από το δίκτυο και αφήστε τον να κρυώσει πριν προχωρήσετε σε οποιαδήποτε εργασία καθαρισμού.
- Καθαρίστε τον εξοπλισμό με ένα υγρό πανί με λίγες σταγόνες υγρό πιάτων και στη συνέχεια στεγνώστε τον.

• Μην χρησιμοποιείτε διαλύτες ή προϊόντα με όξινο ή βασικό pH, όπως χλωρίνη, ή λειαντικά προϊόντα για τον καθαρισμό της συσκευής.

- Ποτέ μην βυθίζετε τη συσκευή σε νερό ή άλλο υγρό και μην την τοποθετείτε κάτω από τρεχούμενο νερό.

ΑΔΕΙΑΣΜΑ ΤΟΥ ΔΟΧΕΙΟΥ ΣΚΟΝΗΣ

- Αδειάστε το δοχείο σκόνης όταν είναι γεμάτο (παρατήρηση που διευκολύνεται από το διαφανές δοχείο) ή όταν η ισχύς αναρρόφησης μειωθεί σημαντικά.
- Αποσυνδέστε τον σωλήνα από το δοχείο σκόνης.
- Αποσυνδέστε τη δεξαμενή σκόνης από τη συσκευή πατώντας τα κουμπιά αφαίρεσης της δεξαμενής σκόνης και στις δύο πλευρές του σώματος (ΕΙΚ. 2).
- Ανοίξτε το καπάκι του δοχείου σκόνης πατώντας το κουμπί ανοίγματος του δοχείου σκόνης και αδειάστε το περιεχόμενο σε κατάλληλο δοχείο απορριμμάτων.
- Ελέγξτε την κατάσταση των φίλτρων και καθαρίστε τα ή αντικαταστήστε τα εάν είναι απαραίτητα.
- Επανατοποθετήστε τη δεξαμενή σκόνης ευθυγραμμίζοντας το άνω μπροστινό μέρος και πιέζοντας το κάτω μέρος στο σώμα μέχρι να ακούσετε ένα «κλικ».

ΑΛΛΑΓΗ ΤΩΝ ΦΙΛΤΡΩΝ

- Φίλτρο δεξαμενής σκόνης (HEPA) (φίλτρο αέρα υψηλής απόδοσης που συγκρατεί αποτελεσματικά σπόρια, στάχτη, πρωτόνι, γύρη...), συνιστάται να το αλλάζετε τουλάχιστον μία φορά το χρόνο ή μετά από κάθε 50 ώρες χρήσης, ή εάν η απόδοσή του μειωθεί σημαντικά.

ΓΙΑ ΝΑ ΑΦΑΙΡΕΣΕΤΕ ΤΑ ΦΙΛΤΡΑ

- Αφαιρέστε τη δεξαμενή σκόνης πιέζοντας τα κουμπιά αφαίρεσης της δεξαμενής σκόνης και στις δύο πλευρές του σώματος (ΕΙΚ. 2).
- Αφαιρέστε το σφουγγαρένιο φίλτρο, τον κυκλώνα και το φίλτρο HEPA (ΕΙΚ. 3).
- Καθαρίστε τα φίλτρα ή αντικαταστήστε τα αν είναι απαραίτητα με καθαρό νερό και αφήστε τα να στεγνώσουν στον αέρα.
- Για να επανασυναρμολογήσετε τα φίλτρα, ακολουθήστε τις παραπάνω οδηγίες, με αντίστροφη σειρά.

ΚΑΘΑΡΙΣΜΟΣ ΤΗΣ ΠΕΡΙΣΤΡΟΦΙΚΗΣ ΒΟΥΡΤΣΑΣ

- Για να αφαιρέσετε τη βούρτσα
- Σύρετε την γλωπίδα που βρίσκεται στο κάτω μέρος του παπουτσιού, γυρίστε το πλαϊνό μέρος προς τα πάνω και αφαιρέστε τον κύλινδρο από το πλάι του. (ΕΙΚ.5)
- Αφαιρέστε τη βούρτσα και καθαρίστε την, πλένοντάς την με νερό και αφήνοντάς την να στεγνώσει.
- Για να την επανασυναρμολογήσετε, ακολουθήστε τις παραπάνω οδηγίες με αντίστροφη σειρά.

ΚΑΘΑΡΙΣΜΟΣ ΤΗΣ ΒΟΥΡΤΣΑΣ MINI TURBO (*)

- Ξεκλειδώστε τη βούρτσα γυρίζοντας το πλευρικό μοχλό αριστερόστροφα και τραβώντας την προς τα έξω.
- Αφαιρέστε τα μαλλιά, τη σκόνη κ.λπ. που ενδέχεται να έχουν συσσωρευτεί.
- Για να την επανασυναρμολογήσετε, ακολουθήστε τις παραπάνω οδηγίες με την αντίστροφη σειρά.

ΚΑΘΑΡΙΣΜΟΣ ΤΟΥ ΕΥΚΑΜΠΤΟΥ ΣΩΛΗΝΑ

- Ελέγξτε το εσωτερικό του σωλήνα για να βεβαιωθείτε ότι δεν έχει κολλήσει βρωμιά στο εύκαμπτο τμήμα. Εάν έχει κολλήσει, καθαρίστε το για να αποφύγετε την απώλεια αναρρόφησης.

ΑΝΤΑΛΛΑΚΤΙΚΑ

- Τα αναλώσιμα μπορούν να προμηθευτούν από διανομείς και εξουσιοδοτημένα καταστήματα (όπως φίλτρα κ.λπ.) για το μοντέλο της συσκευής σας.
- Χρησιμοποιείτε πάντα γνήσια ανταλλακτικά, σχεδιασμένα ειδικά για το μοντέλο της συσκευής σας.
- Αυτά τα αναλώσιμα διατίθενται σε εξειδικευμένα καταστήματα.

ΠΩΣ ΝΑ ΑΝΤΙΚΑΤΑΣΤΗΣΕΤΕ ΤΙΣ ΜΠΑΤΑΡΙΕΣ

- ΠΡΟΣΟΧΗ: Η συσκευή πρέπει να αποσυνδεθεί από το δίκτυο ρεύματος κατά την τοποθέτηση/αφαίρεση των αφαιρούμενων μπαταριών.
- ΠΡΟΣΟΧΗ: Χρησιμοποιείτε μόνο τον τύπο μπαταρίας με την συγκεκριμένη αναφορά για το μοντέλο σας. Η χρήση διαφορετικής μπαταρίας μπορεί να προκαλέσει κίνδυνο έκρηξης ή πυρκαγιάς.
- Αφαιρέστε την μπαταρία πατώντας το κουμπί της αφαιρούμενης μπαταρίας.
- Τοποθετήστε τη νέα μπαταρία τηρώντας την πολικότητα και σπρώξτε την μέχρι να ακούσετε ένα κλικ.

ΓΙΑ ΝΑ ΑΦΑΙΡΕΣΕΤΕ ΤΙΣ ΜΠΑΤΑΡΙΕΣ, ΟΤΑΝ ΤΕΛΕΙΩΣΕΙ Η ΔΙΑΡΚΕΙΑ ΖΩΗΣ ΤΗΣ ΣΥΣΚΕΥΗΣ, ΠΡΟΧΩΡΗΣΤΕ ΩΣ ΕΞΗΣ:

- Αφαιρέστε την μπαταρία πατώντας το κουμπί αποσύνδεσης της μπαταρίας.
- Στη συνέχεια, απορρίψτε τη σε ειδικούς κάδους. Μην την αποσυναρμολογείτε και μην την απορρίπτετε στη φωτιά.

ΣΕΡΒΙΣ

- Οποιαδήποτε κακή χρήση ή μη τήρηση των οδηγιών χρήσης ακυρώνει την εγγύηση και την ευθύνη του κατασκευαστή.

ΑΝΩΜΑΛΙΕΣ ΚΑΙ ΕΠΙΣΚΕΥΗ

Σε περίπτωση προβλημάτων, μεταφέρετε τη συσκευή σε εξουσιοδοτημένο τεχνικό κέντρο σέρβις. Μην επιχειρήσετε να την αποσυναρμολογήσετε ή να την επισκευάσετε χωρίς βοήθεια, καθώς αυτό μπορεί να είναι επικίνδυνο.

ΓΙΑ ΤΙΣ ΕΚΔΟΣΕΙΣ ΤΩΝ ΠΡΟΪΟΝΤΩΝ ΤΗΣ ΕΕ ΚΑΙ/Η ΣΤΗΝ ΠΕΡΙΠΤΩΣΗ ΠΟΥ ΑΠΑΙΤΕΙΤΑΙ ΣΤΗ ΧΩΡΑ ΣΑΣ: ΟΙΚΟΛΟΓΙΚΗ ΣΥΜΠΕΡΙΦΟΡΑ ΚΑΙ ΑΝΑΚΥΚΛΩΣΙΜΟΤΗΤΑ ΤΟΥ ΠΡΟΪΟΝΤΟΣ

- Τα υλικά από τα οποία αποτελείται η συσκευασία αυτής της συσκευής περιλαμβάνονται σε ένα σύστημα συλλογής, ταξινόμησης και ανακύκλωσης. Εάν επιθυμείτε να τα απορρίψετε, χρησιμοποιήστε τους κατάλληλους δημόσιους κάδους για κάθε τύπο υλικού.
- Το προϊόν δεν περιέχει συγκεντρώσεις ουσιών που θα μπορούσαν να θεωρηθούν επιβλαβείς για το περιβάλλον.



Αυτό το σύμβολο σημαίνει ότι, εάν επιθυμείτε να απορρίψετε το προϊόν μετά τη λήξη της διάρκειας ζωής του, πρέπει να το παραδώσετε σε εξουσιοδοτημένο φορέα για την επιλεκτική συλλογή αποβλήτων ηλεκτρικού και ηλεκτρονικού εξοπλισμού (ΑΗΗΕ).

Αυτό το σύμβολο σημαίνει ότι το προϊόν μπορεί να περιέχει μία ή περισσότερες μπαταρίες. Ο χρήστης πρέπει να τις αφαιρέσει πριν από την απόρριψη του προϊόντος. Να θυμάστε ότι οι μπαταρίες πρέπει να απορρίπτονται σε ειδικά εξουσιοδοτημένους κάδους. Μην τις απορρίπτετε στη φωτιά.



• Πληροφορίες σχετικά με τον κανονισμό (ΕΕ) 2023/826 για τις απαιτήσεις οικολογικού σχεδιασμού όσον αφορά την κατανάλωση ενέργειας σε κατάσταση απενεργοποίησης και αναμονής.

- Αυτή η συσκευή έχει κατανάλωση ισχύος 0,19 W σε κατάσταση απενεργοποίησης.

• Πληροφορίες σχετικά με ουσίες που προκαλούν πολύ μεγάλη ανησυχία (SVHC) σύμφωνα με τον κανονισμό 1907/2006/ΕΚ (REACH).

Αυτό το προϊόν περιέχει μόλυβδο, αριθμός CAS: 7439-92-1, υπερφθοροβουτανικό σουλφονικό οξύ (PFBS) και τα άλατά του, αριθμός CAS: 375-73-5.

• Η συσκευή αυτή συμμορφώνεται με την οδηγία 2014/35/ΕΕ για τη χαμηλή τάση, την οδηγία 2014/30/ΕΕ για την ηλεκτρομαγνητική συμβατότητα, την οδηγία 2011/65/ΕΕ για τον περιορισμό της χρήσης ορισμένων επικίνδυνων ουσιών σε ηλεκτρικό και ηλεκτρονικό εξοπλισμό και την οδηγία 2009/125/ΕΚ για τις απαιτήσεις οικολογικού σχεδιασμού για προϊόντα που σχετίζονται με την ενέργεια.

- Οι ακόλουθες πληροφορίες περιγράφουν λεπτομερώς τα χαρακτηριστικά που σχετίζονται με τον οικολογικό σχεδιασμό (Κανονισμός (ΕΕ) 2019/1782):

Όνομα και διεύθυνση του κατασκευαστή:	Electrodomésticos Taurus, S.L. Avda. Barcelona, s/n 25790 Oliana, Lleida, Spain
Αναγνωριστικό μοντέλου:	BZ019-350050-AG
Τάση εισόδου	100-240 V
Συχνότητα εισόδου AC	50/60 Hz
Τάση εξόδου	35,0 V DC
Ρεύμα εξόδου	0,5 A
Ισχύς εξόδου	17,5 W
Μέση ενεργή απόδοση	87,92%
Απόδοση σε χαμηλό φορτίο (10 %)	79,91%
Κατανάλωση ισχύος χωρίς φορτίο	0,080W

- Για την πιστοποίηση της συμμόρφωσης με τις απαιτήσεις οικολογικού σχεδιασμού και για τον υπολογισμό των παραμέτρων ενεργειακής σήμανσης, χρησιμοποιείται ως αναφορά το ευρωπαϊκό πρότυπο EN 50563.

ΑΝΤΙΜΕΤΩΠΙΣΗ ΠΡΟΒΛΗΜΑΤΩΝ

Πρόβλημα	Πιθανές αιτίες	Λύσεις
Δεν λειτουργεί	Δεν υπάρχει τροφοδοσία	Φορτίστε την μπαταρία
	Χωρίς μπαταρία	Συναρμολογήστε τη μπαταρία
	Κάτι έχει σπάσει στο εσωτερικό	Πηγαίνετε το στο τμήμα εξυπηρέτησης μετά την πώληση
Ασυνήθιστος θόρυβος	Πλήρης σκόνη, φραγμένη οπή αέρα	Καθαρίστε το δοχείο σκόνης
Χαμηλή απορροφητικότητα	Γεμάτο δοχείο σκόνης ή φραγμένο δοχείο σκόνης	Καθαρίστε το δοχείο σκόνης
	Χαμηλή ισχύς	Φορτίστε τη συσκευή
	Φραγμένη διαδρομή αέρα	Καθαρίστε τη διαδρομή αέρα και ελέγξτε αν υπάρχει βρωμιά μέσα στο σωλήνα
Δεν φορτίζει	Δεν υπάρχει προσαρμογέας στην τροφοδοσία	Συνδέστε τον προσαρμογέα
	Ο προσαρμογέας δεν είναι στην πρίζα της συσκευής	Τοποθετήστε τον προσαρμογέα στην υποδοχή
	Ο προσαρμογέας είναι χαλασμένος ή χρησιμοποιείτε λάθος προσαρμογέα	Αντικαταστήστε τον προσαρμογέα
	Εσωτερική βλάβη της συσκευής	Πηγαίνετε το στη μεταπωλητική εξυπηρέτηση
Ο κύλινδρος της βούρτσας δαπέδου σταμάτησε να λειτουργεί	Ο κύλινδρος της βούρτσας έχει μπλοκάρει	Καθαρίστε τον κύλινδρο της βούρτσας δαπέδου
Διαρροή σκόνης	Το φίλτρο έχει σπάσει	Αντικαταστήστε το φίλτρο με καινούργιο
	Δεν υπάρχει φίλτρο	Τοποθετήστε το φίλτρο στη θέση του

ПЫЛЕСОС-ПАЛОЧКА

HVCA6000B

HVCA6001B

Уважаемый клиент,

Благодарим Вас за выбор продукции бренда TAURUS.

Благодаря своей технологии, конструкции и принципу работы, а также тому, что он превосходит самые строгие стандарты качества, вы можете быть уверены в полной удовлетворенности от использования и длительном сроке службы продукта.

РЕКОМЕНДАЦИИ ПО БЕЗОПАСНОСТИ И ПРЕДУПРЕЖДЕНИЯ



Внимательно ознакомьтесь с руководством по эксплуатации.

- Внимательно ознакомьтесь с данными инструкциями перед включением прибора и сохраните их для дальнейшего использования. Несоблюдение и невыполнение данных инструкций может привести к несчастному случаю.
- Данное устройство может использоваться детьми в возрасте от 8 лет и старше, а также лицами с ограниченными физическими, сенсорными или умственными способностями или недостаточным опытом и знаниями, если они находятся под присмотром или прошли инструктаж по безопасному использованию устройства и понимают связанные с этим опасности. Дети не должны играть с устройством. Чистка и техническое обслуживание устройства не должны производиться детьми без присмотра взрослых.



Данное устройство имеет съемный блок питания. (BZ019-350050-AG).

- **ПРЕДУПРЕЖДЕНИЕ:** Для зарядки аккумулятора используйте только съемный блок питания, поставляемый с данным прибором.
- **ПРЕДУПРЕЖДЕНИЕ:** Существует риск застревания рук в насадке с вращающимися частями.
- Перед чисткой или техническим обслуживанием прибора убедитесь, что он выключен, а вилка вынута из розетки.
- Данное устройство предназначено исключительно для бытового использования, а не для профессионального или промышленного применения.



Используйте только в помещении.

- Данное устройство содержит аккумуляторы, которые должны быть заменены пользователем.
- Тип батареи для моделей HVCA6000B и HVCA6001B — GLBP01-8S25.
- Не используйте батареи другого типа. Использование батарей другого типа может привести к взрыву или возгоранию.
- См. инструкции по извлечению и установке батарей, а также по зарядке батарей в руководстве по эксплуатации.
- **ПРЕДУПРЕЖДЕНИЕ:** При установке/извлечении батарей устройство необходимо отключить от сети.
- Не допускается короткое замыкание клемм питания.
- Избегайте перезарядки батареи, так как это может привести к перегреву и создать риск взрыва или возгорания.
- Избегайте полной разрядки батареи. Извлеките батарею из устройства, если вы не собираетесь использовать его в течение некоторого времени. Если батарея остается в устройстве слишком долго, когда

оно не используется, существует риск утечки. В этом случае избегайте контакта с жидкостью, так как это может привести к химическим ожогам. При случайном контакте промойте водой. Если жидкость попала в глаза, дополнительно обратитесь за медицинской помощью.

- Если шнур питания поврежден, его необходимо заменить производителем, его сервисным агентом или аналогичным квалифицированным специалистом, чтобы избежать опасности.
- Перед подключением зарядного устройства убедитесь, что напряжение, указанное на этикетке зарядного устройства, соответствует напряжению в сети.
- Вилка зарядного устройства должна правильно вставляться в розетку. Не изменяйте вилку. Не используйте переходники.
- Не тяните за шнур питания. Никогда не используйте шнур питания для подъема, переноски или отключения устройства от сети.
- Не обматывайте шнур питания вокруг прибора.
- Проверьте состояние шнура питания. Поврежденные или запутанные кабели увеличивают риск поражения электрическим током.
- Не используйте устройство, если кабель или вилка повреждены.
- Не прикасайтесь к движущимся частям устройства во время его работы.

ИСПОЛЬЗОВАНИЕ И УХОД

- Не используйте прибор, если детали или принадлежности не установлены должным образом.
- Не используйте прибор, если присоединенные к нему аксессуары или расходные материалы имеют дефекты. Немедленно замените их.
- Не используйте прибор для сбора воды или любой другой жидкости.
- Не используйте прибор, если кнопка включения/выключения не работает.
- Извлеките батареи из прибора, если вы не собираетесь использовать его в течение некоторого времени.
- Не работайте в местах, где есть металлические предметы, такие как гвозди и/или винты.
- Никогда не пылесосьте горячие или острые предметы (окурки, пепел, гвозди и т. д.).
- Ни в коем случае не открывайте батарею/батареи.
- Когда батарея/батареи не используются, держите их подальше от других металлических предметов, таких

как скрепки, монеты, ключи, винты и т. д., которые могут соединить один полюс с другим.

- Не допускайте короткого замыкания клемм батареи, так как это может привести к взрыву или возгоранию.
- Аккумулятор(ы) следует хранить при температуре ниже 40 °С.
- Используйте прибор только для выполнения сухих работ.
- Никогда не оставляйте прибор подключенным к источнику питания и без присмотра, если он не используется. Это позволяет сэкономить энергию и продлить срок службы прибора.
- Не используйте прибор на каких-либо частях тела человека или животного.
- Не используйте прибор на домашних животных или других животных.
- Перезаряжайте аккумулятор(ы) только с помощью зарядного устройства, поставленного производителем. Зарядное устройство, подходящее для одного типа аккумулятора, может вызвать взрыв или пожар при использовании с другими аккумуляторами.
- Используйте устройство только с батарей/батареями, для которых оно было специально разработано. Использование любых других батарей может привести к взрыву или пожару.

ОПИСАНИЕ

- A Корпус
- B Кнопка включения/выключения
- C Контейнер для пыли
- D Фильтр
- E Кнопка выбора мощности
- F Дисплей
- G Кнопка открывания пылесборника
- H Порт для зарядки аккумулятора
- I Кнопки снятия пылесборника
- J Гибкий шланг
- K Кнопка гибкой трубки
- L Кнопка снятия аккумулятора
- M Аккумулятор
- N Насадка для пола
- O Настенное крепление
- P Зарядное устройство
- Q Аксессуары:
 - Q1. Щеточная насадка
 - Q2. Щетка 2 в 1

Q3. Мини-турбощетка (*)

СВЕТОДИОДНЫЙ ЭКРАН

- 1 Индикатор заряда батареи
- 2 Индикатор уровня скорости: ECO/MED/MAX
- 3 Индикатор режима AUTO
- 4 Индикатор блокировки воздухозаборника
- 5 Индикатор заблокированной щетки

(*) Доступно только в модели Homeland X9 Pro Pet&Car

Если модель вашего прибора не имеет описанных выше аксессуаров, их можно приобрести отдельно в службе технической поддержки.

УСТАНОВКА

- Обязательно удалите весь упаковочный материал изнутри прибора.

СБОРКА НАСТЕННОГО КРОНШТЕЙНА

- Прибор имеет настенный кронштейн, который можно закрепить на стене.
- Закрепите настенный кронштейн так, как считаете нужным, с помощью дюбелей и винтов.
- Убедитесь, что кронштейн надежно закреплен; он должен выдерживать вес, в два раза превышающий вес прибора.
- Установите прибор в настенный кронштейн.

ЗАРЯДКА АККУМУЛЯТОРА

- Внимание: новый аккумулятор не полностью заряжен, поэтому его необходимо зарядить перед первым использованием прибора.
- Установите аккумуляторную батарею в корпус (РИС. 1).
- Заряжайте аккумулятор при температуре окружающей среды от 4 до 40 °С.
- Для полной зарядки аккумулятора требуется примерно 4–5 часов. Ни в коем случае не пытайтесь перезарядить аккумулятор (хотя рекомендуется, чтобы первая зарядка аккумулятора длилась 6 часов).
- Вы можете заряжать аккумулятор в полностью собранном или разобранном виде.
- Когда аккумулятор заряжен, отсоедините зарядное устройство от сети.
- Примечание: Не используйте устройство, когда оно подключено к зарядному устройству.

КАК ПРОВЕРИТЬ УРОВЕНЬ ЗАРЯДА БАТАРЕИ

- На экране будет отображаться уровень заряда аккумулятора в процентах на данный момент.

ИНСТРУКЦИИ ПО ЭКСПЛУАТАЦИИ

ПЕРЕД ИСПОЛЬЗОВАНИЕМ

- Убедитесь, что упаковка продукта удалена.
- Перед первым использованием внимательно прочтите раздел «Рекомендации по безопасности и предупреждения».
- Перед первым использованием этого продукта важно полностью зарядить аккумуляторы.
- Подготовьте прибор в соответствии с функцией, которую вы хотите использовать:

ФУНКЦИЯ ПЫЛЕСОСА

- Установите трубку на корпус.
- Установите нужный насадок на трубку или непосредственно на корпус (РИС. 4).
- Используйте прибор на поверхности, которую хотите пропылесосить.

ИСПОЛЬЗОВАНИЕ

- Включите прибор с помощью кнопки включения/выключения.
- Выберите желаемую скорость с помощью кнопки выбора мощности.
- Когда на дисплее появляется индикатор очистки фильтра, очистите фильтр.
- ПРИМЕЧАНИЕ: Индикатор очистки фильтра включается после 10 часов использования. После очистки фильтров нажмите кнопку выбора мощности и удерживайте ее в течение 3 секунд, чтобы сбросить напоминание.
- Когда на дисплее появляется индикатор заблокированной щетки, очистите щетку. После очистки щетки выключите и включите прибор, чтобы сбросить индикатор.
- Когда на дисплее появляется индикатор заблокированного воздухозаборника, проверьте путь между щеточным валиком и фильтром HEPA. После устранения блокировки вы можете использовать пылесос в обычном режиме.
- Когда на дисплее появляется индикатор неправильного зарядного устройства, это означает, что вы используете зарядное устройство с неправильным напряжением. Используйте зарядное устройство с напряжением от 33 до 38 В.

УСТАНОВКА АКСЕССУАРОВ

- Ручной пылесос сконструирован таким образом, что к нему можно устанавливать следующие аксессуары: (используйте комбинацию, которая наилучшим образом соответствует вашим требованиям). (РИС. 4).

- **ПРИМЕЧАНИЕ:** Аксессуары можно устанавливать на корпус или на трубку.
- Щетка 2 в 1: оснащена щеткой на конце, которая чистит поверхность во время использования.
- Щеточная насадка: специально разработана для уборки в щелях и труднодоступных углах.
- Мини-турбощетка: предназначена для уборки мягкой мебели дома или в автомобиле. Специально разработана для уборки шерсти домашних животных с мягкой мебели.

ГИБКАЯ ТРУБКА

- При нажатии кнопки флекс трубка изгибается, что позволяет убирать, не наклоняясь.

ПОСЛЕ ЗАВЕРШЕНИЯ ИСПОЛЬЗОВАНИЯ ПРИБОРА

- Выключите прибор с помощью кнопки включения/выключения.
- Извлеките аккумулятор из прибора, если не планируете использовать его в течение длительного времени.
- Очистите прибор.

ПАРКОВОЧНОЕ ПОЛОЖЕНИЕ

- Этот прибор имеет собственное положение для хранения, что обеспечивает удобство и простоту хранения.

ТЕРМОЗАЩИТА

- Устройство оснащено защитным устройством, которое предохраняет его от перегрева.
- Если прибор выключился и не включается снова, отключите его от сети питания и подождите примерно 15 минут, прежде чем подключать его снова. Если прибор не запускается снова, обратитесь в авторизованный сервисный центр.

ЧИСТКА

- Отключите зарядное устройство от сети и дайте ему остыть, прежде чем приступить к чистке.
- Очистите оборудование влажной тканью с несколькими каплями моющего средства, а затем высушите.
- Не используйте для очистки устройства растворители, продукты с кислой или щелочной реакцией, такие как отбеливатель, или абразивные средства.
- Ни в коем случае не погружайте устройство в воду или любую другую жидкость и не помещайте его под струю воды.

ОПОРОЖНЕНИЕ ПЫЛЕСБОРНИКА

- Опорожняйте пылесборник, когда он заполнен (что легко заметить благодаря прозрачному корпусу), или когда мощность всасывания заметно снижается.
- Отсоедините трубку от пылесборника.
- Отсоедините пылесборник от прибора, нажав кнопки снятия пылесборника с обеих сторон корпуса (РИС. 2).
- Откройте крышку пылесборника, нажав кнопку открывания пылесборника, и высыпьте его содержимое в соответствующий контейнер для отходов.
- Проверьте состояние фильтров и очистите их или замените, если необходимо.
- Соберите пылесборник, совместив верхнюю переднюю часть и нажав на нижнюю часть корпуса, пока не услышите щелчок.

ЗАМЕНА ФИЛЬТРОВ

- Фильтр пылесборника (HEPA) (высокоэффективный воздушный фильтр, который эффективно удерживает споры, золу, опилки, пыльцу...) рекомендуется менять не реже одного раза в год или после каждых 50 часов использования, а также в случае значительного снижения его эффективности.

ЧТОБЫ СНЯТЬ ФИЛЬТРЫ

- Снимите пылесборник, нажав кнопки снятия пылесборника с обеих сторон корпуса (РИС. 2).
- Извлеките губчатый фильтр, циклон и фильтр HEPA (РИС. 3).
- Очистите фильтры или, при необходимости, замените их чистой водой и дайте им высохнуть на воздухе.
- Чтобы собрать фильтры обратно, выполните вышеуказанные инструкции в обратном порядке.

ОЧИСТКА ВРАЩАЮЩЕЙСЯ ЩЕТКИ

- Чтобы снять щетку
- Сдвиньте защелку, расположенную в нижней части башмака, поднимите боковую часть и извлеките ролик сбоку. (РИС. 5)
- Снимите щетку и очистите ее, промыв под водой и оставив высохнуть.
- Для повторной сборки выполните вышеуказанные инструкции в обратном порядке.

ОЧИСТКА ЩЕТКИ MINI TURBO (*)

- Разблокируйте щетку, повернув боковой рычаг против часовой стрелки и вытащив его.
- Удалите волосы, пыль и т. д., которые могли застрять в щетке.

- Для повторной сборки выполните вышеуказанные инструкции в обратном порядке.

ОЧИСТКА ГИБКОЙ ТРУБКИ

- Проверьте, нет ли грязи, застрявшей в гибкой части, заглянув внутрь трубки. Если есть, очистите ее, чтобы избежать потери всасывающей способности.

РАСХОДНЫЕ МАТЕРИАЛЫ

- Расходные материалы (например, фильтры и т. д.) для вашей модели прибора можно приобрести у дистрибьюторов и в авторизованных учреждениях.
- Всегда используйте оригинальные расходные материалы, специально разработанные для вашей модели прибора.
- Эти расходные материалы можно приобрести в специализированных магазинах.

КАК ЗАМЕНИТЬ БАТАРЕИ

- **ВНИМАНИЕ:** При вставке/извлечении съемных батарей прибор должен быть отключен от сети.
- **ВНИМАНИЕ:** Используйте только батареи типа, указанного для вашей модели. Использование батарей другого типа может привести к взрыву или возгоранию.
- Извлеките батарею, нажав на кнопку съемной батареи.
- Вставьте новую батарею, соблюдая полярность, и вставьте ее до щелчка.

ЧТОБЫ ИЗВЛЕЧЬ БАТАРЕИ ПО ИСТЕЧЕНИИ СРОКА СЛУЖБЫ ПРИБОРА, ВЫПОЛНИТЕ СЛЕДУЮЩИЕ ДЕЙСТВИЯ:

- Извлеките батарею, нажав кнопку снятия батареи.
- Затем утилизируйте их в специальных контейнерах. Не разбирайте и не выбрасывайте в огонь.

СЕРВИС

- Любое ненадлежащее использование или несоблюдение инструкций по эксплуатации приводит к аннулированию гарантии и ответственности производителя.

НЕИСПРАВНОСТИ И РЕМОНТ

В случае возникновения проблем обратитесь в авторизованный сервисный центр. Не пытайтесь самостоятельно разбирать или ремонтировать устройство, так как это может быть опасно.

ДЛЯ ВЕРСИЙ ПРОДУКТА, ПРОДАВАЕМЫХ В ЕС, И/ИЛИ В СЛУЧАЕ, ЕСЛИ ЭТО ТРЕБУЕТСЯ В ВАШЕЙ СТРАНЕ:

ЭКОЛОГИЧНОСТЬ И ВОЗМОЖНОСТЬ ПЕРЕРАБОТКИ ПРОДУКТА

- Материалы, из которых состоит упаковка данного устройства, подлежат сбору, классификации и переработке. Если вы желаете их утилизировать, используйте соответствующие общественные контейнеры для каждого типа материала.
- Продукт не содержит веществ, которые могут быть признаны вредными для окружающей среды.



Этот символ означает, что если вы желаете утилизировать продукт по окончании его срока службы, отнесите его в уполномоченную организацию по селективному сбору отходов электрического и электронного оборудования (ОЭЭО).



Этот символ означает, что продукт может содержать одну или несколько батарей; пользователь должен извлечь их перед утилизацией продукта. Помните, что батареи должны утилизироваться в специально предназначенных для этого контейнерах. Не утилизируйте их в огне.

- Информация, относящаяся к Регламенту (ЕС) 2023/826 о требованиях экодизайна к энергопотреблению в выключенном и режиме ожидания.
 - Это устройство потребляет 0,19 Вт энергии в выключенном режиме.
- Информация о веществах, вызывающих особое беспокойство (SVHC), в соответствии с Регламентом 1907/2006/EC (REACH).
 - Этот продукт содержит свинец, номер CAS: 7439-92-1; перфторбутановая сульфоновая кислота (PFBS) и ее соли, номер CAS: 375-73-5.
- Данное устройство соответствует Директиве 2014/35/EU о низком напряжении, Директиве 2014/30/EU об электромагнитной совместимости, Директиве 2011/65/EU об ограничении использования определенных опасных веществ в электрическом и электронном оборудовании и Директиве 2009/125/ЕС о требованиях экодизайна к энергосвязанным продуктам.
- Ниже приведена подробная информация об особенностях, связанных с экодизайном (Регламент (ЕС) 2019/1782):

Название и адрес производителя:	Electrodomésticos Taurus, S.L. Avda. Barcelona, s/n 25790 Oliana, Lleida, Spain
Идентификатор модели:	BZ019-350050-AG
Входное напряжение	100-240 V
Частота входного переменного тока	50/60 Hz
Выходное напряжение	35,0 V DC
Выходной ток	0,5 A
Выходная мощность	17,5 W
Средний коэффициент полезного действия	87,92%
Эффективность при низкой нагрузке (10 %)	79,91%
Потребляемая мощность без нагрузки	0,080W

- Для подтверждения соответствия требованиям экодизайна и расчета параметров энергетической маркировки в качестве эталона используется европейский стандарт EN 50563.

УСТРАНЕНИЕ НЕИСПРАВНОСТЕЙ

Проблема	Возможные причины	Решения
Не работает	Нет питания	Зарядите аккумулятор
	Без аккумуляторной батареи	Соберите аккумуляторную батарею
	Что-то сломалось внутри	Отнесите в сервисный центр
Необычный шум	Заполнен пылью, заблокировал воздушное отверстие	Очистите пылесборник
	Полный пылесборник или заблокированное отверстие для пыли	Очистите пылесборник
Низкая мощность всасывания	Низкая мощность	Зарядите устройство
	Засорение воздушного канала	Очистите воздушный канал и проверьте, нет ли грязи внутри трубки
	Адаптер не подключен к источнику питания	Подключите адаптер
Нет заряда	Адаптер не вставлен в розетку устройства	Вставьте адаптер в разъем
	Адаптер сломан или используется неправильный адаптер	Замените адаптер
	Неисправность внутри устройства	Обратитесь в службу послепродажного обслуживания
Ролик щетки для пола перестал работать	Блок щетки заблокирован	Очистите валик щетки для пола
Утечка пыли	Фильтр сломан	Замените фильтр на новый
	Отсутствие фильтра	Установите фильтр на место

**STAVSTØVSUGER
HVCA6000B
HVCA6001B**

Kære kunde

Mange tak, fordi du har valgt at købe et produkt fra TAURUS.

Takket være dens teknologi, design og funktion samt det faktum, at den overgår de strengeste kvalitetsstandarder, kan du være sikker på fuld tilfredshed og lang levetid.

**SIKKERHEDSADVARSEL OG
ADVARSEL**

Læs brugervejledningen.

- Læs disse instruktioner omhyggeligt, inden du tænder for apparatet, og opbevar dem til senere brug. Manglende overholdelse af disse instruktioner kan føre til ulykker.
- Dette apparat kan bruges af børn fra 8 år og opefter og personer med nedsatte fysiske, sensoriske eller mentale evner eller manglende erfaring og viden, hvis de er blevet instrueret i eller overvåget med hensyn til sikker brug af apparatet og forstår de risici, der er forbundet hermed. Børn må ikke lege med apparatet. Rengøring og vedligeholdelse må ikke udføres af børn uden opsyn.

Dette apparat har en
 aftagelig
strømforsyningsenhed.
(BZ019-350050-AG).

- **ADVARSEL:** Brug kun den aftagelige strømforsyningsenhed, der følger med dette apparat, til at oplade batteriet.

- **ADVARSEL:** Der er risiko for fastklemning på det håndholdte tilbehør med roterende dele.
- Sørg for, at apparatet er slukket, og at stikket er taget ud af stikkontakten, inden du rengør eller vedligeholder apparatet.
- Dette apparat er kun beregnet til husholdningsbrug, ikke til professionel eller industriel brug.



Kun til indendørs brug.

- Dette apparat indeholder batterier, der skal udskiftes af brugeren.
- Batteritypen er GLBP01-8S25 for modellerne HVCA6000B og HVCA6001B.
- Brug ikke andre typer batterier. Brug af andre batterier kan medføre risiko for eksplosion eller brand.
- Se instruktionerne i brugsanvisningen om, hvordan batterierne fjernes og isættes, og hvordan batteriet oplades.
- **ADVARSEL:** Apparatet skal frakobles strømforsyningen, når batterierne indsættes/fjernes.
- Strømforsyningsterminalerne må ikke kortsluttes.
- Undgå at overlade batteriet, da det kan medføre overophedning og risiko for eksplosion eller brand.
- Undgå fuldstændig afladning af batteriet. Fjern batteriet fra apparatet, hvis du ikke skal bruge det i et stykke tid. Hvis batteriet efterlades i apparatet i for lang tid, når det ikke bruges, er der risiko for lækage. Hvis det sker, skal du undgå kontakt med væsken, da det kan forårsage kemiske forbrændinger. Hvis der ved et uheld opstår kontakt, skal du skylle med vand. Hvis væsken kommer i kontakt med øjnene, skal du desuden søge lægehjælp.
- Hvis strømkablet er beskadiget, skal det udskiftes af producenten, dens serviceagent eller lignende kvalificerede personer for at undgå fare.
- Sørg for, at den spænding, der er angivet på opladerens mærkat, svarer til netspændingen, inden du tilslutter opladeren.
- Opladeren skal passe korrekt i stikkontakten. Undlad at ændre stikket. Brug ikke stikadaptere.
- Træk ikke i strømledningen. Brug aldrig strømledningen til at løfte, bære eller frakoble apparatet.

- Sno ikke strømkablet omkring apparatet.
- Kontroller strømkablets tilstand. Beskadede eller sammenfiltrede kabler øger risikoen for elektrisk stød.
- Brug ikke apparatet, hvis kablet eller stikket er beskadiget.
- Rør ikke ved apparatets bevægelige dele, mens det er i drift.

BRUG OG PLEJE

- Brug ikke apparatet, hvis dele eller tilbehør ikke er monteret korrekt.
- Brug ikke apparatet, hvis tilbehør eller forbrugsstoffer, der er monteret på det, er defekte. Udskift dem straks.
- Brug ikke apparatet til at opsamle vand eller andre væsker.
- Brug ikke apparatet, hvis tænd/sluk-knappen ikke virker.
- Fjern batterierne fra apparatet, hvis du ikke skal bruge det i et stykke tid.
- Arbejd ikke på områder, hvor der er metalgenstande, såsom søm og/eller skruer.
- Støvsug aldrig varme eller skarpe genstande (cigaretskodder, aske, søm osv.).
- Åbn under ingen omstændigheder batteriet/batterierne.
- Når batteriet/batterierne ikke er i brug, skal du holde det/dem væk fra andre metalgenstande såsom papirclips, mønter, nøgler, skruer osv., som kan forbinde en terminal med en anden.
- Kortslut ikke batteripolerne, da dette kan forårsage eksplosion eller brand.
- Batteriet/batterierne skal opbevares ved en temperatur under 40 °C.
- Brug kun apparatet til tørre opgaver.
- Lad aldrig apparatet være tilsluttet og uden opsyn, når det ikke er i brug. Dette sparer energi og forlænger apparatets levetid.
- Brug ikke apparatet på nogen del af en persons eller et dyrs krop.
- Brug ikke apparatet på kæledyr eller dyr.
- Oplad kun batteriet/batterierne med den oplader, der er leveret af producenten. En oplader, der er egnet til en bestemt type batteri, kan udgøre en eksplosions- eller brandfare, hvis den bruges til andre batterier.
- Brug kun apparatet med det/de batteri(er), som det er specielt designet til. Brug af andre batterier kan medføre eksplosions- eller brandfare.

BESKRIVELSE

- A Krop
- B Tænd/sluk-knap
- C Støvtank
- D Filter
- E Strømvælgerknap
- F Display
- G Knappen til at åbne støvbeholderen
- H Batteriopladningsport
- I Knapper til fjernelse af støvbeholder
- J Flexibel slange
- K Flex-knap
- L Knappen til at fjerne batteriet
- M Batteri
- N Gulvbørste
- O Vægbeslag
- P Oplader
- Q Tilbehør:
 - Q1. Fugemundstykke
 - Q2. 2-i-1-børste
 - Q3. Mini-turbobørste (*)

LED-SKÆRM

- 1 Batteriindikator
- 2 Hastighedsindikator: ECO/MED/MAX
- 3 AUTO-tilstandsindikator
- 4 Indikator for blokeret luftindtag
- 5 Blokeret børsteindikator

(*) Kun tilgængelig i modellen Homeland X9 Pro Pet&Car

Hvis din apparats model ikke har det ovenfor beskrevet tilbehør, kan det også købes separat hos den tekniske support.

INSTALLATION

- Sørg for at fjerne alt emballagemateriale fra apparatet.

MONTERING AF VÆGBESLAG

- Apparatet har et vægbeslag, der kan fastgøres til væggen.
- Fastgør vægbeslaget, som du finder det passende, ved hjælp af plugs og skruer.
- Sørg for, at beslaget er fastgjort korrekt; det skal kunne bære dobbelt så meget som apparatets vægt.
- Monter apparatet på vægbeslaget.

OPLADNING AF BATTERIET

- Advarsel: Et nyt batteri er ikke fuldt opladet og skal derfor oplades, før apparatet bruges for første gang.
- Monter batteripakken i hoveddelen (FIG. 1).
- Oplad batteriet ved en omgivelsestemperatur på mellem 4 og 40 °C.
- Det tager ca. 4 til 5 timer at oplade batteriet fuldt. Forsøg aldrig at overoplade batteriet (selvom det anbefales, at den første opladning af batteriet varer 6 timer).
- Du kan oplade batteriet, uanset om det er monteret i hoveddelen eller afmonteret.
- Når batteriet er opladet, skal du frakoble opladeren fra strømforsyningen.
- Bemærk: Brug ikke apparatet, mens det er tilsluttet opladeren.

SÅDAN KONTROLLERER DU BATTERIETS OPLADNINGSNIVEAU

- Skærmen viser det aktuelle opladningsniveau for batteriet i procent.

BRUGSANVISNING

FØR BRUG

- Sørg for, at produktets emballage er fjernet.
- Læs afsnittet "Sikkerhedsråd og advarsler" omhyggeligt inden første brug.
- Før du bruger dette produkt for første gang, er det vigtigt at oplade batterierne fuldt.
- Forbered apparatet i henhold til den funktion, du ønsker at bruge:

STØVSUGERFUNKTION

- Monter slangen på hoveddelen.
- Monter det ønskede tilbehør på røret eller direkte på hoveddelen (FIG. 4).
- Brug apparatet på den overflade, du ønsker at støvsuge.

BRUG

- Tænd for apparatet ved hjælp af tænd/sluk-knappen.
- Vælg den ønskede hastighed med strømvælgerknappen.
- Når filterrensningsindikatoren vises på displayet, skal du rense filteret.
- BEMÆRK: Efter 10 timers brug tændes filterrensningsindikatoren. Når du har rensat filterne, skal du trykke på strømvælgerknappen i 3 sekunder for at nulstille påmindelsen.
- Når indikatoren for blokeret børste vises på displayet, skal du rengøre børsten. Når du har rengjort børsten, skal du slukke og tænde for apparatet for at nulstille indikatoren.

- Når indikatoren for blokeret luftindtag vises på displayet, skal du kontrollere vejen mellem børstestangen og HEPA-filteret. Når blokeringen er fjernet, kan du bruge støvsugeren normalt.
- Når indikatoren for forkert oplader vises på displayet, betyder det, at du bruger en oplader med forkert spænding. Brug en oplader med en spænding mellem 33 V og 38 V.

MONTERING AF TILBEHØR

- Håndstøvsugeren er designet på en sådan måde, at følgende tilbehør kan monteres: (brug den combination, der bedst opfylder dine behov). (FIG.4).
- BEMÆRK: Tilbehør kan monteres på hoveddelen eller på røret.
- 2-i-1-børste: Udstyret med en børste i enden, der børster overfladen, når den bruges.
- Fugemundstykke: Specielt designet til at komme ind i sprækker og vanskelige hjørner.
- Mini-turbobørste: Designet til støvsugning af polstring, derhjemme eller i bilen. Specielt designet til at støvsuge dyrehår, der sidder på polstringen.

FLEKSIBELT RØR

- Ved at trykke på flex-knappen bøjes røret, så du kan rengøre uden at bøje dig ned.

NÅR DU ER FÆRDIG MED AT BRUGE APPARATET

- Sluk for apparatet ved hjælp af tænd/sluk-knappen.
- Fjern batteriet fra apparatet, hvis du ikke har til hensigt at bruge det i en længere periode.
- Rengør apparatet.

PARKERINGSPOSITION

- Dette apparat har sin egen parkeringsposition, så det er nemt og bekvemt at opbevare.

SIKKERHEDSTERMOBESKYTTELSE

- Apparatet har en sikkerhedsanordning, der beskytter det mod overophedning.
- Hvis apparatet slukker af sig selv og ikke tænder igen, skal du frakoble det fra strømforsyningen og vente ca. 15 minutter, før du tilslutter det igen. Hvis maskinen ikke starter igen, skal du kontakte autoriseret teknisk assistance.

RENGØRING

- Frakobl batteriopladeren fra strømforsyningen, og lad den køle af, inden du påbegynder rengøringen.
- Rengør udstyret med en fugtig klud med et par dråber opvaskemiddel og tør det derefter af.

- Brug ikke opløsningsmidler eller produkter med en sur eller basisk pH-værdi, såsom blegemiddel eller slibende produkter, til rengøring af apparatet.
- Sænk aldrig apparatet ned i vand eller andre væsker, og hold det ikke under rindende vand.

TØMNING AF STØVBEHOLDEREN

- Tøm støvbeholderen, når den er fuld (let at se takket være den gennemsigtige beholder), eller når sugeseffekten er mærkbart reduceret.
- Frakobl slangen fra støvbeholderen.
- Frakobl støvbeholderen fra apparatet ved at trykke på knapperne til fjernelse af støvbeholderen på begge sider af kabinettet (FIG. 2).
- Åbn støvbeholderens låg ved at trykke på knappen til åbning af støvbeholderen, og tøm indholdet i en passende affaldsbeholder.
- Kontroller filtrenes tilstand, og rengør eller udskift dem, hvis det er nødvendigt.
- Saml støvbeholderen igen ved at rette den øverste forreste del ind og trykke den nederste del ned mod kroppen, indtil du hører et "klik".

UDSKIFTNING AF FILTRE

- Støvtankfilter (HEPA) (højeffektivt luftfilter, der effektivt tilbageholder sporer, aske, savsmuld, pollen osv.) bør udskiftes mindst en gang om året eller efter hver 50 timers brug, eller hvis dets effektivitet aftager markant.

SÅDAN FJERNER DU FILTRENE

- Fjern støvbeholderen ved at trykke på knapperne til fjernelse af støvbeholderen på begge sider af kroppen (FIG. 2).
- Tag svampfilteret, cyklonen og HEPA-filteret ud (FIG. 3).
- Rengør filtrene eller udskift dem om nødvendigt med rent vand, og lad dem lufttørre.
- For at samle filtrene igen skal du følge ovenstående instruktioner i omvendt rækkefølge.

RENGØRING AF ROTERENDE BØRSTE

- Sådan fjerner du børsten
- Skub tappen i bunden af skoen, vend sideskåren opad og tag rullen ud ved siden af. (FIG. 5)
- Fjern børsten, rengør den, vask den under vand og lad den tørre.
- For at samle den igen skal du følge ovenstående instruktioner i omvendt rækkefølge.

RENGØRING AF MINI TURBO-BØRSTEN (*)

- Lås børsten op ved at dreje sidegrebet mod uret og trække den ud.

- Fjern hår, støv osv., der måtte være fanget.
- For at samle den igen skal du følge ovenstående instruktioner i omvendt rækkefølge.

RENGØRING AF FLEKSIBEL SLANGE

- Kontroller, om der sidder snavs fast i den fleksible del af slangen. Hvis der gør det, skal du rengøre den for at undgå tab af sugekraft.

FORBRUGSSTOFFER

- Forbrugsstoffer kan købes hos forhandlere og autoriserede forhandlere (f.eks. filtre osv.) til din apparatmodel.
- Brug altid originale forbrugsstoffer, der er specielt designet til din apparatmodel.
- Disse forsyninger kan købes i specialforretninger.

SÅDAN UDSKIFTES BATTERIERNE

- **FORSIGTIG:** Apparatet skal være frakoblet strømforsyningen, når de udskiftelige batterier sættes i eller tages ud.
- **FORSIGTIG:** Brug kun den type batteri, der er angivet til din model. Brug af et andet batteri kan medføre eksplosions- eller brandfare.
- Fjern batteriet ved at trykke på knappen til det aftagelige batteri.
- Indsæt det nye batteri med korrekt polaritet, og skub det ind, indtil du hører et klik.

FOR AT FJERNE BATTERIERNE, NÅR APPARATETS LEVETID ER UDLØBET, SKAL DU GØRE FØLGENDE:

- Fjern batteriet ved at trykke på knappen til at fjerne batteriet.
- Bortskaf det derefter i særlige beholdere. Batteriet må ikke skilles ad eller bortskaffes i ild.

SERVICE

- Misbrug eller manglende overholdelse af brugsanvisningen medfører, at garantien og producentens ansvar bortfalder.

ANOMALIER OG REPARATION

Bring apparatet til en autoriseret teknisk supporttjeneste, hvis der opstår problemer. Forsøg ikke at adskille eller reparere apparatet uden hjælp, da dette kan være farligt.

**FOR EU-PRODUKTVERSIONER OG/ELLER I TILFÆLDE AF, AT DET KRÆVES I DIT LAND:
PRODUKTETS ØKOLOGI OG GENANVENDELIGHED**

- Materialerne, som emballagen til dette apparat består af, er omfattet af et indsamlings-, klassificerings- og genanvendelsessystem. Hvis du ønsker at bortskaffe dem, skal du bruge de relevante offentlige containere til hver type materiale.
- Produktet indeholder ikke koncentrationer af stoffer, der kan betragtes som skadelige for miljøet.



Dette symbol betyder, at hvis du ønsker at bortskaffe produktet, når dets levetid er udløbet, skal du aflevere det til en autoriseret affaldsagent til selektiv indsamling af elektrisk og elektronisk udstyr

(WEEE).



Dette symbol betyder, at produktet kan indeholde et eller flere batterier, som brugeren skal fjerne, inden produktet bortskaffes. Husk, at batterier skal bortskaffes i behørigt godkendte

containere. De må ikke bortskaffes i ilden.

- Oplysninger vedrørende forordning (EU) 2023/826 om krav til miljøvenligt design med hensyn til energiforbrug i slukket tilstand og standbytilstand.
- Dette apparat har et strømforbrug på 0,19 W i slukket tilstand.
- Oplysninger om særligt bekymrende stoffer (SVHC) i henhold til forordning 1907/2006/EF (REACH).
Dette produkt indeholder bly, CAS-nummer: 7439-92-1; perfluorbutansulfonsyre (PFBS) og salte heraf, CAS-nummer: 375-73-5.
- Dette apparat overholder direktiv 2014/35/EU om lavspænding, direktiv 2014/30/EU om elektromagnetisk kompatibilitet, direktiv 2011/65/EU om begrænsning af anvendelsen af visse farlige stoffer i elektrisk og elektronisk udstyr og direktiv 2009/125/EF om krav til miljøvenligt design af energirelaterede produkter.
- Følgende oplysninger beskriver funktionerne i forbindelse med miljøvenligt design (forordning (EU) 2019/1782):

Producentens navn og adresse:	Electrodomésticos Taurus, S.L. Avda. Barcelona, s/n 25790 Oliana, Lleida, Spain
Modelidentifikator:	BZ019-350050-AG
Indgangsspænding	100-240 V
Indgangsfrekvens	50/60 Hz
Udgangsspænding	35,0 V DC
Udgangsstrøm	0,5 A
Udgangseffekt	17,5 W
Gennemsnitlig aktiv effektivitet	87,92%
Effektivitet ved lav belastning (10 %)	79,91%
Strømforbrug uden belastning	0,080W

- For at fastslå overensstemmelse med kravene til miljøvenligt design og for beregning af energimærkningsparametre anvendes den europæiske standard EN 50563 som reference.

FEJLFINDING

Problem	Mulige årsager	Løsninger
Fungerer ikke	Ingen strøm	Oplad batteriet
	Intet batteripakke	Saml batteripakken
	Noget er gået i stykker indeni	Tag det med til eftersalgsservice
Usædvanlig støj	Fuldt med støv, blokerer lufthullet	Rengør støvbeholderen
Lav sugekraft	Fuld støvbeholder eller tilstoppet støvbeholder	Rengør støvbeholderen
	Lav effekt	Oplad enheden
	Luftvej tilstoppet	Rengør luftvejen og kontroller, om der er snavs inde i røret
Ingen opladning	Ingen adapter i strømforsyningen	Sæt adapteren i
	Adapteren sidder ikke i enhedens stik	Sæt adapteren i stikket
	Adapteren er ødelagt, eller der bruges en forkert adapter	Udskift adapteren
	Ødelagt inde i enheden	Tag den med til eftersalgsservice
Gulvbørsterullen virker ikke	Børsterullen er blokeret	Rengør gulvbørsterullen
Støv lækker	Filteret er ødelagt	Udskift det nye filter
	Intet filter	Fastgør filteret på den

NO

Norsk (Oversatt fra originale instruksjoner)

STAVSTØVSUGER**HVCA6000B****HVCA6001B**

Kjære kunde

Takk for at du valgte å kjøpe et produkt fra TAURUS.

Takket være teknologi, design og funksjon, samt det faktum at det overgår de strengeste kvalitetsstandarder, kan du være sikker på full tilfredshet og lang levetid.

SIKKERHETSRÅD OG ADVARSELER

Les bruksanvisningen.

- Les disse instruksjonene nøye før du slår på apparatet, og oppbevar dem for fremtidig bruk. Manglende overholdelse av disse instruksjonene kan føre til ulykker.
- Dette apparatet kan brukes av barn fra 8 år og oppover og personer med reduserte fysiske, sensoriske eller mentale evner eller mangel på erfaring og kunnskap, hvis de har fått veiledning eller instruksjon om sikker bruk av apparatet og forstår farene som er forbundet med det. Barn skal ikke leke med apparatet. Rengjøring og vedlikehold skal ikke utføres av barn uten tilsyn.

Dette apparatet har en
 avtakbar
strømforsyningsenhet.
(BZ019-350050-AG).

- **ADVARSEL:** Bruk kun den avtakbare strømforsyningsenheten som følger med dette apparatet til å lade batteriet.

- **ADVARSEL:** Det er fare for å bli fanget i det håndholdte tilbehøret med roterende deler.
- Sørg for at apparatet er slått av og at støpselet er trukket ut av stikkkontakten før du rengjør eller vedlikeholder apparatet.
- Dette apparatet er kun beregnet for husholdningsbruk, ikke profesjonell eller industriell bruk.



Kun for innendørs bruk.

- Dette apparatet inneholder batterier som er ment å skiftes ut av brukeren.
- Batteritypen er GLBP01-8S25 for modellene HVCA6000B og HVCA6001B.
- Ikke bruk noen annen type batteri. Bruk av et annet batteri kan medføre fare for eksplosjon eller brann.
- Se instruksjonene i bruksanvisningen for hvordan du tar ut og setter inn batteriene og lader batteriet.
- **ADVARSEL:** Apparatet må kobles fra strømmettet når batteriene settes inn/tas ut.
- Strømterminalene må ikke kortsluttes.
- Unngå å overlade batteriet, da dette kan føre til overoppheting og risiko for eksplosjon eller brann.
- Unngå fullstendig utlading av batteriet. Fjern batteriet fra apparatet hvis du ikke skal bruke det på en stund. Hvis batteriet blir liggende i apparatet for lenge når det ikke er i bruk, er det fare for lekkasje. Hvis det skjer, må du unngå kontakt med væsken, da den kan forårsake kjemiske forbrenninger. Hvis kontakt skjer ved et uhell, skyl med vann. Hvis væsken kommer i kontakt med øynene, må du i tillegg oppsøke lege.
- Hvis strømledningen er skadet, må den byttes ut av produsenten, serviceagent eller tilsvarende kvalifiserte personer for å unngå fare.
- Forsikre deg om at spenningen som er angitt på laderenes merkelapp, samsvarer med nettspenningen før du kobler til laderen.
- Laderenes støpsel må passe riktig inn i stikkkontakten. Ikke endre støpselet. Ikke bruk støpseladaptere.
- Ikke trekk i strømledningen. Bruk aldri strømledningen til å løfte, bære eller koble fra apparatet.
- Ikke vikle strømledningen rundt apparatet.

- Kontroller strømkabelens tilstand. Skadede eller sammenfiltrede kabler øker risikoen for elektrisk støt.
- Ikke bruk apparatet hvis kabelen eller støpselet er skadet.
- Ikke berør noen av apparatets bevegelige deler mens det er i drift.

BRUK OG VEDLIKEHOLD

- Ikke bruk apparatet hvis deler eller tilbehør ikke er riktig montert.
- Ikke bruk apparatet hvis tilbehør eller forbruksvarer som er festet til det, er defekte. Bytt dem ut umiddelbart.
- Ikke bruk apparatet til å samle opp vann eller andre væsker.
- Ikke bruk apparatet hvis av/på-knappen ikke fungerer.
- Fjern batteriene fra apparatet hvis du ikke skal bruke det på en stund.
- Ikke bruk apparatet på steder hvor det finnes metallgjenstander, som spiker og/eller skruer.
- Støvsug aldri varme eller skarpe gjenstander (sigarettstumper, aske, spiker osv.).
- Ikke åpne batteriet/batteriene under noen omstendigheter.
- Når batteriet/batteriene ikke er i bruk, må du holde det/dem borte fra andre metallgjenstander som binders, mynter, nøkler, skruer ... som kan koble en terminal til en annen.
- Ikke kortslut batteripolene, da dette kan forårsake eksplosjon eller brann.
- Batteriet/batteriene skal oppbevares ved en temperatur under 40 °C.
- Bruk kun apparatet til tørre oppgaver.
- La aldri apparatet være tilkoblet og uten tilsyn når det ikke er i bruk. Dette sparer energi og forlenger apparatets levetid.
- Ikke bruk apparatet på noen del av kroppen til en person eller et dyr.
- Ikke bruk apparatet på kjæledyr eller dyr.
- Lad batteriet/batteriene kun med laderen som er levert av produsenten. En lader som er egnet for én type batteri, kan forårsake eksplosjon eller brannfare når den brukes med andre batterier.
- Bruk kun apparatet med batterier som er spesielt utviklet for det. Bruk av andre batterier kan forårsake eksplosjon eller brannfare.

BESKRIVELSE

- A Kropp
- B PÅ/AV-knapp
- C Støvtank
- D Filter
- E Strømvelgerknapp
- F Display
- G Knapp for å åpne støvbeholderen
- H Batteriladeport
- I Knapp for fjerning av støvbeholder
- J Fleksibel slange
- K Fleksknapp
- L Knapp for å fjerne batteriet
- M Batteri
- N Gulvbørste
- O Veggfeste
- P Lader
- Q Tilbehør:
 - Q1. Spaltemunnstykke
 - Q2. 2-i-1-børste
 - Q3. Mini-turbobørste (*)

LED-SKJERM

- 1 Batteriindikator
- 2 Hastighetsnivåindikator: ECO/MED/MAX
- 3 AUTO-modusindikator
- 4 Indikator for blokkert luftinntak
- 5 Indikator for blokkert børste

(*) Kun tilgjengelig i modellen Homeland X9 Pro Pet&Car

Hvis modellen til apparatet ditt ikke har tilbehøret beskrevet ovenfor, kan det også kjøpes separat fra teknisk assistanse.

INSTALLASJON

- Sørg for å fjerne alt emballasjemateriale fra innsiden av apparatet.

MONTERING AV VEGGBRAKETT

- Apparatet har en veggbrakett som kan festes til veggen.
- Fest veggbraketten slik du finner det hensiktsmessig, ved hjelp av plugg og skruer.
- Sørg for at braketten er godt festet; den skal kunne bære dobbelt så mye som apparatets vekt.
- Sett apparatet inn i veggstøtten.

LADING AV BATTERIET

- Forsiktig: Et nytt batteri er ikke fulladet og må derfor lades før apparatet brukes for første gang.
- Sett batteripakken inn i hoveddelen (FIG.1).
- Lad batteriet ved en omgivelsestemperatur mellom 4 og 40 °C.
- Det tar omtrent 4 til 5 timer å lade batteriet fullstendig. Forsøk aldri å overlade batteriet (selv om det anbefales at den første ladingen av batteriet varer i 6 timer).
- Du kan lade batteriet enten det er montert i hoveddelen eller demontert.
- Når batteriet er ladet, kobler du laderen fra strømmettet.
- Merk: Ikke bruk apparatet mens det er koblet til laderen.

SÅNN SJEKKER DU BATTERIETS LADNINGSNIVÅ

- Skjermen viser prosentandelen av batteriet som er ladet til enhver tid.

BRUKSANVISNING

FØR BRUK

- Sørg for at produktets emballasje er fjernet.
- Les nøye gjennom avsnittet «Sikkerhetsråd og advarsler» for første gangs bruk
- Før du bruker dette produktet for første gang, er det viktig å lade batteriene fullstendig.
- Forbered apparatet i henhold til funksjonen du ønsker å bruke:

STØVSUGERFUNKSJON

- Fest røret til hoveddelen.
- Fest ønsket tilbehør til røret eller direkte til hoveddelen (FIG. 4).
- Bruk apparatet på overflaten du ønsker å støvsuge.

BRUK

- Slå på apparatet ved å bruke av/på-knappen.
- Velg ønsket hastighet med strømvælgerknappen.
- Når filterrenjøringsindikatoren vises på displayet, må du rengjøre filteret.
- MERK: Etter 10 timers bruk tennes filterrenjøringsindikatoren. Etter at du har rengjort filtrene, trykk på strømvælgerknappen i 3 sekunder for å tilbakestille påminnelsen.
- Når indikatoren for blokkert børste vises på displayet, må du rengjøre børsten. Etter at du har rengjort børsten, må du slå apparatet av og på for å tilbakestille indikatoren.
- Når indikatoren for blokkert luftinntak vises på displayet, må du sjekke veien mellom børstestangen og HEPA-

filteret. Når blokkeringen er fjernet, kan du bruke støvsugeren som normalt.

- Når indikatoren for feil lader vises på displayet, betyr det at du bruker en lader med feil spenning. Bruk en lader med en spenning mellom 33 V og 38 V.

MONTERING AV TILBEHØR

- Håndstøvsugeren er utformet slik at følgende tilbehør kan monteres: (bruk den kombinasjonen som best oppfyller dine behov). (FIG.4).
- MERK: Tilbehør kan monteres på hoveddelen eller på røret.
- 2-i-1-børste: Utstyrt med en børste i enden, som børster overflaten mens den brukes.
- Spaltemunnstykke: Spesielt designet for å komme til i sprekker og vanskelige hjørner.
- Mini-turbobørste: Utviklet for støvsuging av møbler, hjemme eller i bilen. Spesielt utviklet for å støvsuge dyrehår som ligger på møbler.

FLEKSIBELT RØR

- Ved å trykke på flex-knappen vil røret bøyes, slik at du kan rengjøre uten å måtte bøye deg ned.

NÅR DU ER FERDIG MED Å BRUKE APPARATET

- Slå av apparatet ved å trykke på av/på-knappen.
- Fjern batteriet fra apparatet hvis du ikke har tenkt å bruke det på en stund.
- Rengjør apparatet.

PARKERINGSPOSISJON

- Dette apparatet har sin egen parkeringsposisjon for komfortabel og enkel oppbevaring.

SIKKERHETSTERMOBESKYTTELSE

- Apparatet har en sikkerhetsanordning som beskytter det mot overoppheting.
- Hvis apparatet slår seg av og ikke slår seg på igjen, koble det fra strømmettet og vent i omtrent 15 minutter før du kobler det til igjen. Hvis maskinen ikke starter igjen, må du kontakte autorisert teknisk assistanse.

RENGJØRING

- Koble batteriladeren fra strømmettet og la den avkjøles før du utfører rengjøring.
- Rengjør utstyret med en fuktig klut med noen dråper oppvaskmiddel, og tørk det deretter.
- Ikke bruk løsemidler eller produkter med sur eller basisk pH, som blekemiddel eller slipende produkter, til rengjøring av apparatet.

- Apparatet må aldri dyppes i vann eller andre væsker eller plasseres under rennende vann.

• TØMMING AV STØVBEHOLDEREN

- Tøm støvbeholderen når den er full (lett å se takket være den gjennomsiktige beholderen) eller når sugeeffekten er merkbart redusert.
- Koble slangen fra støvbeholderen.
- Koble støvbeholderen fra apparatet ved å trykke på knappene for fjerning av støvbeholderen på begge sider av kroppen (FIG. 2).
- Åpne lokket på støvbeholderen ved å trykke på åpningsknappen for støvbeholderen, og tøm innholdet i en egnet avfallsbeholder.
- Kontroller filterets tilstand og rengjør eller skift det ut om nødvendig.
- Sett støvbeholderen sammen igjen ved å rette inn den øvre frontdelen og trykke den nedre delen mot kroppen til du hører et «klikk».

• SKIFTE AV FILTRE

- Støvtankfilter (HEPA) (høyeffektivt luftfilter som effektivt fanger opp sporer, aske, sagflis, pollen osv.), det anbefales å skifte det minst en gang i året eller etter hver 50. times bruk, eller hvis dets effektivitet reduseres betydelig.

• SLIK FJERNER DU FILTRENE

- Fjern støvbeholderen ved å trykke på knappene for fjerning av støvbeholderen på begge sider av kroppen (FIG.2)
- Ta ut svampfilteret, sykklonen og HEPA-filteret (FIG. 3).
- Rengjør filterene eller bytt dem ut om nødvendig med rent vann, og la dem lufttørke.
- For å sette sammen filterene igjen, følg instruksjonene ovenfor i omvendt rekkefølge.

• RENGJØRING AV ROTERENDE BØRSTE

- Slik fjerner du børsten
- Skyv tappen som sitter på undersiden av skoen, vipp opp sideskiven og ta ut rullen ved siden av. (FIG.5)
- Fjern børsten og rengjør den ved å vaske den under vann og la den tørke.
- For å montere den igjen, følg instruksjonene ovenfor i omvendt rekkefølge.

• RENGJØRING AV MINI TURBO-BØRSTEN (*)

- Lås opp børsten ved å vri sidearmen mot klokken og trekke den ut.
- Fjern hår, støv osv. som kan ha satt seg fast.

- For å sette den sammen igjen, følg instruksjonene ovenfor i omvendt rekkefølge.

• RENGJØRING AV FLEKSIBEL SLANGE

- Sjekk innsiden av slangen for å se om det er smuss fast i den fleksible delen. Hvis det er det, rengjør den for å unngå tap av sugkraft.

• FORBRUKSVARER

- Forbruksvarer kan kjøpes fra distributører og autoriserte forhandlere (for eksempel filtre osv.) for din apparatmodell.
- Bruk alltid originale forbruksvarer som er spesielt utviklet for din apparatmodell.
- Disse forbruksartiklene er tilgjengelige i spesialforretninger.

• HVORDAN SKIFTE BATTERIENE

- FORSIKTIG: Apparatet må kobles fra strømmettet når du setter inn/tar ut de utskiftbare batteriene.
- FORSIKTIG: Bruk kun batterier av den typen som er spesifikt angitt for din modell. Bruk av andre batterier kan forårsake eksplosjon eller brannfare.
- Fjern batteriet ved å trykke på knappen for avtakbart batteri.
- Sett inn det nye batteriet med riktig polaritet, og skyv det inn til du hører et klikk.

• FOR Å FJERNE BATTERIENE NÅR APPARATETS LEVETID ER UTLØPT, GJØR DU FØLGENDE:

- Fjern batteriet ved å trykke på batteriknappen.
- Kast det deretter i spesielle beholdere. Ikke demonter eller kast det i ild.

• SERVICE

- Misbruk eller manglende overholdelse av bruksanvisningen medfører at garantien og produsentens ansvar blir ugyldig.

• FEIL OG REPARASJON

Ta apparatet til en autorisert teknisk supporttjeneste hvis det oppstår problemer. Ikke prøv å demontere eller reparere uten hjelp, da dette kan være farlig.

• FOR EU-PRODUKTVERSJONER OG/ELLER I TILFELLE DET ER PÅKREVD I DITT LAND: ØKOLOGI OG GJENVINNING AV PRODUKTET

- Materialene som emballasjen til dette apparatet består av, er inkludert i et innsamlings-, klassifiserings- og resirkuleringsssystem. Hvis du ønsker å kaste dem, må du

bruke de offentlige beholderne som er beregnet for hver type materiale.

- Produktet inneholder ikke konsentrasjoner av stoffer som kan anses som skadelige for miljøet.



Dette symbolet betyr at hvis du ønsker å kaste produktet når dets levetid er over, må du levere det til en autorisert avfallsagent for selektiv innsamling av elektrisk og elektronisk utstyr (WEEE).



Dette symbolet betyr at produktet kan inneholde ett eller flere batterier; brukeren må fjerne dem før produktet kastes. Husk at batterier må kastes i godkjente beholdere. Kast dem ikke i ilden.

- Informasjon om forordning (EU) 2023/826 om krav til miljøvennlig design for energiforbruk i av-modus og standby-modus.
 - Dette apparatet har et strømforbruk på 0,19 W i av-modus.
- Informasjon om svært farlige stoffer (SVHC) i henhold til forordning 1907/2006/EF (REACH). Dette produktet inneholder bly, CAS-nummer: 7439-92-1; perfluorbutansulfonsyre (PFBS) og salter av denne, CAS-nummer: 375-73-5.
- Dette apparatet er i samsvar med direktiv 2014/35/EU om lavspenning, direktiv 2014/30/EU om elektromagnetisk kompatibilitet, direktiv 2011/65/EU om begrensninger i bruken av visse farlige stoffer i elektrisk og elektronisk utstyr og direktiv 2009/125/EF om krav til miljøvennlig design av energirelaterte produkter.
- Følgende informasjon beskriver funksjonene knyttet til miljøvennlig design (forordning (EU) 2019/1782):

Produsentens navn og adresse:	Electrodomésticos Taurus, S.L. Avda. Barcelona, s/n 25790 Oliana, Lleida, Spain
Modellidentifikator:	BZ019-350050-AG
Inngangsspenning	100-240 V
Inngang AC-frekvens	50/60 Hz
Utgangsspenning	35,0 V DC
Utgangsstrøm	0,5 A
Utgangseffekt	17,5 W
Gjennomsnittlig aktiv effektivitet	87,92%
Effektivitet ved lav belastning (10 %)	79,91%
Strømforbruk uten belastning	0,080W

- For å fastslå samsvar med kravene til miljøvennlig design og for beregning av energimerkingsparametere, brukes den europeiske standarden EN 50563 som referanse.

FEILSØKING

Problem	Mulige årsaker	Løsninger
Fungerer ikke	Ingen strøm	Lad batteriet
	Ingen batteripakke	Monter batteripakken
	Noe er ødelagt inni	Ta den med til kundeservice
Uvanlig støy	Fullt av støv, blokkerer luftehullet	Rengjør støvbeholderen
Lav sugekraft	Full støvbeholder eller blokkering i støvbeholderen	Rengjør støvbeholderen
	Lav effekt	Lad enheten
	Luftveien er tilstoppet	Rengjør luftveien og sjekk om det er smuss inne i røret
Ingen lading	Ingen adapter i strømforsyningen	Koble til adapteren
	Adapteren er ikke i stikkkontakten på enheten	Sett adapteren i kontakten
	Adapteren er ødelagt eller feil adapter er brukt	Bytt adapter
	Ødelagt inne i enheten	Ta den med til kundeservice
Gulvbørsterullen slutter å fungere	Børsterullen er blokkert	Rengjør gulvbørsterullen
Støvløkkasje	Filteret er ødelagt	Bytt ut med nytt filter
	Ingen filter	Fest filteret på plass

**STICKSTÖVSUGARE
HVCA6000B
HVCA6001B**

Kära kund

Tack för att du har valt att köpa en produkt från TAURUS.

Tack vare dess teknik, design och funktion samt det faktum att den överträffar de strängaste kvalitetsstandarderna kan du vara säker på att produkten är helt tillfredsställande och har lång livslängd.

SÄKERHETSANVISNINGAR OCH VARNINGAR



Läs bruksanvisningen.

- Läs dessa instruktioner noggrant innan du slår på apparaten och spara dem för framtida bruk. Om du inte följer och iakttar dessa instruktioner kan det leda till olycksfall.
- Denna apparat kan användas av barn från 8 år och uppåt samt av personer med nedsatt fysisk, sensorisk eller mental förmåga eller brist på erfarenhet och kunskap, om de har fått tillsyn eller instruktioner om hur apparaten ska användas på ett säkert sätt och förstår de risker som är förknippade med användningen. Barn får inte leka med apparaten. Rengöring och underhåll av apparaten får inte utföras av barn utan tillsyn.

Denna apparat har en
 avtagbar
 strömförsörjningsenhet.
 (BZ019-350050-AG).

- **VARNING:** Använd endast den avtagbara strömförsörjningsenheten

som medföljer denna apparat för att ladda batteriet.

- **VARNING:** Det finns risk för fastklämning i det handhållna tillbehöret med roterande delar.
- Se till att apparaten är avstängd och att kontakten är urkopplad från vägguttaget innan du rengör eller underhåller apparaten.
- Denna apparat är endast avsedd för hushållsbruk, inte för professionellt eller industriellt bruk.



Endast för inomhusbruk.

- Denna apparat innehåller batterier som är avsedda att bytas ut av användaren.
- Batteritypen är GLBP01-8S25 för modellerna HVCA6000B och HVCA6001B.
- Använd inte någon annan typ av batteri. Användning av ett annat batteri kan medföra risk för explosion eller brand.
- Se instruktionerna i bruksanvisningen för information om hur du tar ut och sätter i batterierna samt hur du laddar batteriet.
- **VARNING:** Apparaten måste kopplas bort från elnätet när batterierna sätts i/tas ut.
- Anslutningsklämmorna får inte kortslutas.
- Undvik att överladda batteriet, eftersom det kan orsaka överhettning och risk för explosion eller brand.
- Undvik att ladda ur batteriet helt. Ta bort batteriet från apparaten om du inte kommer att använda den på ett tag. Om batteriet lämnas kvar i apparaten för länge när den inte används finns det risk för läckage. Om det händer, undvik kontakt med vätskan, eftersom det kan orsaka kemiska brännskador. Om kontakt råkar uppstå, skölj med vatten. Om vätskan kommer i kontakt med ögonen, sök dessutom läkarhjälp.
- Om nätsladden är skadad måste den bytas ut av tillverkaren, dess serviceombud eller liknande kvalificerade personer för att undvika fara.
- Denna apparat innehåller tillbehör med roterande delar. Lösa kläder, smycken eller långt hår kan fastna i rörliga delar. Klä dig lämpligt. Bär inte baggy eller löst hängande

kläder eller accessoarer. Håll hår, kläder och handskar borta från rörliga delar.

- Kontrollera att spänningen som anges på laddarens märkskylt överensstämmer med nätspänningen innan du ansluter laddaren.
- Laddarens kontakt måste passa korrekt i eluttaget. Ändra inte kontakten. Använd inte kontaktadapterar.
- Dra inte i nätsladden. Använd aldrig nätsladden för att lyfta, bära eller koppla ur apparaten.
- Vik inte in strömsladden runt apparaten.
- Kontrollera strömsladdens skick. Skadade eller trassliga kablar ökar risken för elstötar.
- Använd inte apparaten om kabeln eller kontakten är skadad.
- Rör inte några av apparatens rörliga delar medan den är i drift.

ANVÄNDNING OCH SKÖTSEL

- Använd inte apparaten om delar eller tillbehör inte är korrekt monterade.
- Använd inte apparaten om tillbehören eller förbrukningsartiklarna som är anslutna till den är defekta. Byt ut dem omedelbart.
- Använd inte apparaten för att samla upp vatten eller andra vätskor.
- Använd inte apparaten om på/av-knappen inte fungerar.
- Ta ut batterierna ur apparaten om du inte kommer att använda den på ett tag.
- Använd inte apparaten på ytor där det finns metallföremål, såsom spikar och/eller skruvar.
- Dammsug aldrig heta eller vassa föremål (cigarettfimpar, aska, spikar etc.).
- Öppna aldrig batteriet/batterierna under några omständigheter.
- När batteriet/batterierna inte används ska de förvaras åtskilda från andra metallföremål som gem, mynt, nycklar, skruvar ... som kan koppla ihop en pol med en annan.
- Kortslut inte batteripolerna, eftersom detta kan orsaka explosion eller brand.
- Batteriet/batterierna ska förvaras vid en temperatur under 40 °C.
- Använd endast apparaten för torra uppgifter.
- Lämna aldrig apparaten ansluten och utan uppsikt när den inte används. Detta sparar energi och förlänger apparatens livslängd.
- Använd inte apparaten på någon del av kroppen på en person eller ett djur.
- Använd inte apparaten på husdjur eller djur.

- Ladda batteriet/batterierna endast med den laddare som tillhandahålls av tillverkaren. En laddare som är lämplig för en viss typ av batteri kan orsaka explosion eller brandrisk när den används med andra batterier.
- Använd endast apparaten med det/de batteri(er) som den är specifikt avsedd för. Användning av andra batterier kan orsaka explosion eller brandfara.

BESKRIVNING

- A Kropp
- B PÅ/AV-knapp
- C Dammtank
- D Filter
- E Strömväljarknapp
- F Display
- G Knapp för att öppna dammtanken
- H Batteriladdningsport
- I Knappar för borttagning av dammtank
- J Flexrör
- K Flexknapp
- L Knapp för att ta bort batteriet
- M Batteri
- N Golvborste
- O Väggfäste
- P Laddare
- Q Tillbehör:
 - Q1. Sprickmunstycke
 - Q2. 2-i-1-borste
 - Q3. Mini-turboborste (*)

LED-SKÄRM

- 1 Batteriindikator
- 2 Hastighetsindikator: ECO/MED/MAX
- 3 AUTO-lägesindikator
- 4 Indikator för blockerat luftintag
- 5 Indikator för blockerad borste

(*) Endast tillgängligt i modellen Homeland X9 Pro Pet&Car
Om din apparat inte har de tillbehör som beskrivs ovan kan de också köpas separat från teknisk support.

INSTALLATION

- Se till att ta bort allt förpackningsmaterial från apparaten.

MONTERING AV VÄGGFÄSTE

- Apparaten har ett väggfäste som kan fästas på väggen.
- Fäst väggfästet på lämpligt sätt med pluggar och skruvar.
- Se till att fästet sitter ordentligt fast; det ska kunna bära dubbla apparatens vikt.
- Montera apparaten i väggfästet.

LADDA BATTERIET

- Varning: Ett nytt batteri är inte fulladdat och måste därför laddas innan apparaten används för första gången.
- Montera batteripaketet i huvuddelen (FIG.1).
- Ladda batteriet vid en omgivningstemperatur mellan 4 och 40 °C.
- Det tar cirka 4 till 5 timmar att ladda batteriet helt. Försök aldrig överladda batteriet (även om det rekommenderas att den första laddningen av batteriet varar i 6 timmar).
- Du kan ladda batteriet helt monterat eller demonterat från huvuddelen.
- När batteriet är laddat kopplar du bort laddaren från elnätet.
- Obs! Använd inte apparaten medan den är ansluten till laddaren.

HUR DU KONTROLLERAR BATTERIETS LADDNIVÅ

- Skärmen visar batteriets laddningsnivå i procent för varje ögonblick.

ANVÄNDNINGSANVISNING

FÖRE ANVÄNDNING

- Se till att produktens förpackning har tagits bort.
- Läs noggrant igenom avsnittet "Säkerhetsråd och varningar" innan du använder produkten för första gången.
- Innan du använder produkten för första gången är det viktigt att ladda batterierna fullt.
- Förbered apparaten enligt den funktion du vill använda:

DAMMSUGNINGSFUNKTION

- Montera slangen på huvuddelen.
- Montera önskat tillbehör på röret eller direkt på huvuddelen (FIG. 4).
- Använd apparaten på den yta du vill dammsuga.

ANVÄND

- Sätt på apparaten med på/av-knappen.
- Välj önskad hastighet med effektväljaren.
- När filterrengöringsindikatorn visas på displayen ska du rengöra filtret.

- OBS: Efter 10 timmars användning tänds filterrengöringsindikatorn. Efter rengöring av filtren, tryck på strömbrytaren i 3 sekunder för att återställa påminnelsen.
- När indikatorn för blockerad borste visas på displayen ska du rengöra borsten. Efter rengöring av borsten stänger du av och slår på apparaten för att återställa indikatorn.
- När indikatorn för blockerat luftintag visas på displayen, kontrollera vägen mellan borststängan och HEPA-filtret. När blockeringen är borttagen kan du använda dammsugaren som vanligt.
- När indikatorn för fel laddare visas på displayen betyder det att du använder en laddare med fel spänning. Använd en laddare med en spänning mellan 33 V och 38 V.

MONTERA ETT TILLBEHÖR

- Handdammsugaren är utformad så att följande tillbehör kan monteras: (använd den kombination som bäst uppfyller dina behov). (FIG.4).
- OBS: Tillbehören kan monteras på huvuddelen eller på röret.
- 2-i-1-borste: Utrustad med en borste i änden som borstar ytan när den används.
- Sprickmunstycke: Speciellt utformat för att komma åt i sprickor och svåra hörn.
- Mini-turboborste: Utformad för dammsugning av möbelklädsel, hemma eller i bilen. Speciellt utformat för att dammsuga djurhår som finns på möbelklädseln.

FLEXIBELT RÖR

- Genom att trycka på flexknappen böjs röret och gör det möjligt att städa utan att behöva böja sig.

NÄR DU ÄR KLAR MED APPARATEN

- Stäng av apparaten med på/av-knappen.
- Ta bort batteriet från apparaten om du inte tänker använda den under en längre tid.
- Rengör apparaten.

PARKERINGSLÄGE

- Denna apparat har en egen parkeringsposition för bekväm och enkel förvaring.

SÄKERHETSTERMISK SKYDDSANORDNING

- Apparaten har en säkerhetsanordning som skyddar den mot överhettning.
- Om apparaten stängs av och inte startar igen, koppla bort den från elnätet och vänta i cirka 15 minuter innan du ansluter den igen. Om maskinen inte startar igen, kontakta auktoriserad teknisk support.

RENGÖRING

- Koppla bort batteriladdaren från elnätet och låt den svalna innan du påbörjar rengöringen.
- Rengör utrustningen med en fuktig trasa med några droppar diskmedel och torka sedan av den.
- Använd inte lösningsmedel eller produkter med surt eller basiskt pH, såsom blekmedel eller slipande produkter, för att rengöra apparaten.
- Sänk aldrig ner apparaten i vatten eller någon annan vätska och placera den inte under rinnande vatten.

TÖMNING AV DAMMTANKEN

- Töm dammtanken när den är full (det är lätt att se eftersom tanken är transparent) eller när sugkraften märkbart minskar.
- Koppla bort slangen från dammtanken.
- Koppla bort dammtanken från apparaten genom att trycka på knapparna för borttagning av dammtanken på båda sidor av kroppen (FIG. 2).
- Öppna dammtankens lock genom att trycka på dammtankens öppningsknapp och töm innehållet i lämplig avfallsbehållare.
- Kontrollera filtrets skick och rengör eller byt ut det vid behov.
- Sätt tillbaka dammtanken genom att rikta in den övre främre delen och trycka den nedre delen mot höljet tills du hör ett klick.

BYTE AV FILTER

- Dammbehållarens filter (HEPA) (högeffektivt luftfilter som effektivt fångar upp sporer, aska, sågspån, pollen ...) bör bytas minst en gång om året eller efter 50 timmars användning, eller om dess effektivitet minskar märkbart.

SÅ HÄR TAR DU BORT FILTREN

- Ta bort dammtanken genom att trycka på knapparna för borttagning av dammtanken på båda sidor av kroppen (FIG.2)
- Ta ut svampfiltret, cyklonen och HEPA-filtret (FIG. 3).
- Rengör filtren eller byt ut dem vid behov med rent vatten och låt dem lufttorka.
- För att sätta tillbaka filtren, följ ovanstående instruktioner i omvänd ordning.

RENGÖRING AV ROTERANDE BORSTE

- Så här tar du bort borsten
- Skjut på fliken som sitter på undersidan av skon, vik upp sidodelen och ta ut rullen från sidan. (FIG.5)
- Ta bort borsten och rengör den genom att tvätta den under vatten och låta den torka.

- För att sätta tillbaka den, följ ovanstående instruktioner i omvänd ordning.

RENGÖRING AV MINI TURBO-BORSTEN (*)

- Lås upp borsten genom att vrida sidospaken moturs och dra ut den.
- Ta bort hår, damm och annat som kan ha fastnat.
- För att sätta ihop den igen, följ ovanstående instruktioner i omvänd ordning.

RENGÖRING AV FLEXRÖRET

- Kontrollera att det inte finns smuts fastnat i flexdelen genom att titta inuti slangen. Om så är fallet, rengör den för att undvika sugförlust.

TILLBEHÖR

- Tillbehör (t.ex. filter etc.) för din apparatmodell kan köpas från återförsäljare och auktoriserade butiker.
- Använd alltid originalförbrukningsmaterial som är särskilt utformat för din apparatmodell.
- Dessa tillbehör finns i specialbutiker.

HUR MAN BYTER BATTERIER

- **WARNING:** Apparaten måste kopplas bort från elnätet när du sätter i/tar ut de löstagbara batterierna.
- **WARNING:** Använd endast batterier av den typ som är specificerad för din modell. Användning av andra batterier kan orsaka explosion eller brandfara.
- Ta bort batteriet genom att trycka på knappen för det avtagbara batteriet.
- Sätt i det nya batteriet med rätt polaritet och skjut in det tills det hörs ett klick.

FÖR ATT TA BORT BATTERIERNÄR APPARATEN HAR NÅTT SLUTET AV SIN LIVSLÄNGD, GÖR DU SÅ HÄR:

- Ta bort batteriet genom att trycka på batteriknappen.
- Kasta sedan batteriet i särskilda behållare. Demontera inte batteriet och kasta det inte i eld.

SERVICE

- Felaktig användning eller underlåtenhet att följa bruksanvisningen medför att garantin och tillverkarens ansvar upphör att gälla.

FEL OCH REPARATION

Ta apparaten till en auktoriserad teknisk supporttjänst om problem uppstår. Försök inte demontera eller reparera utan hjälp, eftersom detta kan vara farligt.

**FÖR EU-PRODUKTVERSIONER OCH/ELLER OM DET
KRÄVS I DITT LAND:
PRODUKTENS EKOLOGI OCH ÅTERVINNING**

- Materialen som denna apparats förpackning består av ingår i ett insamlings-, klassificerings- och återvinningssystem. Om du vill kasta dem, använd lämpliga offentliga behållare för varje typ av material.
- Produkten innehåller inga koncentrationer av ämnen som kan anses vara skadliga för miljön.



Denna symbol betyder att om du vill kasta produkten när dess livslängd är slut, ska du lämna den till en auktoriserad avfallsagent för selektiv insamling av avfall från elektrisk och elektronisk utrustning (WEEE).



Denna symbol betyder att produkten kan innehålla ett eller flera batterier; användaren måste ta bort dem innan produkten kasseras. Kom ihåg att batterier måste kasseras i behöriga behållare. Kasta

dem inte i eld.

- Information om förordning (EU) 2023/826 om krav på ekodesign för energiförbrukning i avstängt läge och standby-läge.
 - Denna apparat har en energiförbrukning på 0,19 W i avstängt läge.
- Information om ämnen som väcker särskild oro (SVHC) enligt förordning 1907/2006/EG (REACH). Denna produkt innehåller bly, CAS-nummer: 7439-92-1; perfluorbutansulfonsyra (PFBS) och dess salter, CAS-nummer: 375-73-5.
- Denna apparat uppfyller kraven i direktiv 2014/35/EU om lågspänning, direktiv 2014/30/EU om elektromagnetisk kompatibilitet, direktiv 2011/65/EU om begränsning av användningen av vissa farliga ämnen i elektriska och elektroniska produkter och direktiv 2009/125/EG om krav på ekodesign för energirelaterade produkter.
- Följande information beskriver egenskaperna relaterade till ekodesign (förordning (EU) 2019/1782):

Tillverkarens namn och adress:	Electrodomésticos Taurus, S.L. Avda. Barcelona, s/n 25790 Oliana, Lleida, Spain
Modellidentifikator:	BZ019-350050-AG
Ingångsspänning	100-240 V
Ingångsfrekvens	50/60 Hz
Utgångsspänning	35,0 V DC
Utgångsström	0,5 A
Utgångseffekt	17,5 W
Genomsnittlig aktiv verkningsgrad	87,92%
Verkningsgrad vid låg belastning (10 %)	79,91%
Effektförbrukning utan belastning	0,080W

- För att fastställa överensstämmelse med kraven för ekodesign och för beräkning av energimärkningsparametrar används den europeiska standarden EN 50563 som referens.

FELSÖKNING

Problem	Möjliga orsaker	Lösningar
Fungerar inte	Ingen ström	Ladda batteriet
	Inget batteripaket	Montera batteripaketet
	Något är trasigt inuti	Ta det till kundservice
Ovanligt ljud	Fullt med damm, blockerat luft hål	Rengör dammbehållaren
Låg sugkraft	Full dammbehållare eller igensatt dammbehållare	Rengör dammbehållaren
	Låg effekt	Ladda enheten
	Luftvägen är igensatt	Rengör luftvägen och kontrollera om det finns smuts inuti röret
Ingen laddning	Ingen adapter i strömkällan	Anslut adaptern
	Adaptern sitter inte i enhetens uttag	Sätt i adaptern i uttaget
	Adaptern är trasig eller fel adapter används	Byt ut adaptern
	Trasig inuti enheten	Lämna in den till kundservice
Golvborstvalsen slutar fungera	Borstvalsen är blockerad	Rengör golvborstvalsen
Damm läcker ut	Filtret är trasigt	Byt till ett nytt filter
	Inget filter	Fäst filtret på plats

**PÖLYMURI
HVCA6000B
HVCA6001B**

Hyvä asiakas

Kiitos, että valitsit TAURUS-tuotemerkin tuotteen.

Tuotteen teknologian, muotoilun ja toiminnan ansiosta sekä sen vuoksi, että se ylittää tiukimmatkin laatustandardit, voimme taata täysin tyydyttävän käytön ja pitkän käyttöiän.

TURVALLISUUSOHJEET JA VAROITUKSET



Lue käyttöohje.

- Lue nämä ohjeet huolellisesti ennen laitteen käynnistämistä ja säilytä ne myöhempää tarvetta varten. Näiden ohjeiden noudattamatta jättäminen voi johtaa onnettomuuteen.
- Tätä laitetta voivat käyttää 8-vuotiaat ja sitä vanhemmat lapset sekä henkilöt, joiden fyysiset, aistilliset tai henkiset kyvyt ovat heikentyneet tai joilla ei ole kokemusta ja tietoa, jos heille on annettu valvontaa tai ohjeita laitteen turvallisesta käytöstä ja he ymmärtävät siihen liittyvät vaarat. Lapset eivät saa leikkiä laitteella. Lapset eivät saa puhdistaa tai huoltaa laitetta ilman valvontaa.

Tässä laitteessa on
 irrotettava virtalähde.
 (BZ019-350050-AG).

- **VAROITUS:** Käytä akun lataamiseen vain tämän laitteen mukana toimitettua irrotettavaa virtalähdettä.

- **VAROITUS:** Käsikäyttöisessä lisälaitteessa, jossa on pyöriäviä osia, on puristumisvaara.
- Varmista, että laite on kytketty pois päältä ja pistoke on irrotettu pistorasiasta ennen laitteen puhdistamista tai huoltamista.
- Tämä laite on tarkoitettu vain kotitalouskäyttöön, ei ammattikäyttöön tai teolliseen käyttöön.



Vain sisäkäyttöön.

- Tämä laite sisältää paristoja, jotka on tarkoitettu käyttäjän vaihdettaviksi.
- Akku on tyyppiä GLBP01-8S25 malleissa HVCA6000B ja HVCA6001B.
- Älä käytä muita paristotyyppiä. Erilaisen pariston käyttö voi aiheuttaa räjähdys- tai palovaaran.
- Katso ohjeet paristojen poistamisesta ja asettamisesta sekä paristojen lataamisesta käyttöohjeesta.
- **VAROITUS:** Laite on irrotettava verkkovirrasta, kun paristoja asetetaan tai poistetaan.
- Virtaliittimiä ei saa oikosulkea.
- Vältä akun ylikuormittamista, koska se voi aiheuttaa ylikuumentumisen ja räjähdys- tai palovaaran.
- Vältä akun täydellistä tyhjentymistä. Poista akku laitteesta, jos et aio käyttää sitä jonkin aikaa. Jos akku jätetään laitteeseen liian pitkäksi aikaa, kun sitä ei käytetä, on vuotoriski. Jos näin tapahtuu, vältä kosketusta nesteeseen, koska se voi aiheuttaa kemiallisia palovammoja. Jos kosketusta tapahtuu vahingossa, huuhtelee vedellä. Jos nestettä joutuu silmiin, hakeudu lisäksi lääkäriin.
- Jos virtajohto on vaurioitunut, se on vaihdettava valmistajan, sen huoltoilijän tai vastaavan pätevän henkilön toimesta vaaran välttämiseksi.
- Varmista, että laturin tyyppikilvessä ilmoitettu jännite vastaa verkkovirran jännitettä, ennen kuin kytket laturin pistorasiaan.
- Laturin pistoke on asetettava oikein pistorasiaan. Älä muuta pistoketta. Älä käytä pistokkeen sovitimia.
- Älä vedä virtajohtoa. Älä koskaan käytä virtajohtoa laitteen nostamiseen, kantamiseen tai irrottamiseen pistorasiasta.

- Älä kiedo virtajohtoa laitteen ympärille.
- Tarkista virtajohdon kunto. Vaurioituneet tai sotkeutuneet johdot lisäävät sähköiskun vaaraa.
- Älä käytä laitetta, jos kaapeli tai pistoke on vaurioitunut.
- Älä kosketa laitteen liikkuvia osia sen ollessa käynnissä.

KÄYTTÖ JA HUOLTO

- Älä käytä laitetta, jos sen osat tai lisävarusteet eivät ole kunnolla paikoillaan.
- Älä käytä laitetta, jos siihen kiinnitetyt lisävarusteet tai kulutustarvikkeet ovat viallisia. Vaihda ne välittömästi.
- Älä käytä laitetta veden tai muiden nesteiden keräämiseen.
- Älä käytä laitetta, jos virtapainike ei toimi.
- Poista paristot laitteesta, jos et aio käyttää sitä jonkin aikaa.
- Älä käytä laitetta alueilla, joilla on metalliesineitä, kuten nauloja ja/tai ruuveja.
- Älä koskaan imuroi kuumia tai teräviä esineitä (tupakantumpeja, tuhkaa, nauloja jne.).
- Älä avaa paristoja missään olosuhteissa.
- Kun paristoja ei käytetä, pidä ne erillään muista metalliesineistä, kuten paperiliittimistä, kolikoista, avaimista, ruuveista jne., jotka voivat yhdistää napoja toisiinsa.
- Älä oikosulje akun napoja, sillä se voi aiheuttaa räjähdyksen tai tulipalon.
- Akkuja on säilytettävä alle 40 °C:n lämpötilassa.
- Käytä laitetta vain kuivien töiden suorittamiseen.
- Älä koskaan jätä laitetta kytkettynä ja vartioimatta, jos sitä ei käytetä. Tämä säästää energiaa ja pidentää laitteen käyttöikää.
- Älä käytä laitetta ihmisen tai eläimen kehon osissa.
- Älä käytä laitetta lemmikkieläinten tai eläinten kanssa.
- Lataa akku/akut vain valmistajan toimittamalla laturilla. Yhden akkutyypin kanssa sopiva laturi voi aiheuttaa räjähdys- tai palovaaran, kun sitä käytetään muiden akkujen kanssa.
- Käytä laitetta vain sen akkujen kanssa, joille se on erityisesti suunniteltu. Muiden akkujen käyttö voi aiheuttaa räjähdys- tai palovaaran.

KUVAUS

- A Runko
- B Päälle/pois-painike
- C Pölysäiliö
- D Suodatin
- E Tehonvalintapainike
- F Näyttö
- G Pölysäiliön avauspainike
- H Akun latausportti
- I Pölysäiliön irrotuspainikkeet
- J Joustava letku
- K Joustava painike
- L Akun irrotuspainike
- M Akku
- N Lattiaharjan
- O Seinäteline
- P Laturi
- Q Lisävarusteet:
 - Q1. Rakosuutin
 - Q2. 2-in-1-harja
 - Q3. Mini-turbo-harja (*)

LED-NÄYTTÖ

- 1 Akun ilmaisin
- 2 Nopeustason ilmaisin: ECO/MED/MAX
- 3 AUTO-tilan ilmaisin
- 4 Ilmanottoaukon tukkeutumisen ilmaisin
- 5 Tukkeutunut harja -ilmaisin

(*) Saatavana vain mallissa Homeland X9 Pro Pet&Car

Jos laitteesi mallissa ei ole edellä kuvattuja lisävarusteita, ne voidaan ostaa erikseen teknisen tuen palvelusta.

ASENNUS

- Poista kaikki pakkausmateriaali laitteen sisästä.

SEINÄKIINNIKKEEN KOKOAMINEN

- Laitteessa on seinäkiinnike, joka voidaan kiinnittää seinään.
- Kiinnitä seinäteline sopivaksi katsomallasi tavalla käyttäen tulppia ja ruuveja.
- Varmista, että kiinnike on tukevasti kiinnitetty; sen on kestettävä laitteen kaksinkertainen paino.
- Asenna laite seinätelineeseen.

AKUN LATAAMINEN

- Varoitus: Uusi akku ei ole täysin ladattu, joten se on ladattava ennen laitteen ensimmäistä käyttökertaa.
- Asenna akku laitteen runkoon (KUVA 1).
- Lataa akku 4–40 °C:n lämpötilassa.
- Akun lataaminen täyteen kestää noin 4–5 tuntia. Älä koskaan yritä ladata akkua liikaa (vaikka akun ensimmäisen latauksen suositellaan kestävän 6 tuntia).
- Voit ladata akun kokonaan koottuna tai irrotettuna runkosasta.
- Kun akku on ladattu, irrota laturi verkkovirrasta.
- Huomautus: Älä käytä laitetta, kun se on kytketty laturiin.

AKUN VARAAUSTASON TARKISTAMINEN

- Näytössä näkyy akun lataustaso prosentteina kunkin hetken tilanteen mukaan.

KÄYTTÖOHJE

ENNEN KÄYTTÖÄ

- Varmista, että tuotteen pakkaus on poistettu.
- Lue huolellisesti kohta "Turvallisuusohjeet ja varoitukset" ennen ensimmäistä käyttökertaa.
- Ennen kuin käytät tuotetta ensimmäisen kerran, on tärkeää ladata akut täyteen.
- Valmistele laite käytettävän toiminnon mukaan:

IMUROINTITOIMINTO

- Kiinnitä putkiyksikkö runkoon.
- Kiinnitä haluamasi lisävaruste putkeen tai suoraan runkoon (KUVA 4).
- Käytä laitetta imuroitavalla pinnalla.

KÄYTTÖ

- Käynnistä laite virtapainikkeella.
- Valitse haluttu nopeus teho-valintapainikkeella.
- Kun suodattimen puhdistusilmaisin ilmestyy näyttöön, puhdista suodatin.
- HUOMAUTUS: Suodattimen puhdistusilmaisin syttyy 10 tunnin käytön jälkeen. Kun olet puhdistanut suodattimet, paina virtakytkinpainiketta 3 sekunnin ajan muistutuksen nollaamiseksi.
- Kun tukkeutuneen harjan merkkivalo ilmestyy näyttöön, puhdista harja. Kun olet puhdistanut harjan, sammuta ja käynnistä laite uudelleen merkkivalon palauttamiseksi.
- Kun tukkeutunut ilmanottoilmaisin ilmestyy näyttöön, tarkista harjatelan ja HEPA-suodattimen välinen reitti. Kun tukos on poistettu, voit käyttää imuria normaalisti.

- Kun näytössä näkyy väärän laturin merkkivalo, se tarkoittaa, että käytät väärän jännitteen laturia. Käytä laturia, jonka jännite on 33–38 V.

LISÄVARUSTEEN KIINNITTÄMINEN

- Käsimurskain on suunniteltu siten, että siihen voidaan kiinnittää seuraavat lisävarusteet: (käytä tarpeisiisi parhaiten sopivaa yhdistelmää). (KUVA 4).
- HUOMAUTUS: Lisävarusteet voidaan kiinnittää runkoon tai putkeen.
- 2-in-1-harja: Varustettu harjalla päässä, joka harjaa pintaa käytön aikana.
- Rakosuutin: Suunniteltu erityisesti rakojen ja vaikeiden kulmien puhdistamiseen.
- Mini-turboharja: Suunniteltu verhoilun imurointiin kotona tai autossa. Suunniteltu erityisesti verhoilussa olevien lemmikkieläinten karvojen imurointiin.

JOUSTAVA LETKU

- Painamalla flex-painiketta putki taipuu, jolloin puhdistaminen onnistuu ilman kumartelua.

KUN OLET LOPETTANUT LAITTEEN KÄYTÖN

- Sammuta laite virtapainikkeella.
- Poista akku laitteesta, jos et aio käyttää laitetta pitkään aikaan.
- Puhdista laite.

PYSÄKÖINTIASENTO

- Tällä laitteella on oma pysäköintiasento, joka mahdollistaa mukavan ja helpon säilytyksen.

TURVALLINEN LÄMPÖSUOJA

- Laitteessa on turvalaitteisto, joka suojaaa laitetta ylikuumenemiselta.
- Jos laite sammuu itsestään eikä käynnisty uudelleen, irrota se verkkovirrasta ja odota noin 15 minuuttia ennen kuin kytket sen uudelleen. Jos laite ei käynnisty uudelleen, ota yhteyttä valtuutettuun huoltoliikkeeseen.

PUHDISTUS

- Irrota akkulaturi verkkovirrasta ja anna sen jäähtyä ennen puhdistusta.
- Puhdista laite kostealla liinalla, johon on tiputettu muutama tippa astianpesuainetta, ja kuivaa se sitten.
- Älä käytä laitteen puhdistamiseen liuottimia tai happamia tai emäksisiä tuotteita, kuten valkaisuainetta, tai hankaavia tuotteita.
- Älä koskaan upota laitetta veteen tai muuhun nesteeseen tai aseta sitä juoksevan veden alle.

PÖLYSÄILIÖN TYHJENTÄMINEN

- Tyhjennä pölysäiliö, kun se on täynnä (läpinäkyvän säiliön ansiosta helppo havaita) tai kun imuteho on heikentynyt huomattavasti.
- Irrota letku pölysäiliöstä.
- Irrota pölysäiliö laitteesta painamalla pölysäiliön irrotuspainikkeita laitteen molemmilla sivuilla (KUVA 2).
- Avaa pölysäiliön kansi painamalla pölysäiliön avauspainiketta ja tyhjennä sisältö asianmukaiseen jäteastiaan.
- Tarkista suodattimien kunto ja puhdista tai vaihda ne tarvittaessa.
- Kokoa pölysäiliö uudelleen kohdistamalla sen yläosa ja painamalla alaosa runkoon, kunnes kuulet napsahduksen.

SUODATTIMIEN VAIHTO

- Pölysäiliön suodatin (HEPA) (tehokas ilmansuodatin, joka pidättää tehokkaasti itiöt, tuhkan, sahanpurun, siitepölyn jne.) on suositeltavaa vaihtaa vähintään kerran vuodessa tai 50 käyttötunnin välein tai jos sen teho heikenee huomattavasti.

SUODATTIMIEN POISTAMINEN

- Poista pölysäiliö painamalla pölysäiliön poistopainikkeita rungon molemmilla puolilla (KUVA 2).
- Ota esiin sienisuodatin, sykloni ja HEPA-suodatin (KUVA 3).
- Puhdista suodattimet tai vaihda ne tarvittaessa puhtaalla vedellä ja anna niiden kuivua ilmassa.
- Asenna suodattimet takaisin paikoilleen noudattamalla edellä olevia ohjeita päinvastaisessa järjestyksessä.

PYÖRIVÄN HARJAN PUHDISTAMINEN

- Harjan irrottaminen
- Liu'uta kengän alaosassa olevaa kielekettä, käännä sivua ylöspäin ja ota rulla pois sen sivulta. (KUVA 5)
- Poista harja ja puhdista se pesemällä se vedellä ja antamalla sen kuivua.
- Kokoa uudelleen noudattamalla yllä olevia ohjeita käänteisessä järjestyksessä.

MINI TURBO -HARJAN PUHDISTAMINEN (*)

- Avaa harja kääntämällä sivuvipua vastapäivään ja vetämällä se ulos.
- Poista takertuneet hiukset, pöly jne.
- Kokoa laite uudelleen noudattamalla yllä olevia ohjeita päinvastaisessa järjestyksessä.

FLEX-PUTKEN PUHDISTUS

- Tarkista letkun sisäpuolelta, ettei joustavaan osaan ole tarttunut likaa. Jos on, puhdista se imutehon heikkenemisen estämiseksi.

TARVIKKEET

- Tarvikkeet (kuten suodattimet jne.) laitteesi mallille voi hankkia jälleenmyyjiltä ja valtuutetuilta liikkeiltä.
- Käytä aina alkuperäisiä tarvikkeita, jotka on suunniteltu erityisesti laitemallillesi.
- Näitä tarvikkeita on saatavana erikoisliikkeistä.

KUINKA VAIHTAA PARISTOT

- VAROITUS: Laite on irrotettava verkkovirrasta, kun irrotettavat paristot asetetaan paikalleen tai poistetaan.
- VAROITUS: Käytä vain laitemallisi viitteellä merkittyjä paristoja. Muun tyyppisten paristojen käyttö voi aiheuttaa räjähdys- tai palovaaran.
- Poista paristo painamalla irrotettavaa paristopainiketta.
- Aseta uusi paristo napaisuutta noudattaen paikalleen ja työnnä sitä, kunnes kuulet napsahduksen.

KUN LAITTEEN KÄYTTÖIKÄ ON PÄÄTTYNYP, POISTA PARISTOT SEURAAVASTI:

- Poista paristo painamalla pariston irrotuspainiketta.
- Hävitä se sitten erityisissä säiliöissä. Älä pura tai hävitä tulesa.

HUOLTO

- Väärinkäyttö tai käyttöohjeiden noudattamatta jättäminen mitätöi takuun ja valmistajan vastuun.

POIKKEAVUUDET JA KORJAUS

Vie laite valtuutettuun huoltopalveluun, jos ongelma ilmenee. Älä yritä purkaa tai korjata laitetta ilman apua, sillä se voi olla vaarallista.

EU-TUOTEVERSIOLLE JA/TAI JOS SE ON VAADITTU MAASSASI: TUOTTEEN EKOLOGIA JA KIERRÄTETTÄVYYS

- Tämän laitteen pakkausmateriaalit kuuluvat keräys-, lajittelu- ja kierrätysjärjestelmään. Jos haluat hävittää ne, käytä kunkin materiaalityypin mukaisia julkisia keräysastioita.
- Tuote ei sisällä pitouksuuksia, jotka voitaisiin katsoa ympäristölle haitallisiksi.



Tämä symboli tarkoittaa, että jos haluat hävittää tuotteen sen käyttöänsä päätyttyä, vie se valtuutetulle

jätteenkäsittelyyritykselle sähkö- ja elektroniikkalaiteromun (WEEE) lajittelua varten.



Tämä symboli tarkoittaa, että tuote voi sisältää yhden tai useamman pariston; käyttäjän on poistettava ne ennen tuotteen hävittämistä. Muista, että paristot on hävitettävä asianmukaisesti hyväksytyihin säiliöihin. Älä hävitä niitä tulesa.

- Tiedot asetuksesta (EU) 2023/826, joka koskee ekologisen suunnittelun vaatimuksia virrankulutukselle pois päältä -tilassa ja valmiustilassa.
- Tämän laitteen virrankulutus pois päältä -tilassa on 0,19W.
- Tiedot erityistä huolta aiheuttavista aineista (SVHC) asetuksen 1907/2006/EY (REACH) mukaisesti.
Tämä tuote sisältää lyijyä, CAS-numero: 7439-92-1; perfluoributaanisulfonihappoa (PFBS) ja sen suojoja, CAS-numero: 375-73-5.
- Tämä laite on alljännedirektiivin 2014/35/EU, sähkömagneettista yhteensopivuutta koskevan direktiivin 2014/30/EU, tiettyjen vaarallisten aineiden käytön rajoittamisesta sähkö- ja elektroniikkalaitteissa annetun direktiivin 2011/65/EU ja energiaan liittyvien tuotteiden ekologista suunnittelua koskevista vaatimuksista annetun direktiivin 2009/125/EY mukainen.
- Seuraavat tiedot koskevat ekologisen suunnittelun vaatimuksia (asetus (EU) 2019/1782):

Valmistajan nimi ja osoite:	Electrodomésticos Taurus, S.L. Avda. Barcelona, s/n 25790 Oliana, Lleida, Spain
Mallitunniste:	BZ019-350050-AG
Tulojännite	100-240 V
Tulojännitteen taajuus	50/60 Hz
Lähtöjännite	35,0 V DC
Lähtövirta	0,5 A
Lähtöteho	17,5 W
Keskimääräinen aktiivinen hyötysuhde	87,92%
Hyötysuhde pienellä kuormituksella (10 %)	79,91%
Teho ilman kuormitusta	0,080W

- Ekodesign-vaatimusten noudattamisen varmistamiseksi ja energiamerkintäparametrien laskemiseksi käytetään viitteenä eurooppalaista standardia EN 50563.

VIANMÄÄRITYS

Ongelma	Mahdolliset syyt	Ratkaisut
Ei toimi	Ei virtaa	Lataa akku
	Ei akkua	Kokoa akku
	Jokin osa on rikkoutunut sisällä	Vie se huoltopalveluun
Epätavallinen ääni	Täynnä pölyä, tukki ilmarakot	Puhdista pölykuppi
Heikko imuteho	Täysi pöly tai tukos pölykupissa	Puhdista pölykuppi
	Heikko teho	Lataa laite
	Ilmakanava tukossa	Puhdista ilmakanava ja tarkista, onko putken sisällä liikaa
Ei lataa	Ei adapteria virtalähteessä	Kytke adapteri
	Adapteria ei ole laitteen pistorasiassa	Kytke adapteri pistorasiaan
	Sovitin on rikki tai käytössä on väärä sovitin	Vaihda adapteri
	Rikkoutunut laitteen sisällä	Vie laite huoltopalveluun
Lattiaharjan rulla ei toimi	Harjarulla on tukossa	Puhdista lattiaharjan rulla
Pölyn vuotaminen	Suodatin rikki	Vaihda uusi suodatin
	Ei suodatinta	Kiinnitä suodatin paikalleen

ÇUBUK ELEKTRİKLİ SÜPÜRGE HVCA6000B HVCA6001B

Sayın müşteri,

TAURUS markalı ürünü tercih ettiğiniz için teşekkür ederiz.

Teknolojisi, tasarımı, çalışması ve en katı kalite standartlarını aşması sayesinde, tam anlamıyla tatmin edici bir kullanım ve uzun ürün ömrü garantisi edilmektedir.

GÜVENLİK TAVSİYELERİ VE UYARILAR



Kullanım kılavuzunu okuyun.

- Cihazı çalıştırmadan önce bu talimatları dikkatlice okuyun ve ileride başvurmak üzere saklayın. Bu talimatlara uymamak ve bunlara dikkat etmemek kazaya neden olabilir.
- Bu cihaz, fiziksel, duyuusal veya zihinsel yetenekleri azalmış veya deneyim ve bilgisi eksik kişiler (çocuklar dahil) tarafından, güvenliklerinden sorumlu bir kişi tarafından cihazla ilgili gözetim veya talimat verilmedikçe kullanılmamalıdır.
- Çocukların cihazla oynamadıklarından emin olmak için gözetim altında tutulmalıdır.



Bu cihazın çıkarılabilir bir besleme ünitesi vardır.
(BZ019-350050-AG).

- UYARI: Pili şarj etmek için, yalnızca bu cihazla birlikte verilen çıkarılabilir besleme ünitesini kullanın.
- UYARI: Dönen parçaları olan el tipi aksesuarda sıkışma riski vardır.

- Cihazı temizlemeden veya bakımını yapmadan önce cihazın kapalı olduğundan ve fişin prizden çıkarıldığından emin olun.
- Bu cihaz sadece ev kullanımı içindir, profesyonel veya endüstriyel kullanım için değildir.



Sadece iç mekanlarda kullanın.

- Bu cihaz, kullanıcı tarafından değiştirilmesi gereken piller içerir.
- HVCA6000B ve HVCA6001B modellerinde kullanılan pil tipi GLBP01-8S25'tir.
- Başka tür piller kullanmayın. Farklı bir pil kullanılması patlama veya yangın riskine neden olabilir.
- Pillerin çıkarılması, takılması ve şarj edilmesi ile ilgili talimatlar için kullanım kılavuzuna bakın.
- UYARI: Piller takılırken/çıkarılırken cihazın elektrik şebekesinden bağlantısı kesilmelidir.
- Besleme terminalleri kısa devre yapılmamalıdır.
- Pilin aşırı şarj edilmesinden kaçının, çünkü aşırı ısınmaya ve patlama veya yangın riskine neden olabilir.
- Pilin tamamen boşalmasını önleyin. Cihazı bir süre kullanmayacaksanız pili cihazdan çıkarın. Pil, kullanılmadığında cihazda çok uzun süre bırakılırsa sızıntı riski vardır. Böyle bir durumda, kimyasal yanıklara neden olabileceğinden sıvıyla temas etmekten kaçının. Kazara temas olursa, suyla yıkayın. Sıvı gözle temas ederse, ayrıca tıbbi yardım alın.
- Besleme kablosu hasar görmüşse, tehlikeyi önlemek için üretici, servis temsilcisi veya benzer niteliklere sahip kişiler tarafından değiştirilmelidir.
- Bu cihaz, dönen parçalar içeren aksesuarlar içerir. Gevşek giysiler, takılar veya uzun saçlar, hareketli parçalara takılabilir. Uygun giysiler giyin. Bol veya gevşek giysiler veya aksesuarlar giymeyin. Saçlarınızı, giysilerinizi ve eldivenlerinizi hareketli parçalardan uzak tutun.
- Şarj cihazını prize takmadan önce, şarj cihazının etiketinde belirtilen voltajın şebeke voltajıyla aynı olduğundan emin olun.
- Şarj cihazının fişi, elektrik prizine doğru şekilde takılmalıdır. Fişi değiştirmeyin. Fiş adaptörü kullanmayın.
- Besleme kablosunu çekmeyin. Cihazı kaldırmak, taşımak veya fişini çekmek için asla besleme kablosunu kullanmayın.

- Güç kablosunu cihazın etrafına sarmayın.
- Güç kablosunun durumunu kontrol edin. Hasarlı veya dolanmış kablolar elektrik çarpması riskini artırır.
- Kablo veya fiş hasarlıysa cihazı kullanmayın.
- Cihaz çalışırken hareketli parçalarına dokunmayın.

KULLANIM VE BAKIM

- Parçalar veya aksesuarlar doğru şekilde takılmamışsa cihazı kullanmayın.
- Cihaza takılı aksesuarlar veya sarf malzemeleri arızalıysa cihazı kullanmayın. Bunları derhal değiştirin.
- Cihazı su veya başka herhangi bir sıvıyı toplamak için kullanmayın.
- Açma/kapama düğmesi çalışmıyorsa cihazı kullanmayın.
- Cihazı bir süre kullanmayacaksanız pillerini çıkarın.
- Çivi ve/veya vida gibi metal nesnelerin bulunduğu alanlarda çalışmayın.
- Asla sıcak veya keskin nesneleri (sigara izmaritleri, küller, çiviler vb.) süpürmeyin.
- Hiçbir koşulda pili/pilleri açmayın.
- Pil/piller kullanılmadığında, terminalleri birbirine bağlayabilecek ataç, bozuk para, anahtar, vida gibi diğer metal nesnelere uzak tutun.
- Pil terminallerini kısa devre yapmayın, aksi takdirde patlama veya yangın çıkabilir.
- Pil/piller 40°C'nin altındaki bir sıcaklıkta saklanmalıdır.
- Cihazı yalnızca kuru işler için kullanın.
- Cihazı kullanmadığınızda asla fişe takılı ve gözetimsiz bırakmayın. Bu, enerji tasarrufu sağlar ve cihazın ömrünü uzatır.
- Cihazı insan veya hayvan vücudunun herhangi bir yerinde kullanmayın.
- Cihazı evcil hayvanlar veya hayvanlar üzerinde kullanmayın.
- Pili/pilleri yalnızca üretici tarafından sağlanan şarj cihazıyla şarj edin. Bir pil türü için uygun olan şarj cihazı, başka pil/pillerle kullanıldığında patlama veya yangın tehlikesine neden olabilir.
- Cihazı yalnızca özel olarak tasarlanmış pil/pillerle kullanın. Başka pil/pillerin kullanılması patlama veya yangın tehlikesine neden olabilir.

AÇIKLAMA

- A Gövde
- B AÇMA/KAPAMA düğmesi
- C Toz haznesi
- D Filtre
- E Güç seçme düğmesi
- F Ekran
- G Toz haznesi açma düğmesi
- H Pil şarj bağlantı noktası
- I Toz haznesi çıkarma düğmeleri
- J Esnek tüp
- K Esnek düğme
- L Pil çıkarma düğmesi
- M Pil
- N Zemin fırçası
- O Duvar montajı
- P Şarj
- Q Aksesuarlar:
 - Q1. Daraç başlığı
 - Q2. 2'si 1 arada fırça
 - Q3. Mini turbo fırça (*)

LED EKCRAN

- 1 Pil göstergesi
- 2 Hız seviyesi göstergesi: ECO/MED/MAX
- 3 AUTO Mod göstergesi
- 4 Tıkalı hava girişi göstergesi
- 5 Tıkanmış fırça göstergesi

(*) Yalnızca Homeland X9 Pro Pet&Car modelinde mevcuttur

Cihazınızın modelinde yukarıda açıklanan aksesuarlar bulunmuyorsa, bunlar Teknik Destek Servisi'nden ayrı olarak da satın alınabilir.

KURULUM

- Cihazın içinden tüm ambalaj malzemelerini çıkardığınızdan emin olun.

DUVAR BRAKETİNİN MONTAJI

- Cihazda duvara sabitlenebilen bir duvar braketi bulunmaktadır.
- Duvar braketini, dübeller ve vidalar kullanarak uygun gördüğünüz şekilde sabitleyin.

- Braketin sađlam bir şekilde sabitlendiđinden emin olun; braket, cihazın iki katı ađırlıđı taşıyabilecek kapasitede olmalıdır.
- Cihazı duvar desteđine takın.

PİLİ ŐARJ ETME

- Dikkat: Yeni bir pil tam olarak Őarjlı deđildir ve bu nedenle cihaz ilk kez kullanılmadan önce Őarj edilmelidir.
- Pil takımını ana gvdeye takın (ŐEK. 1).
- Pili 4 ila 40°C arasındaki bir ortam sıcaklıđında Őarj edin.
- Pilin tamamen Őarj olması için yaklaşık 4 ila 5 saat gerekir. Pili asla aŐırı Őarj etmeye ćalıŐmayın (ancak pilin ilk Őarjının 6 saat srmesi önerilir).
- Pili, ana gvdeden tamamen monte edilmiŐ veya sklmŐ olarak Őarj edebilirsiniz.
- Pil Őarj olduđunda Őarj cihazını elektrik Őebekesinden ćıkarın.
- Not: Cihaz Őarj cihazına bađlıyken kullanmayın.

PİLİN ŐARJ SEVİYESİNİ KONTROL ETME

- Ekran, her an Őarj olan pilin % seviyesini gsterir.

KULLANIM TALIMATLARI

KULLANMADAN NCE

- rnn ambalajının ćıkarıldıđından emin olun.
- İlk kullanımdan nce ltfen "Gvenlik tavsiyeleri ve uyarılar" blmn dikkatlice okuyun.
- Bu rn ilk kez kullanmadan nce, pilleri tamamen Őarj etmek nemlidir.
- Cihazı kullanmak istediđiniz iŐleve gre hazırlayın:

ELEKTRİKLİ SPRGE İŐLEVİ

- Tp nitesini ana gvdeye takın.
- İstenilen aksesuarı tpe veya dođrudan gvdeye takın (ŐEK. 4).
- Cihazı, vakumlamak istediđiniz yzeyde kullanın.

KULLANIM

- Aćma/kapama dđmesini kullanarak cihazı ćalıŐtırın.
- Gç sećici dđmesi ile istenen hızı sećin.
- Filtre temizleme gstergesi ekranda grndđnde, ltfen filtreyi temizleyin.
- NOT: 10 saatlik kullanımdan sonra filtre temizleme gstergesi yanar. Filtreleri temizledikten sonra, hatırlatıcıyı sıfırlamak için gç sećme dđmesine 3 saniye basın.

- Ekranda tıkanmıŐ fırća gstergesi grndđnde, ltfen fırćayı temizleyin. Fırćayı temizledikten sonra, gstergeyi sıfırlamak için cihazı kapatıp aćın.
- Ekranda tıkanmıŐ hava giriŐi gstergesi belirdiđinde, fırća ćubuđu ile HEPA filtre arasındaki yolu kontrol edin. Tıkanıklık giderildikten sonra elektrikli sprgeyi normal şekilde kullanabilirsiniz.
- Ekranda yanlıŐ Őarj cihazı gstergesi grndđnde, yanlıŐ voltajlı bir Őarj cihazı kullandıđınız anlamına gelir. Ltfen 33V ile 38V arasında voltajlı bir Őarj cihazı kullanın.

AKSESUAR TAKMA

- El tipi elektrikli sprge, aŐađıdaki aksesuarların takılabileceđi şekilde tasarlanmıŐtır: (ihtiyaćlarınıza en uygun kombinasyonu kullanın). (ŐEK. 4).
- NOT: Aksesuarlar ana gvdeye veya tpe takılabilir.
- 2'si 1 arada fırća: Uć kısmında, kullanıldıđında yzeyi fırćalayan bir fırća bulunur.
- Daraćacı baŐlıđı: ćatlaklara ve zor kŐelere ulaŐmak için zel olarak tasarlanmıŐtır.
- Mini turbo fırća: Evde veya arabada dŐemeleri temizlemek için tasarlanmıŐtır. DŐemelerdeki evcil hayvan tylerini temizlemek için zel olarak tasarlanmıŐtır.

ESNEK BORU

- Esnek dđmeye basıldıđında, tp bklr ve eđilmeden temizlik yapmanızı sađlar.

CIHAZI KULLANMAYI BITIRDİKTEN SONRA

- Aćma/kapama dđmesini kullanarak cihazı kapatın.
- Cihazı uzun sre kullanmayacaksanız, cihazdan pili ćıkarın.
- Cihazı temizleyin.

PARK POZİSYONU

- Bu cihaz, rahat ve kolay saklama için kendi park konumuna sahiptir.

GVENLİK TERMAL KORUYUCU

- Cihaz, aŐırı ısınmaya karŐı koruma sađlayan bir gvenlik cihazına sahiptir.
- Cihaz kendi kendine kapanır ve tekrar aćılmazsa, elektrik Őebekesinden ćıkarın ve yaklaşık 15 dakika bekleddikten sonra tekrar takın. Makine tekrar ćalıŐmazsa, yetkili teknik servise baŐvurun.

TEMİZLİK

- Herhangi bir temizlik iŐlemi yapmadan nce, pil Őarj cihazını elektrik Őebekesinden ćıkarın ve sođumasını bekleyin.

- Cihazı, birkaç damla bulaşık deterjanı damlatılmış nemli bir bezle temizleyin ve ardından kurulayın.
- Cihazı temizlemek için çözücü, asit veya baz pH'lı ürünler (örneğin çamaşır suyu) veya aşındırıcı ürünler kullanmayın.
- Cihazı asla suya veya başka bir sıvıya batırmayın veya akan suyun altına koymayın.

TOZ HAZNESİNİ BOŞALTMA

- Toz haznesi dolduğunda (şeffaf hazne sayesinde kolayca gözlemlenebilir) veya emiş gücü belirgin şekilde azaldığında toz haznesini boşaltın.
- Tüpü toz haznesinden ayırın.
- Gövdenin her iki yanındaki toz haznesi çıkarma düğmelerine basarak toz haznesini cihazdan ayırın (ŞEK. 2).
- Toz haznesi açma düğmesine basarak toz haznesi kapağını açın ve içeriği uygun atık bertaraf kabına boşaltın.
- Filtrelerin durumunu kontrol edin ve gerekirse temizleyin veya değiştirin.
- Toz haznesini, üst ön kısmı hizalayarak ve alt kısmı gövdeye "klik" sesi duyulana kadar bastırarak yeniden monte edin.

FILTRELERİN DEĞİŞTİRİLMESİ

- Toz haznesi filtresi (HEPA) (sporları, külleri, talaşı, polenleri vb. verimli bir şekilde tutan yüksek verimli hava filtresi), yılda en az bir kez veya her 50 saatlik kullanımdan sonra veya etkinliği önemli ölçüde azaldığında değiştirilmesi tavsiye edilir.

FILTRELERİ ÇIKARMAK İÇİN

- Gövdenin her iki yanındaki toz haznesi çıkarma düğmelerine basarak toz haznesini çıkarın (ŞEK. 2).
- Sünger filtreyi, siklonu ve HEPA filtreyi çıkarın (ŞEK. 3).
- Filtreleri temiz suyla temizleyin veya gerekirse değiştirin ve havada kurumasını bekleyin.
- Filtreleri yeniden takmak için yukarıdaki talimatları ters sırayla uygulayın.

DÖNER FIRÇAYI TEMİZLEME

- Fırçayı çıkarmak için
- Ayakkabının alt kısmında bulunan tırnağı kaydırın, yan kısmı yukarı doğru çevirin ve yanından silindiri çıkarın. (ŞEK. 5)
- Fırçayı çıkarın ve temizleyin, su altında yıkayın ve kurumasını bekleyin.
- Yeniden monte etmek için yukarıdaki talimatları ters sırayla uygulayın.

MINI TURBO FIRÇANIN TEMİZLENMESİ (*)

- Yan kolu saat yönünün tersine çevirerek kilidi açın ve fırçayı dışarı çekin.
- Takılmış olabilecek saç, toz vb. kalıntıları temizleyin.
- Yeniden monte etmek için yukarıdaki talimatları ters sırayla izleyin.

ESNEK BORUNUN TEMİZLENMESİ

- Tüpün içine bakarak esnek kısımda kir kalıntısı olup olmadığını kontrol edin. Varsa, emiş gücünün düşmesini önlemek için temizleyin.

SARF MALZEMELERİ

- Malzemeler, cihaz modeliniz için distribütörlerden ve yetkili kuruluşlardan (filtreler vb.) temin edilebilir.
- Her zaman cihaz modeliniz için özel olarak tasarlanmış orijinal malzemeleri kullanın.
- Bu sarf malzemeleri uzman mağazalarda mevcuttur.

PİLLERİN DEĞİŞTİRİLMESİ

- DİKKAT: Çıkarılabilir pilleri takarken/çıkarırken cihazın elektrik şebekesinden bağlantısı kesilmelidir.
- DİKKAT: Yalnızca modeliniz için belirtilen referans numarasına sahip pil türünü kullanın. Farklı bir pil kullanılması patlama veya yangın tehlikesine neden olabilir.
- Çıkarılabilir pil düğmesine basarak pili çıkarın.
- Yeni pili kutularına dikkat ederek takın ve bir klik sesi duyana kadar içeri itin.

CIHAZIN ÖMRÜ DOLDUĞUNDA PİLLERİ ÇIKARMAK İÇİN AŞAĞIDAKİ ADIMLARI İZLEYİN:

- Pili çıkarma düğmesine basarak pili çıkarın.
- Ardından, özel kaplara atın. Parçalarına ayırmayın veya ateşe atmayın.

SERVİS

- Herhangi bir yanlış kullanım veya kullanım talimatlarına uyulmaması, garantiyi ve üreticinin sorumluluğunu geçersiz kılar.

ANORMALLİKLER VE ONARIM

Sorun çıkması durumunda cihazı yetkili bir teknik destek servisine götürün. Tehlikeli olabileceğinden, yardım almadan cihazı sökmeye veya onarmaya çalışmayın.

**AB ÜRÜN VERSİYONLARI VE/VEYA ÜLKENİZDE TALEP EDİLMESİ DURUMUNDA:
ÜRÜNÜN EKOLOJİSİ VE GERİ DÖNÜŞTÜRÜLEBİLİRLİĞİ**

- Bu cihazın ambalajını oluşturan malzemeler, bir toplama, sınıflandırma ve geri dönüşüm sistemine dahildir. Bunları atmak isterseniz, her malzeme türü için uygun kamuya açık konteynerleri kullanın.
- Ürün, çevreye zararlı olabilecek maddeleri içermemektedir.



Bu sembol, ürünün kullanım ömrü sona erdiğinde atmak isterseniz, elektrikli ve elektronik ekipman atıklarının (WEEE) seçici toplama işlemi için yetkili bir atık bertaraf kuruluşuna götürmeniz gerektiğini

belirtir.



Bu sembol, ürünün bir veya daha fazla pil içerebileceğini belirtir; kullanıcı, ürünü atmadan önce pilleri çıkarmalıdır. Pillerin, uygun şekilde yetkilendirilmiş konteynerlere atılması gerektiğini unutmayın. Pillerinizi

ateşe atmayın.

- Kapalı modda ve bekleme modunda enerji tüketimi ile ilgili ekotasarım gereklilikleri hakkında (AB) 2023/826 sayılı Tüzük ile ilgili bilgiler.
- Bu cihazın kapalı modda güç tüketimi 0,19 W'tır.
- 1907/2006/EC (REACH) Yönetmeliğine göre çok yüksek endişe uyandıran maddeler (SVHC) ile ilgili bilgiler.
Bu ürün Kurşun, CAS Numarası: 7439-92-1; Perflorobütan sülfonik asit (PFBS) ve tuzları, CAS Numarası: 375-73-5 içerir.
- Bu cihaz, Düşük Gerilim Direktifi 2014/35/EU, Elektromanyetik Uyumluluk Direktifi 2014/30/EU, Elektrikli ve Elektronik Ekipmanlarda Bazı Tehlikeli Maddelerin Kullanımına İlişkin Kısıtlamalar Direktifi 2011/65/EU ve Enerji ile İlgili Ürünlerin Ekotasarım Gereklilikleri Direktifi 2009/125/EC ile uyumludur.
- Aşağıdaki bilgiler ekotasarımla ilgili özellikleri ayrıntılı olarak açıklamaktadır (Yönetmelik (AB) 2019/1782):

Üreticinin adı ve adresi:	Electrodomésticos Taurus, S.L. Avda. Barcelona, s/n 25790 Oliana, Lleida, Spain
Model tanımlayıcı:	BZ019-350050-AG
Giriş voltajı	100-240 V
Giriş AC frekansı	50/60 Hz
Çıkış voltajı	35,0 V DC
Çıkış akımı	0,5 A
Çıkış gücü	17,5 W
Ortalama aktif verimlilik	87,92%
Düşük yükte verimlilik (10 %)	79,91%
Yüksüz güç tüketimi	0,080W

- Eko-tasarım gerekliliklerine uygunluğun belirlenmesi ve enerji etiketleme parametrelerinin hesaplanması için Avrupa standardı EN 50563 referans olarak kullanılmaktadır.

SORUN GİDERME

Sorun	Olası nedenler	Çözüm
Çalışmıyor	Güç yok	Pili şarj edin
	Pil takımı yok	Pil takımını monte edin
	İçinde bir şey kırılmış	Satış sonrası servise götürün
Olağandışı ses	Tozla dolu, hava deliği tıkanmış	Toz haznesini temizleyin
Düşük emiş gücü	Toz haznesi dolu veya tıkanmış	Toz haznesini temizleyin
	Düşük güç	Üniteyi şarj edin
	Hava yolu tıkanmış	Hava yolunu temizleyin ve tüpün içinde kir olup olmadığını kontrol edin
Şarj yok	Güç kaynağına adaptör takılı değil	Adaptörü takın
	Adaptör ünitenin soketine takılı değil	Adaptörü sokete takın
	Adaptör bozuk veya yanlış adaptör kullanılıyor	Adaptörü değiştirin
	Ünitenin içinde bozuk	Satış sonrası servise götürün
Zemin fırçası silindiri çalışmıyor	Fırça silindiri tıkanmış	Zemin fırçası silindirini temizleyin
Toz sızıntısı	Filtre kırık	Yeni filtreyi değiştirin
	Filtre yok	Filtreyi yerine takın

PÁLCA PORSZÍVÓ**HVCA6000B****HVCA6001B**

Tisztelt vásárló!

Köszönjük, hogy a TAURUS márkájú terméket választotta.

Technológiájának, kialakításának és működésének, valamint a legszigorúbb minőségi előírásokat is meghaladó tulajdonságainak köszönhetően teljes mértékben kielégítő használatot és hosszú élettartamot biztosít.

BIZTONSÁGI TANÁCSOK ÉS FIGYELMEZTETÉSEK

Olvassa el a használati utasítást.

- A készülék bekapcsolása előtt figyelmesen olvassa el ezeket az utasításokat, és őrizze meg őket a jövőbeni használatra. Az utasítások be nem tartása balesethez vezethet.
- Ezt a készüléket 8 éves és annál idősebb gyermekek, valamint fizikai, érzékszervi vagy szellemi képességeikben korlátozott, illetve tapasztalat és ismeretek hiányában lévő személyek is használhatják, ha felügyeletet vagy oktatást kaptak a készülék biztonságos használatáról, és tisztában vannak a vele járó veszélyekkel. A gyermekek nem játszhatnak a készülékkel. A tisztítást és a felhasználói karbantartást gyermekek felügyelet nélkül nem végezhetik.

A készülék levehető

tápegységgel rendelkezik.
(BZ019-350050-AG).

- **FIGYELMEZTETÉS:** Az akkumulátor újratöltéséhez kizárólag a készülékhez

mellékelt levehető tápegységet használja.

- **FIGYELMEZTETÉS:** A forgó alkatrészekkel rendelkező kézi tartozékoknál fennáll a beszorulás veszélye.
- A készülék tisztítása vagy karbantartása előtt győződjön meg arról, hogy a készülék ki van kapcsolva, és a dugó ki van húzva a konnektorból.
- Ez a készülék kizárólag háztartási használatra alkalmas, nem használható professzionális vagy ipari célokra.



Kizárólag beltéri használatra.

- A készülékben olyan akkumulátorok találhatóak, amelyeket a felhasználónak kell cserélnie.
- Az akkumulátor típusa GLBP01-8S25 a HVCA6000B és HVCA6001B modellek esetében.
- Ne használjon más típusú elemet. Más típusú elem használata robbanás- vagy tűzveszélyt okozhat.
- Az elemek eltávolítására, behelyezésére és feltöltésére vonatkozó utasításokat lásd a használati utasításban.
- **FIGYELEM:** Az elemek behelyezése/kicserélése során a készüléket le kell választani a hálózatról.
- Az áramellátó csatlakozókat nem szabad rövidre zární.
- Kerülje az akkumulátor túltöltését, mert az túlmelegedést okozhat, és robbanás- vagy tűzveszélyt jelenthet.
- Kerülje az akkumulátor teljes lemerülését. Ha hosszabb ideig nem használja a készüléket, vegye ki belőle az akkumulátort. Ha az akkumulátort túl hosszú ideig hagyja a készülékben, amikor nem használja, akkor szivárgás veszélye áll fenn. Ha ez megtörténik, kerülje a folyadékkal való érintkezést, mivel az kémiai égési sérüléseket okozhat. Ha véletlenül érintkezés történik, öblítse le a vízzel. Ha a folyadék a szembe kerül, akkor orvoshoz kell fordulni.
- Ha a tápkábel megsérült, azt a gyártó, szervizképviselője vagy hasonlóan képzett személynek kell kicserélnie a veszély elkerülése érdekében.

- A töltő csatlakoztatása előtt ellenőrizze, hogy a töltő címkéjén feltüntetett feszültség megegyezik-e a hálózati feszültséggel.
- A töltő csatlakozójának pontosan illeszkednie kell a hálózati aljzathoz. Ne módosítsa a csatlakozót. Ne használjon csatlakozóadapert.
- Ne húzza a tápkábelt. Soha ne használja a tápkábelt a készülék felemelésére, hordozására vagy kihúzására.
- Ne tekerje a tápkábelt a készülék köré.
- Ellenőrizze a tápkábel állapotát. A sérült vagy összegabalyodott kábelek növelik az áramütés veszélyét.
- Ne használja a készüléket, ha a kábel vagy a csatlakozó sérült.
- Ne érintse meg a készülék mozgó alkatrészeit, amíg az működik.

HASZNÁLAT ÉS KARBANTARTÁS

- Ne használja a készüléket, ha az alkatrészek vagy tartozékok nem megfelelően vannak felszerelve.
- Ne használja a készüléket, ha a hozzá csatlakoztatott tartozékok vagy fogyóeszközök hibásak. Azonnal cserélje ki őket.
- Ne használja a készüléket víz vagy más folyadék felvételére.
- Ne használja a készüléket, ha a be-/kikapcsoló gomb nem működik.
- Ha hosszabb ideig nem használja a készüléket, vegye ki belőle az elemeket.
- Ne dolgozzon olyan területeken, ahol fémtárgyak, például szögek és/vagy csavarok találhatóak.
- Soha ne szívjon fel forró vagy éles tárgyakat (cigarettszikkákat, hamut, szögeket stb.).
- Semmilyen körülmények között ne nyissa ki az elemeket.
- Ha az elemet/elemeket nem használja, tartsa távol más fémtárgyaktól, például gemkapcsoktól, érméktől, kulcsoktól, csavaroktól stb., amelyek összekapcsolhatják a kapcsokat.
- Ne rövide zárja az akkumulátor kapcsait, mert ez robbanást vagy tüzet okozhat.
- Az akkumulátorokat 40 °C alatti hőmérsékleten kell tárolni.
- A készüléket csak száraz feladatok elvégzésére használja.
- Soha ne hagyja a készüléket csatlakoztatva és felügyelet nélkül, ha nem használja. Ez energiát takarít meg és meghosszabbítja a készülék élettartamát.
- Ne használja a készüléket ember vagy állat testének bármely részén.
- Ne használja a készüléket háziállatokon vagy állatokon.

- Az akkumulátorokat csak a gyártó által mellékelte töltővel töltsse fel. Az egyik típusú akkumulátorhoz megfelelő töltő más típusú akkumulátorok használata esetén robbanás- vagy tűzveszélyt okozhat.
- A készüléket csak az ahhoz kifejezetten tervezett akkumulátorral/akkumulátorokkal használja. Más akkumulátorok használata robbanás- vagy tűzveszélyt okozhat.

LEÍRÁS

- A Ház
- B BE/KI gomb
- C Porgyújtó tartály
- D Szűrő
- E Teljesítményválasztó gomb
- F Kijelző
- G Porgyújtó tartály nyitó gomb
- H Akkumulátor töltőcsatlakozó
- I Porzsák eltávolító gombok
- J Rugalmas cső
- K Flex gomb
- L Akkumulátor eltávolító gomb
- M Akkumulátor
- N Padlókefe
- O Fali tartó
- P Töltő
- Q Tartozékok:
 - Q1. Részec fűvóka
 - Q2. 2 az 1-ben kefe
 - Q3. Mini turbó kefe (*)

LED-KÉPERNYŐ

- 1 Akkumulátor-jelző
- 2 Sebességszint-jelző: ECO/MED/MAX
- 3 AUTO mód jelző
- 4 Elzárt levegőbemeneti jelző
- 5 Elzárt kefe jelző

(*) Csak a Homeland X9 Pro Pet&Car modellben elérhető

Ha készülékének modellje nem rendelkezik a fent leírt kiegészítőkkal, azok külön is megvásárolhatók a műszaki ügyfélszolgálatnál.

TELEPÍTÉS

- Győződjön meg arról, hogy az összes csomagolóanyagot eltávolította a készülék belsejéből.

A FALI KONZOL ÖSSZESZERELÉSE

- A készülékhez tartozik egy fali konzol, amely a falra rögzíthető.
- Rögzítse a fali konzolt a megfelelő módon, dugókkal és csavarokkal.
- Győződjön meg arról, hogy a konzol szilárdan rögzítve van; a konzolnak a készülék tömegének kétszeresét kell elbírnia.
- Helyezze a készüléket a fali tartóba.

AZ AKKUMULÁTOR FELTÖLTÉSE

- Figyelem: Az új akkumulátor nincs teljesen feltöltve, ezért a készülék első használata előtt feltölteni kell.
- Szerelje be az akkumulátort a főegységbe (1. ábra).
- Az akkumulátort 4 és 40 °C közötti környezeti hőmérsékleten töltsse fel.
- Az akkumulátor teljes feltöltéséhez körülbelül 4-5 óra szükséges. Soha ne próbálja túlterhelni az akkumulátort (bár az első feltöltésnél ajánlott 6 órás töltési idő).
- Az akkumulátort teljesen összeszerelve vagy a főttestől kiszerve is feltöltheti.
- Amikor az akkumulátor feltöltődött, válassza le a töltőt a hálózatról.
- Megjegyzés: Ne használja a készüléket, amíg az a töltőhöz van csatlakoztatva.

HOGYAN ELLENŐRIZHETŐ AZ AKKUMULÁTOR TÖLTÖTTSÉGI SZINTJE

- A képernyőn megjelenik az akkumulátor aktuális töltöttségi szintje százalékban.

HASZNÁLATI UTASÍTÁS

HASZNÁLAT ELŐTT

- Győződjön meg arról, hogy a termék csomagolását eltávolította.
- Az első használat előtt figyelmesen olvassa el a „Biztonsági tanácsok és figyelmeztetések” részt.
- A termék első használata előtt fontos, hogy az akkumulátorokat teljesen feltöltsse.
- Készítse elő a készüléket a használni kívánt funkciónak megfelelően:

PORSZÍVÓZÁS FUNKCIÓ

- Csatlakoztassa a csőegységet a főegységhez.
- Csatlakoztassa a kívánt tartozékot a csőhöz vagy közvetlenül a készülékhez (4. ábra).
- Használja a készüléket a porszívózni kívánt felületen.

HASZNÁLAT

- Kapcsolja be a készüléket a be-/kikapcsoló gombbal.
- Válassza ki a kívánt sebességet a teljesítményválasztó gombbal.
- Amikor a szűrőtisztítási jelzőfény megjelenik a kijelzőn, tisztítsa meg a szűrőt.
- MEGJEGYZÉS: 10 óra használat után a szűrő tisztítását jelző jelzőfény kigyullad. A szűrők tisztítása után nyomja meg a teljesítményválasztó gombot 3 másodpercig, hogy visszaállítsa az emlékeztetőt.
- Amikor a kijelzőn megjelenik a kefe eltömődése jelzőfény, tisztítsa meg a kefét. A kefe tisztítása után kapcsolja ki, majd be a készüléket, hogy a jelzőfény visszaálljon.
- Amikor a kijelzőn megjelenik a légbemlő nyílás elzáródását jelző jelzőfény, ellenőrizze a kefe és a HEPA szűrő közötti utat. Az elzáródás megszüntetése után a porszívót normál módon használhatja.
- Ha a kijelzőn a hibás töltő jelzőfény megjelenik, az azt jelenti, hogy hibás feszültségű töltőt használ. Kérjük, használjon 33 V és 38 V közötti feszültségű töltőt.

KIEGÉSZÍTŐ FELSZERELÉSE

- A kézi porszívó úgy van kialakítva, hogy a következő tartozékok felszerelhetők rá: (használja az Ön igényeinek leginkább megfelelő kombinációt). (4. ábra).
- MEGJEGYZÉS: A kiegészítők a főtestre vagy a csőre szerelhetők.
- 2 az 1-ben kefe: A végén kefével van felszerelve, amely használat közben megtisztítja a felületet.
- Részecskeszívó fúvóka: Kifejezetten repedések és nehezen elérhető sarkok tisztítására tervezték.
- Mini turbó kefe: Kárpitok porszívózására tervezték, otthon vagy az autóban. Kifejezetten a kárpitokon található állati szőr porszívózására tervezték.

RUGALMAS CSŐ

- A flex gomb megnyomásával a cső meghajlik, így lehajlás nélkül is tisztítható.

A KÉSZÜLÉK HASZNÁLATA UTÁN

- Kapcsolja ki a készüléket a be-/kikapcsoló gombbal.
- Ha hosszabb ideig nem kívánja használni a készüléket, vegye ki az akkumulátort.
- Tisztítsa meg a készüléket.

PARKOLÓ HELYZET

- A készülék saját parkolási pozícióval rendelkezik, amely kényelmes és egyszerű tárolást biztosít.

BIZTONSÁGI HÍVÉDŐ

- A készülék biztonsági berendezéssel rendelkezik, amely megvédi a készüléket a túlemelegedéstől.
- Ha a készülék magától kikapcsol és nem kapcsol be újra, válassza le a hálózatról, és várjon körülbelül 15 percet, mielőtt újra csatlakoztatná. Ha a készülék nem indul el újra, forduljon hivatalos szervizhez.

TISZTÍTÁS

- Válassza le az akkumulátortöltőt a hálózatról, és hagyja lehűlni, mielőtt bármilyen tisztítási munkát elvégezne.
- Tisztítsa meg a készüléket egy pár csepp mosogatószert tartalmazó nedves ruhával, majd szárítsa meg.
- Ne használjon oldószereket, savas vagy lúgos pH-jú termékeket, például fehérítőt, vagy sűrűlőszereket a készülék tisztításához.
- Soha ne merítse a készüléket vízbe vagy más folyadékba, és ne tegye folyó víz alá.

A PORGYÚJTÓ TARTÁLY KIÜRÍTÉSE

- Üritse ki a porgyújtót, amikor megtelt (ez a átlátszó tartálynak köszönhetően könnyen ellenőrizhető), vagy amikor a porszívó teljesítménye jelentősen csökken.
- Válassza le a csövet a porgyújtó tartályról.
- Válassza le a porgyújtót a készülékről a porgyújtó eltávolító gombok megnyomásával a készülék mindkét oldalán (2. ábra).
- Nyissa ki a porgyújtó tartály fedelét a porgyújtó tartály nyitó gombjának megnyomásával, és ürítse ki a tartalmát a megfelelő hulladékgyűjtő edénybe.
- Ellenőrizze a szűrők állapotát, és tisztítsa meg vagy cserélje ki őket, ha szükséges.
- Szerelje vissza a porgyújtót úgy, hogy az első felső részt igazítja, majd az alsó részt a készülékre nyomja, amíg „kattintást” nem hall.

A SZŰRŐK CSERÉJE

- Porzsák szűrő (HEPA) (nagy hatékonyságú légszűrő, amely hatékonyan visszatartja a spórákat, hamut, fűrészpert, pollent...), ajánlatos legalább évente egyszer vagy 50 óra használat után cserélni, vagy ha hatékonysága jelentősen csökken.

A SZŰRŐK ELTÁVOLÍTÁSA

- Távolítsa el a porgyújtót a test mindkét oldalán található porgyújtó eltávolító gombok megnyomásával (2. ábra).
- Vegye ki a szivacszűrőt, a ciklont és a HEPA szűrőt (3. ábra).
- Tisztítsa meg a szűrőket, vagy ha szükséges, cserélje ki őket tiszta vízzel, majd hagyja megszáradni.

- A szűrők visszahelyezéséhez kövesse a fenti utasításokat fordított sorrendben.

A FORGÓ KEFE TISZTÍTÁSA

- A kefe eltávolítása
- Csúsztassa el a cipő alsó részén található fülecskét, fordítsa fel az oldalsó részt, és vegye ki a görgőt az oldalánál fogva. (5. ábra)
- Vegye ki a kefét, tisztítsa meg, mossa le vízzel, majd hagyja megszáradni.
- Az összeszereléshez kövesse a fenti utasításokat fordított sorrendben.

A MINI TURBO KEFE TISZTÍTÁSA (*)

- A kefét az oldalsó kart balra forgatva és kihúzva lehet kinyitni.
- Távolítsa el a szálakat, port stb., amelyek esetleg beszorultak.
- Az összeszereléshez kövesse a fenti utasításokat fordított sorrendben.

A FLEX CSŐ TISZTÍTÁSA

- Ellenőrizze a cső belsejét, hogy nincs-e szennyeződés a hajlékony részben. Ha van, tisztítsa meg, hogy ne csökkenjen a szívóteljesítmény.

KELLÉKEK

- A készülék modelljéhez szükséges kellékeket (pl. szűrőket stb.) forgalmazóktól és hivatalos szervizektől szerezheti be.
- Mindig eredeti, kifejezetten a készülék modelljéhez tervezett kellékeket használjon.
- Ezek a kellékek szaküzletekben kaphatók.

AZ ELEMEK CSERÉJE

- FIGYELEM: A készüléket le kell választani a hálózatról, amikor a kivehető elemeket behelyezik/kiveszik.
- FIGYELEM: Csak a készülék modelljéhez megadott típusú elemeket használjon. Más típusú elem használata robbanás- vagy tűzveszélyt okozhat.
- Az elemet a kivehető elem gomb megnyomásával távolítsa el.
- Helyezze be az új elemet a polaritásnak megfelelően, és csúsztassa be, amíg kattantást nem hall.

A KÉSZÜLÉK ÉLETTARTAMÁNAK LEJÁRTÁVAL AZ ELEMEK ELTÁVOLÍTÁSÁHOZ JÁRJON EL AZ ALÁBBIK SZERINT:

- Az akkumulátor eltávolításához nyomja meg az akkumulátor eltávolító gombot.

- Ezután dobja a speciális gyűjtőedénybe. Ne szerelje szét és ne dobja a tűzbe.

SZERVIZ

- A nem megfelelő használat vagy a használati utasítás be nem tartása a garancia és a gyártó felelősségének érvényét veszti.

RENDELLENESSÉGEK ÉS JAVÍTÁS

Probléma esetén vigye a készüléket egy hivatalos szervizbe. Ne próbálja meg saját kezűleg szétszerelni vagy megjavítani, mert ez veszélyes lehet.

EU-S TERMÉKVÁLTOZATOK ESETÉN ÉS/VAGY HA AZ ÖN ORSZÁGÁBAN EZ KÖTELEZŐ: A TERMÉK ÖKOLÓGIAI JELLEMZŐI ÉS ÚJRAHASZNOSÍTHATÓSÁGA

- A készülék csomagolásának anyagai egy gyűjtési, osztályozási és újrahasznosítási rendszerbe tartoznak. Ha azokat el kívánja dobni, használja az egyes anyagokhoz megfelelő közcélú konténereket.
- A termék nem tartalmaz olyan anyagokat, amelyek koncentrációja káros lehet a környezetre.



Ez a szimbólum azt jelenti, hogy ha a termék élettartama lejárt, és azt el kívánja dobni, vigye el egy engedélyezett hulladékkezelőhöz, amely elektromos és elektronikus berendezések hulladékainak (WEEE) szelektív gyűjtésével foglalkozik.



Ez a szimbólum azt jelenti, hogy a termék egy vagy több elemet tartalmazhat; a felhasználónak ezeket el kell távolítania, mielőtt a terméket ártalmatlanítja. Ne feledje, hogy az elemeket megfelelően engedélyezett konténerekben kell ártalmatlanítani. Ne dobja őket a tűzbe.

- Az (EU) 2023/826 rendeletre vonatkozó információk az energiafogyasztásra vonatkozó ökodizájn követelményekről kikapcsolt és készenléti állapotban.
 - Ez a készülék kikapcsolt állapotban 0,19 W energiafogyasztással rendelkezik.
- A 1907/2006/EK (REACH) rendelet szerinti különös aggodalomra okot adó anyagokra (SVHC) vonatkozó információk.

Ez a termék ólmot tartalmaz, CAS-szám: 7439-92-1; perfluorbután-szulfonsavat (PFBS) és sóit, CAS-szám: 375-73-5.
- Ez a készülék megfelel a 2014/35/EU alacsony feszültségű berendezésekről szóló irányelvnek, a 2014/30/EU elektromágneses összeférhetőségről szóló irányelvnek, a 2011/65/EU egyes veszélyes

anyagok elektromos és elektronikus berendezésekben való használatának korlátozásáról szóló irányelvnek és a 2009/125/EK energiaügyi termékekre vonatkozó ökodizájn követelményekről szóló irányelvnek.

- Az alábbiakban az ökodizájnra vonatkozó jellemzők (2019/1782/EU rendelet) találhatók:

A gyártó neve és címe:	Electrodomésticos Taurus, S.L. Avda. Barcelona, s/n 25790 Oliana, Lleida, Spain
Modell azonosító:	BZ019-350050-AG
Bemeneti feszültség	100-240 V
Bemeneti váltakozó áram frekvencia	50/60 Hz
Kimeneti feszültség	35,0 V DC
Kimeneti áram	0,5 A
Kimeneti teljesítmény	17,5 W
Átlagos aktív hatékonyság	87,92%
Hatékonyság alacsony terhelésnél (10 %)	79,91%
Terhelés nélküli energiafogyasztás	0,080W

- Az ökodizájn követelményeknek való megfelelés megállapításához és az energiafogyasztási címkézés paramétereinek kiszámításához az EN 50563 európai szabványt használják referenciaértéknek.

HIBAMEGÁLLAPÍTÁS

Probléma	Lehetséges okok	Megoldások
Nem működik	Nincs áram	Töltse fel az akkumulátort
	Nincs akkumulátor	Szerelje össze az akkumulátort
	Valami eltört belül	Vigye el az értékesítés utáni szervizbe
Szokatlan zaj	Teljesen megtelt porral, eldugult a légnylás	Tisztítsa meg a porgyűjtőt
Alacsony szívóteljesítmény	Teljes por vagy eltömődés a porgyűjtőben	Tisztítsa meg a porgyűjtőt
	Alacsony teljesítmény	Töltse fel a készüléket
	A légút eldugult	Tisztítsa meg a légáramlást, és ellenőrizze, hogy nincs-e szennyeződés a csőben
Nincs töltés	Nincs adapter a tápegységben	Csatlakoztassa az adaptert
	Az adapter nincs a készülék aljzatában	Helyezze az adaptert a csatlakozóba
	Az adapter meghibásodott vagy nem megfelelő adaptert használ	Cserélje ki az adaptert
	A készülék belsejében meghibásodott	Vigye el az értékesítés utáni szervizbe
A padlókefegörgő nem működik	A kefe henger elakadt	Tisztítsa meg a padlókefét
Por szivárog	A szűrő megsérült	Cserélje ki az új szűrőt
	Nincs szűrő	Rögzítse a szűrőt a helyére

استكشاف الأخطاء وإصلاحها

الحلول	الأسباب المحتملة	مشكلة
اشحن البطارية	انقطاع التيار الكهربائي	لا يعمل
قم بتجميع حزمة البطارية	لا يوجد حزمة بطارية	
خذها إلى خدمة ما بعد البيع	شيء ما يتكسر في الداخل	
نظف وعاء الغبار	تراكم الغبار، مما أدى إلى انسداد فتحة التهوية	ضوضاء غير عادية
نظف وعاء الغبار	قم بتعبئة وعاء الغبار بالغبار أو أسكبه بالكامل.	شفط منخفض
اشحن الوحدة	استهلاك منخفض للطاقة	
نظف مسار الهواء وتأكد من عدم وجود أوساخ داخل الأنبوب	مسار الهواء مسدود	
قم بتوصيل المحول	لا حاجة لمحول الطاقة	بدون رسوم
ضع المحول في المقبس	المحول غير موجود في مقبس الوحدة	
قم بتغيير المحول	المحول تالف أو تم استخدام محول خاطئ	
خذها إلى خدمة ما بعد البيع	مكسور من الداخل	
نظف أسطوانة فرشاة الأرضية	أسطوانة الفرشاة مسدودة	توقف عمل أسطوانة فرشاة الأرضية
قم بتغيير الفلتر الجديد	الفلتر معطل	تسرب الغبار
قم بتثبيت الفلتر عليه	بدون فلتر	

اسم الشركة المصنعة وعنوانها:	Electrodomésticos Taurus, SL شارع برشلونة، رقم 25790 أوليانا، ليدا، إسبانيا
معرف النموذج:	BZ019-350050-AG
جهد الدخل	100-240 V
تردد التيار المتردد الداخل	50/60 Hz
جهد الخرج	35,0 V DC
تيار الخرج	0,5 A
طاقة الخرج	17,5 W
متوسط الكفاءة النشطة	87,92%
الكفاءة عند الحمل المنخفض (10%)	79,91%
استهلاك الطاقة بدون تحميل	0,080W

• لضمان الامتثال لمتطلبات التصميم البيئي وحساب معلمات تصنيف الطاقة، يتم استخدام المعيار الأوروبي EN 50563 كمرجع.

خدمة

• يؤدي أي سوء استخدام أو عدم اتباع تعليمات الاستخدام إلى إبطال الضمان ومسؤولية الشركة المصنعة.

الشذوذ والإصلاح

في حال حدوث أي مشكلة، يُرجى أخذ الجهاز إلى مركز دعم فني معتمد. لا تحاول فكّه أو إصلاحه دون مساعدة، فقد يكون ذلك خطيرًا.

بالنسبة لإصدارات منتجات الاتحاد الأوروبي و/أو في حالة طلبها في بلدك:
البيئة وقابلية إعادة تدوير المنتج

• المواد التي تُصنع منها عبوة هذا الجهاز مُدرجة ضمن نظام تجميع وتصنيف وإعادة تدوير. للتخلص منها، يُرجى استخدام الحاويات العامة المناسبة لكل نوع.

• لا يحتوي المنتج على تركيبات من المواد التي يمكن اعتبارها ضارة بالبيئة.

يعني هذا الرمز أنه في حالة رغبتك في التخلص من المنتج بعد انتهاء عمره الافتراضي، فيجب عليك نقله إلى وكيل نفايات معتمد لجمع النفايات الكهربائية والإلكترونية (WEEE) بشكل انتقائي.



هذا الرمز يعني أن المنتج قد يحتوي على بطارية أو بطاريات؛ يجب على المستخدم إزالتها قبل التخلص من المنتج. تذكر أنه يجب التخلص من البطاريات في حاويات مرخصة. لا تتخلص منها في النار.



• معلومات تتعلق باللائحة (الاتحاد الأوروبي) 2023/826 بشأن متطلبات التصميم البيئي لاستهلاك الطاقة في وضع الإيقاف ووضع الاستعداد.
-يبلغ استهلاك الطاقة لهذا الجهاز 0.19 واط في وضع الإيقاف.

• معلومات تتعلق بالمواد المثيرة للقلق الشديد (SVHC) وفقًا لللائحة 1907/2006 (EC REACH).

يحتوي هذا المنتج على الرصاص، رقم CAS: 7439-92-1؛ حمض السلفونيك البيرفلوروبروثاتي (PFBS) وأملأه، رقم CAS: 375-73-5.

• يتوافق هذا الجهاز مع التوجيه EU/2014/35 بشأن الجهد المنخفض، والتوجيه EU/2014/30 بشأن التوافق الكهرومغناطيسي، والتوجيه EU/2011/65 بشأن القيود المفروضة على استخدام بعض المواد الخطرة في المعدات الكهربائية والإلكترونية، والتوجيه EC/2009/125 بشأن متطلبات التصميم البيئي للمنتجات المرتبطة بالطاقة.

• تتضمن المعلومات التالية تفاصيل الميزات المتعلقة بالتصميم البيئي (اللائحة الاتحاد الأوروبي) (2019/1782):

تركيب ملحق

- تم تصميم المكنسة اليدوية بطريقة تسمح بتركيب الملحقات التالية: (استخدم التركيبة التي تلي احتياجاتك على أفضل وجه). (الشكل 4).
- ملاحظة: يمكن تركيب الملحقات على الجسم الرئيسي أو على الأنبوب.
- فرشاة 2 في 1: مزودة بفرشاة في النهاية، تقوم بتنظيف السطح أثناء استخدامها.
- فوهة الشقوق: مصممة خصيصاً للوصول إلى الشقوق والزوايا الصعبة.
- فرشاة توربو صغيرة: مصممة خصيصاً لتنظيف المفروشات بالمكنسة الكهربائية، سواء في المنزل أو السيارة. مصممة خصيصاً لإزالة شعر الحيوانات الأليفة المتراكم على المفروشات.

أنبوب مرن

- بالضغط على زر المرونة، سينحني الأنبوب مما يسمح بالتنظيف دون الحاجة إلى الانحناء للأسفل.

مجرد الانتهاء من استخدام الجهاز

- قم بإيقاف تشغيل الجهاز باستخدام زر التشغيل/الإيقاف.
- قم بإزالة البطارية من الجهاز إذا كنت لا تنوي استخدام الجهاز لفترة طويلة.
- نظف الجهاز.

موقف سيارات

- يحتوي هذا الجهاز على مكان مخصص للركن لتوفير تخزين مريح وسهل.

واقي حراري آمن

- يحتوي الجهاز على جهاز أمان يحمي من السخونة الزائدة.
- إذا انطفأ الجهاز تلقائياً ولم يُعاود التشغيل، فافصله عن مصدر الطاقة الرئيسي، وانتظر حوالي 15 دقيقة قبل إعادة توصيله. إذا لم يبدأ الجهاز بالعمل مجدداً، فاطلب المساعدة الفنية المعتمدة.

تنظيف

- أفضل شاحن البطارية عن مصدر الطاقة الرئيسي واتركه يبرد قبل القيام بأي مهمة تنظيف.
- نظف المعدات بقطعة قماش مبللة مع بضع قطرات من سائل غسل الأطباق ثم جففها.
- لا تستخدم المذيبات، أو المنتجات ذات الرقم الهيدروجيني الحمضي أو القاعدي مثل المبيض، أو المنتجات الكاشطة، لتنظيف الجهاز.
- لا تقم أبداً بغمر الجهاز في الماء أو أي سائل آخر أو وضعه تحت الماء الجاري.

تفريغ خزان الغبار

- قم بتفريغ خزان الغبار عندما يمتلئ (تسهل المراقبة بفضل الخزان الشفاف)، أو عندما تنخفض قوة الشفط بشكل ملحوظ.
- أفضل الأنابيب عن خزان الغبار.
- أفضل خزان الغبار عن الجهاز عن طريق الضغط على أزرار إزالة خزان الغبار الموجودة على جانبي الجسم (الشكل 2).

- افتح غطاء خزان الغبار بالضغط على زر فتح خزان الغبار، ثم أفرغ المحتويات في وعاء التخلص من النفايات المناسب.

- تحقق من حالة الفلاتر وقم بتنظيفها أو استبدالها إذا لزم الأمر.
- أعد تجميع خزان الغبار عن طريق محاذاة الجزء الأمامي العلوي والضغط على الجزء السفلي بالجسم حتى تسمع صوت "طقطقة".

تغيير الفلاتر

- فلتر خزان الغبار (HEPA) (فلتر هواء عالي الكفاءة يحتفظ بكثافة بالجراثيم والرماد ونشارة الخشب وحبوب اللقاح ...). يُنصح بتغييره مرة واحدة على الأقل في السنة أو بعد كل 50 ساعة من الاستخدام، أو إذا انخفضت فعاليته بشكل ملحوظ.

إزالة المرشحات

- قم بإزالة خزان الغبار عن طريق الضغط على أزرار إزالة خزان الغبار الموجودة على جانبي الهيكل (الشكل 2).
- أخرج مرشح الإسفنج، والفاصل الإعصاري، ومرشح HEPA (الشكل 3).
- قم بتنظيف الفلاتر أو استبدالها إذا لزم الأمر بالماء النظيف واتركها تجف في الهواء.
- لإعادة تجميع المرشحات، اتبع التعليمات المذكورة أعلاه، ولكن بترتيب عكسي.

تنظيف الفرشاة الدوارة

• لإزالة الفرشاة

- قم بتحريك اللسان الموجود في الجزء السفلي من الحذاء، وارفع الجزء الجانبي، ثم أخرج الأسطوانة من جانبها. (الشكل 5)
- قم بإزالة الفرشاة وتنظيفها، واغسلها تحت الماء واتركها تجف.
- لإعادة التجميع، اتبع التعليمات المذكورة أعلاه بترتيب عكسي.

تنظيف فرشاة ميني توربو (*)

- قم بفك قفل الفرشاة عن طريق تدوير الرافعة الجانبية عكس اتجاه عقارب الساعة وسحبها للخارج.
- قم بإزالة الشعر والغبار وما إلى ذلك مما قد يكون قد علق.
- لإعادة التجميع، اتبع التعليمات المذكورة أعلاه بترتيب عكسي.

تنظيف الأنبوب المرن

- تحقق من داخل الأنبوب للتأكد من عدم وجود أوساخ عالقة في الجزء المرن. إذا وُجدت أوساخ، فتنظيفها لتجنب فقدان قوة الشفط.

لوازم

- يمكن الحصول على المستلزمات من الموزعين والمؤسسات المعتمدة (مثل الفلاتر، وما إلى ذلك...) لطرز جهازك.
- استخدم دائماً اللوازم الأصلية المصممة خصيصاً لطرز جهازك.
- هذه المستلزمات متوفرة في المتاجر المتخصصة.

كيفية استبدال البطاريات

- تنبيه: يجب فصل الجهاز عن مصدر الطاقة الرئيسي عند إدخال/إزالة البطاريات القابلة للإزالة.
- تنبيه: استخدم فقط نوع البطارية المذكور في المرجع الخاص بجهازك. قد يؤدي استخدام بطارية أخرى إلى حدوث انفجار أو حريق.
- قم بإزالة البطارية بالضغط على زر البطارية القابل للفصل.
- أدخل البطارية الجديدة مع مراعاة القطبية، وقم بتحريكها للداخل حتى تسمع صوت طقطقة.

إزالة البطاريات، بعد انتهاء عمر الجهاز، اتبع الخطوات التالية:

- قم بإزالة البطارية بالضغط على زر فصل البطارية .
- ثم تخلص منه في حاويات خاصة. لا تفككه أو تتخلص منه بإلقائه في النار.

- لا تستخدم الجهاز مع الحيوانات الأليفة أو الحيوانات الأخرى.
- أعد شحن البطارية/ البطاريات فقط باستخدام الشاحن المرفق من الشركة المصنعة. قد يتسبب استخدام شاحن مناسب لنوع معين من البطاريات في حدوث انفجار أو خطر نشوب حريق عند استخدامه مع بطاريات أخرى.
- استخدم الجهاز فقط مع البطارية/ البطاريات المصممة خصيصاً له. قد يؤدي استخدام أي بطارية/ بطاريات أخرى إلى حدوث انفجار أو خطر نشوب حريق.

شحن البطارية

- تنبيه: البطارية الجديدة غير مشحونة بالكامل، وبالتالي يجب شحنها قبل استخدام الجهاز لأول مرة.

- قم بتجميع حزمة البطارية في الهيكل الرئيسي (الشكل 1).

- اشحن البطارية في درجة حرارة جوية تتراوح بين 4 و 40 درجة مئوية.

- يستغرق شحن البطارية بالكامل حوالي 4 إلى 5 ساعات. تجنب شحن البطارية لفترة أطول من اللازم (مع العلم أنه يُنصح بأن تكون مدة الشحن الأولى 6 ساعات).

- يمكنك شحن البطارية وهي مُجمّعة بالكامل أو مفككة عن الهيكل الرئيسي.

- عند اكتمال شحن البطارية، أفضل الشاحن عن مصدر الطاقة الرئيسي.

- ملاحظة: لا تستخدم الجهاز أثناء توصيله بالشاحن.

كيفية التحقق من مستوى شحن البطارية

- ستعرض الشاشة نسبة شحن البطارية في كل لحظة.

وصف

- A جسم
- B زر التشغيل/الإيقاف
- C خزان الغبار
- D فلتر
- E زر اختيار الطاقة
- F عرض
- G زر فتح خزان الغبار
- H منفذ شحن البطارية
- I أزرار إزالة خزان الغبار
- J أنبوب مرن
- K زر مرن
- L زر فصل البطارية
- M بطارية
- N فرشاة تنظيف الأرضيات
- O حامل جداري
- P شاحن
- Q مُكثّلات:
- Q1 فوهة شق
- Q2 فرشاة 2 في 1
- Q3 فرشاة توربو صغيرة (*)

تعليمات الاستخدام

قبل الاستخدام

- تأكد من إزالة غلاف المنتج.
- يرجى قراءة قسم "نصائح وتحذيرات السلامة" بعناية قبل الاستخدام الأول.
- قبل استخدام هذا المنتج لأول مرة، من المهم شحن البطاريات بالكامل.
- قم بتجهيز الجهاز وفقاً للوظيفة التي ترغب في استخدامها:

وظيفة التنظيف بالمكنسة الكهربائية

- قم بتثبيت وحدة الأنبوب على الجسم الرئيسي.
- قم بتركيب الملحق المطلوب على الأنبوب أو مباشرة على الجسم (الشكل 4).
- استخدم الجهاز على السطح الذي ترغب في تنظيفه بالمكنسة الكهربائية.

يستخدم

- قم بتشغيل الجهاز باستخدام زر التشغيل/الإيقاف.
- حدد السرعة المطلوبة باستخدام زر اختيار الطاقة.
- عند ظهور مؤشر تنظيف الفلتر على الشاشة، يرجى تنظيف الفلتر.
- ملاحظة: بعد 10 ساعات من الاستخدام، سيضيء مؤشر تنظيف الفلتر. بعد تنظيف الفلاتر، اضغط على زر اختيار الطاقة لمدة 3 ثوانٍ لإعادة ضبط المؤشر.
- عند ظهور مؤشر انسداد الفرشاة على الشاشة، يرجى تنظيف الفرشاة. بعد تنظيفها، أعد تشغيل الجهاز لاستعادة المؤشر.
- عند ظهور مؤشر انسداد مدخل الهواء على الشاشة، تحقق من مسار الهواء بين فرشاة التنظيف وفلتر HEPA. بمجرد إزالة الانسداد، يمكنك استخدام المكنسة الكهربائية بشكل طبيعي.
- عند ظهور مؤشر الشاحن الخاطئ على الشاشة، فهذا يعني أنك تستخدم شاحناً بجهد كهربائي غير مناسب. يُرجى استخدام شاحن بجهد كهربائي يتراوح بين 33 و 38 فولت.

شاشة LED

- 1 مؤشر البطارية
- 2 مؤشر مستوى السرعة: اقتصادي/متوسط/أقصى
- 3 مؤشر الوضع التلقائي
- 4 مؤشر انسداد مدخل الهواء
- 5 مؤشر انسداد الفرشاة
- طراز Homeland X9 Pro Pet&Car
- إذا لم يكن طراز جهازك يحتوي على الملحقات المذكورة أعلاه، فيمكن شراؤها بشكل منفصل من خدمة المساعدة الفنية.

تثبيت

- تأكد من إزالة جميع مواد التغليف من داخل الجهاز.

تركيب دعامة الحائط

- يحتوي الجهاز على دعامة جدارية يمكن تثبيتها على الحائط.

مكينة كهربائية عضا

HVCA6000B

HVCA6001B

عزبزي العميل،

نشكر كثيرًا على اختيارك شراء منتج العلامة التجارية TAURUS.

يفضل التكنولوجيا والتصميم والتشغيل وحقيقة أنها تتجاوز أعلى معايير الجودة، يمكن ضمان الاستخدام المريح الكامل وعمر المنتج الطويل.

نصائح وتحذيرات السلامة



اقرأ دليل المشغل.

- اقرأ هذه التعليمات بعناية قبل تشغيل الجهاز، واحتفظ بها للرجوع إليها مستقبلاً. قد يؤدي عدم اتباع هذه التعليمات إلى وقوع حادث.
- لا يُقصد استخدام هذا الجهاز من قبل الأشخاص (بما في ذلك الأطفال) ذوي القدرات البدنية أو الحسية أو العقلية المحدودة، أو الذين يفتقرون إلى الخبرة والمعرفة، ما لم يتم الإشراف عليهم أو إعطاؤهم تعليمات بخصوص الجهاز من قبل شخص مسؤول عن سلامتهم.
- ينبغي مراقبة الأطفال للتأكد من عدم لعبهم بالجهاز.

يحتوي هذا الجهاز على وحدة إمداد

قابلة للفصل. (BZ019-350050-AG).

- تحذير: لأغراض إعادة شحن البطارية، استخدم فقط وحدة التزويد القابلة للفصل المرفقة مع هذا الجهاز.

• تحذير: هناك خطر التعرض لاختناق الملحق المحمول باليد بسبب الأجزاء الدوارة.

- تأكد من إيقاف تشغيل الجهاز وفصل القابس عن منفذ المقبس قبل تنظيف الجهاز أو صيانته.
- هذا الجهاز مخصص للاستخدام المنزلي فقط، وليس للاستخدام المهني أو الصناعي.



للاستخدام الداخلي فقط.

- يحتوي هذا الجهاز على بطاريات مخصصة ليتم استبدالها من قبل المستخدم.
- نوع البطارية هو GLBP01-8S25 للطرانز HVCA6000B و HVCA6001B.

• لا تستخدم أي نوع آخر من البطاريات، قد يؤدي استخدام بطارية مختلفة إلى خطر الانفجار أو الحريق.

• راجع التعليمات الخاصة بإزالة البطاريات وإدخالها وشحن البطارية في دليل التعليمات.

• تحذير: يجب فصل الجهاز عن التيار الكهربائي عند إدخال أو إزالة البطاريات.

• لا ينبغي أن تتعرض محطات التزويد إلى دائرة كهربائية قصيرة.

• تجنب شحن البطارية بشكل زائد، حيث قد يؤدي ذلك إلى ارتفاع درجة حرارتها وقد يؤدي إلى خطر الانفجار أو الحريق.

• تجنب تفريغ البطارية تمامًا، انزع البطارية من الجهاز إذا كنت لن تستخدمه لفترة. إذا تُركت البطارية في الجهاز لفترة طويلة دون استخدامها، فهناك خطر تسرب. في هذه الحالة، تجنب ملامسة السائل، فقد يُسبب حروقًا كيميائية. في حال ملامسة السائل للعينين، اشطفهما بالماء. في حال ملامسة السائل للعينين، استشر طبيبًا.

• في حالة تلف سلك الطاقة، يجب استبداله من قبل الشركة المصنعة أو وكيل الخدمة التابع لها أو الأشخاص المؤهلين على نحو مماثل لتجنب المخاطر.

• تأكد من أن الجهد المشار إليه على ملصق تصنيف الشاحن يتطابق مع جهد التيار الكهربائي الرئيسي قبل توصيل الشاحن.

• يجب أن يكون قابس الشاحن مُثبتًا جيدًا في مقبس الكهرباء الرئيسي. لا تُغَيِّر القابس. لا تستخدم مُحولات القابس.

• لا تسحب سلك الإمداد. لا تستخدم سلك الإمداد أبدًا لرفع الجهاز أو حمله أو فصله.

• لا تقم بلف سلك الطاقة حول الجهاز.

• تأكد من حالة سلك الطاقة. الكابلات التالفة أو المشابكية تزيد من خطر التعرض لصدمة كهربائية.

• لا تستخدم الجهاز إذا كان الكابل أو القابس تالماً.

• لا تلمس أيًا من الأجزاء المتحركة للجهاز أثناء تشغيله.

الاستخدام والعناية

• لا تستخدم الجهاز إذا لم تكن الأجزاء أو الملحقات مثبتة بشكل صحيح.

• لا تستخدم الجهاز إذا كانت الملحقات أو المواد الاستهلاكية المرفقة به معيبة. استبدلها فوراً.

• لا تستخدم الجهاز لجمع الماء أو أي سائل آخر.

• لا تستخدم الجهاز إذا كان زر التشغيل/الإيقاف لا يعمل.

• قم بإزالة البطاريات من الجهاز إذا كنت لن تستخدمه لفترة من الوقت.

• لا تعمل في المناطق التي توجد بها أجسام معدنية، مثل المسامير و/أو البراغي.

• لا تقم أبدًا بتنظيف الأشياء الساخنة أو الحادة بالمكينة الكهربائية (أعقاب السجائر، الرماد، المسامير، إلخ).

• لا تقم بفتح البطارية/ البطاريات تحت أي ظرف من الظروف.

• عندما لا تكون البطارية/ البطاريات قيد الاستخدام، احفظها بعيداً عن الأشياء المعدنية الأخرى مثل مشابك الورق والعملات المعدنية والمفاتيح والبراغي ... التي يمكن أن تربط طرفاً بآخر.

• لا تقم بتوصيل أطراف البطارية ببعضها مباشرة لأن ذلك قد يتسبب في حدوث انفجار أو حريق.

• يجب تخزين البطارية/ البطاريات في درجة حرارة أقل من 40 درجة مئوية.

• استخدم الجهاز فقط لإنجاز المهام الجافة.

• لا تترك الجهاز موصولاً بالكهرباء دون مراقبة إذا لم يكن قيد الاستخدام. فهذا يوفر الطاقة ويطيل عمر الجهاز.

• لا تستخدم الجهاز على أي جزء من جسم الإنسان أو الحيوان.

ESPAÑOL

GARANTÍA Y ASISTENCIA TÉCNICA

- Este producto goza del reconocimiento y protección de la garantía legal de conformidad con la legislación vigente. Para hacer valer sus derechos o intereses debe acudir a cualquiera de nuestros servicios de asistencia técnica oficiales.
- Podrá encontrar el más cercano accediendo al siguiente enlace web: <http://taurus-home.com/>
- También puede solicitar información relacionada poniéndose en contacto con nosotros por el teléfono que aparece al final de este manual.
- Puede descargar este manual de instrucciones y sus actualizaciones en <http://taurus-home.com>

ENGLISH

WARRANTY AND TECHNICAL ASSISTANCE

- This product enjoys the recognition and protection of the legal guarantee in accordance with current legislation. To enforce your rights or interests you must go to any of our official technical assistance services.
- You can find the closest one by accessing the following web link: <http://taurus-home.com/>
- You can also request related information by contacting us.
- You can download this instruction manual and its updates at <http://taurus-home.com/>

FRANÇAIS

GARANTIE ET ASSISTANCE TECHNIQUE

- Ce produit est reconnu et protégé par la garantie établie conformément à la législation en vigueur. Pour faire valoir vos droits ou intérêts, vous devrez vous adresser à l'un de nos services d'assistance technique agréés.
- Pour savoir lequel est le plus proche, vous pouvez accéder au lien suivant : <http://taurus-home.com/>
- Vous pouvez aussi nous contacter pour toute information.
- Vous pouvez télécharger ce manuel d'instructions et ses mises à jour sur <http://taurus-home.com/>

PORTUGUÊS

GARANTIA E ASSISTÊNCIA TÉCNICA

- Este produto goza do reconhecimento e proteção da garantia legal em conformidade com a legislação em vigor. Para fazer valer os seus direitos ou interesses, deve recorrer sempre aos nossos serviços oficiais de assistência técnica.
- Poderá encontrar o mais próximo de si através do seguinte website: <http://taurus-home.com/>

- Também pode solicitar informações relacionadas, pondo-se em contacto conosco.
- Pode fazer o download deste manual de instruções e suas atualizações em <http://taurus-home.com/>

ITALIANO

GARAZIA E ASSISTENZA TECNICA

- Questo prodotto possiede il riconoscimento e la protezione della garanzia legale di conformità con la legislazione vigente. Per far valere i suoi diritti o interessi, dovrà rivolgersi a uno qualsiasi dei nostri servizi ufficiali di assistenza tecnica.
- Può trovare il più vicino cliccando sul seguente link: <http://taurus-home.com/>
- Inoltre, può richiedere informazioni mettendosi in contatto con noi.
- Può scaricare questo manuale di istruzioni e i suoi aggiornamenti da <http://taurus-home.com/>

CATALÀ

GARANTIA I ASSISTÈNCIA TÈCNICA

- Aquest producte gaudeix del reconeixement i protecció de la garantia legal de conformitat amb la legislació vigent. Per fer valer els seus drets o interessos ha d'acudir a qualsevol dels nostres serveis d'assistència tècnica oficials.
- Podrà trobar el més proper accedint al següent enllaç web: <http://taurus-home.com/>
- També pot demanar informació relacionada posant-se en contacte amb nosaltres al telèfon que apareix al final d'aquest manual.
- Podeu descarregar aquest manual d'instruccions i les seves actualitzacions a <http://taurus-home.com>

DEUTSCH

GARANTIE UND TECHNISCHER SERVICE

- Dieses Produkt ist von der gesetzlichen Garantie gemäß der geltenden Gesetzgebung geschützt. Um Ihre Rechte und Interessen geltend zu machen, müssen Sie eines unserer offiziellen Servicezentren aufsuchen.
- Über folgenden Link finden Sie ein Servicezentrum in Ihrer Nähe: <http://taurus-home.com/>
- Sie können auch Informationen anfordern, indem Sie sich mit uns in Verbindung setzen.
- Sie können dieses Benutzerhandbuch und seine Aktualisierungen unter <http://taurus-home.com/>

NEDERLANDS

GARANTIE EN TECHNISCHE ONDERSTEUNING

- Dit product valt onder de legale garantievooraarden zoals bepaald in de actuele wetgeving. Om een beroep te doen op uw rechten of aanspraken kunt u contact opnemen met onze officiële technische service.
- U kunt de dichtstbijzijnde technische service vinden op de website: <http://taurus-home.com/>
- Voor verdere informatie kunt u ook contact met ons opnemen.
- U kunt deze gebruiksaanwijzing en eventuele actualisering en ervan downloaden via <http://taurus-home.com/>

ROMÂNĂ

GARANȚIE ȘI ASISTENȚĂ TEHNICĂ

- Acest produs beneficiază de recunoașterea și protecția garanției legale în conformitate cu legislația în vigoare. Pentru a vă exercita drepturile sau interesele, trebuie să vă adresați unuia dintre serviciile noastre oficiale de asistență tehnică.
- Puteți găsi cel mai apropiat serviciu de asistență tehnică accesând următorul link web: <http://taurus-home.com/>
- De asemenea, puteți solicita informații conexe, contactând-ne (consultați ultima pagină a manualului).
- Puteți descărca acest manual de instrucțiuni și actualizările sale la <http://taurus-home.com/>

POLSKI

GWARANCJA I SERWIS TECHNICZNY

- Ten produkt jest uznawany i chroniony prawną gwarancją zgodnie z obowiązującymi przepisami. W celu wyegzekwowania swoich praw lub interesów, należy udać się do dowolnego z naszych oficjalnych usług pomocy technicznej.
- Najbliższy punkt można znaleźć, korzystając z poniższego linku: <http://taurus-home.com/>
- Można również poprosić o informacje, kontaktując się z nami.
- Można też pobrać niniejszą instrukcję obsługi i jej aktualizacje na <http://taurus-home.com/>

БЪЛГАРСКИ

ГАРАНЦИЯ И ТЕХНИЧЕСКА ПОМОЩ

- Настоящият продукт има законна гаранция, в съответствие с действащото законодателство. За да упражните правата си на потребител следва да се насочите към някой от нашите оторизирани сервиси.

- Най-близкия до Вас сервис можете да откриете на следния линк: <http://taurus-home.com/>

- Също така, можете да потърсите информация, свързвайки се с нас (вижте на последната страница на наръчника).

- Наръчника с указания и неговите осъвременявания можете да свалите на следния <http://taurus-home.com/>

ΕΛΛΗΝΙΚΑ

ΕΓΓΥΗΣΗ ΚΑΙ ΤΕΧΝΙΚΗ ΥΠΟΣΤΗΡΙΞΗ

- Το παρόν προϊόν αναγνωρίζεται και προστατεύεται από τη νόμιμη εγγύηση συμμόρφωσης προς την ισχύουσα νομοθεσία. Για να διεκδικήσετε τα δικαιώματα ή συμπερόντά σας πρέπει να απευθυνθείτε σε οποιοδήποτε από τα επίσημα γραφεία μας τεχνικής υποστήριξης.

- Για να βρείτε το πιο κοντινό σε εσάς, ανατρέξτε στην ιστοσελίδα: <http://taurus-home.com/>

- Μπορείτε επίσης να ζητήσετε πληροφορίες, επικοινωνώντας μαζί μας.

- Μπορείτε να «κατεβάσετε» από το διαδίκτυο το παρόν εγχειρίδιο οδηγιών και τις σχετικές ενημερώσεις του στο <http://taurus-home.com/>

РУССКИЙ

ГАРАНТИЯ И ТЕХНИЧЕСКАЯ ПОДДЕРЖКА

- Данный продукт пользуется признанием и защитой юридической гарантии в соответствии с действующим законодательством. Для отстаивания своих прав или интересов вам следует обратиться в любой из наших официальных сервисных центров.

- Вы можете найти ближайший из них, перейдя по следующей ссылке: <http://taurus-home.com/>.

- Вы также можете запросить соответствующую информацию, связавшись с нами по телефону, указанному в конце данного руководства.

- Данное руководство по эксплуатации и его обновления можно загрузить по адресу <http://taurus-home.com>.

DANSK

GARANTI OG TEKNISK HJELP

- Dette produkt er anerkendt og beskyttet af lovmæssig garanti i overensstemmelse med gældende lovgivning. Hvis du vil gøre dine rettigheder eller interesser gældende, skal du kontakte et af vores officielle servicecentre.

- Du kan finde den nærmeste ved at gå ind på følgende link: <http://taurus-home.com/>

- Du kan også anmode om relevante oplysninger ved at kontakte os på telefonnummeret i slutningen af denne vejledning.

- Du kan downloade denne brugsanvisning og dens opdateringer på <http://taurus-home.com>.

NORSK

GARANTI OG TEKNISK HJELP

- Dette produktet nyter godt av anerkjennelsen og beskyttelsen av den juridiske garantien i samsvar med gjeldende lovgivning. For å håndheve dine rettigheter eller interesser må du gå til noen av våre offisielle tekniske assistansetjenester.
- Du kan finne den nærmeste ved å gå til følgende nettlénke: <http://taurus-home.com/>
- Du kan også be om relatert informasjon ved å kontakte oss på telefonnummeret som er oppført på slutten av denne håndboken.
- Du kan laste ned denne bruksanvisningen og dens oppdateringer på <http://taurus-home.com>

SVENSKA

GARANTI OCH TEKNISK SUPPORT

- Denna produkt erkänns och skyddas av en lagstadgad garanti i enlighet med tillämplig lag. För att hävda dina rättigheter eller intressen bör du kontakta ett av våra officiella servicecenter.
- Du kan hitta den närmaste genom att gå in på följande länk: <http://taurus-home.com/>
- Du kan också begära information om detta genom att kontakta oss på telefonnumret i slutet av den här handboken.
- Du kan ladda ner denna bruksanvisning och dess uppdateringar på <http://taurus-home.com>.

SUOMALAINEN

TAKUU JA TEKNINEN APU

- Tämä tuote nauttii voimassa olevan lainsäädännön mukaisen lakisääteisen takuun tunnustusta ja suojaa. Jos haluat puolustaa oikeuksiasi tai etujasi, ota yhteyttä johonkin virallisista palvelukeskuksistamme.
- Löydät lähimmän sellaisen seuraavasta linkistä: <http://taurus-home.com/>.
- Voit myös pyytää lisätietoja ottamalla meihin yhteyttä tämän käyttöoppaan lopussa olevasta puhelinnumerosta.
- Voit ladata tämän käyttöohjeen ja sen päivitykset osoitteesta <http://taurus-home.com>.

TÜRKÇE

GARANTİ VE TEKNİK YARDIM

- Bu ürün, yürürlükteki mevzuata uygun olarak yasal garantinin tanınması ve korunmasından yararlanır. Haklarınızı veya menfaatlerinizi savunmak için resmi teknik yardım hizmetlerimizden herhangi biriyle iletişime geçmelisiniz.
- Aşağıdaki web bağlantısına erişerek size en yakın olanı bulabilirsiniz: <http://taurus-home.com/>
- Ayrıca bu kılavuzun sonunda yer alan telefon numarasından bize ulaşarak ilgili bilgileri talep edebilirsiniz.
- Bu kullanım kılavuzunu ve güncellemelerini <http://taurus-home.com> adresinden indirebilirsiniz.

MAGYAR

GARANCIA ÉS MŰSZAKI SEGÍTSÉGNYÚJTÁS

- Ez a termék a hatályos jogszabályoknak megfelelően a törvényes garancia elismerését és védelmét élvezi. Jogai vagy érdekei érvényesítéséhez a hivatalos műszaki segítségnyújtás bármelyikéhez kell fordulnia.
- A legközelebbi szervizünket a következő weblinkre kattintva találja meg: <http://taurus-home.com/>.
- Kapcsolattartás útján is kérhet kapcsolódó információkat.
- Ezt a használati útmutatót és annak frissítéseit letöltheti a <http://taurus-home.com/> weboldalról.

عرب

الضمان والمساعدة الفنية

يحظى هذا المنتج بالاعتراف والحماية من الضمان القانوني وفقاً للتشريعات النافذة. لطلب حقوقك أو مصالحك يجب عليك مراجعة أي

مركز من مراكزنا لخدمات المساعدة التقنية الرسمية.

يمكنك العثور على الأقرب عن طريق الدخول إلى رابط الموقع التالي:

<http://taurus-home.com> (حسب العلامة التجارية)

كما يمكنك طلب المعلومات ذات الصلة عن طريق الاتصال بنا عبر الهاتف.

ويمكنك تحميل دليل التعليمات هذا وتحديثاته على الموقع

<http://taurus-home.com>

COUNTRY	ADDRESS	PHONE
Algeria	Zone d'Activite, N° 62, Constantine	213770777756
Argentina	Av. del Libertador 1298,(B1638BEY), Vicente López (Pcia. Buenos Aires)	541153685223
Belgium	Mariëndonkstraat 5, 5154 EG, Elshout	31620401500
Bulgaria	265,Okolovrasten Pat, Mladost 4, 1766, Sofia	35929211120 / 35929211193
Congo (Republic of)	98 Blvd General Charles de Gaulle, Pointe Noire	242066776656
Cyprus	20, Bethlehem Str. / P.O.Box 20430, 2033, Strovolos	35722711300
Czech Republic	Milady Horakove 357/4, 568 02, Svitavy	420 461 540 130
Equatorial Guinea	SN Av Patricio Lumumba y C/ Jesus B, Bata	00240 333 082958 00240 333 082453
Equatorial Guinea	Calle de las Naciones Unidas, PO box 762, Malabo	240333082958 240333082453
España	Avda Barcelona, S/N, 25790 Oliana (Lleida) atencioncliente@taurus.es	945 551 242
France	Za les bas musats 18, 89100, Malay-le-Grand	03 86 83 90 90
Ghana	Ederick Place, Accra-Ghana	302682448 / 302682404
Gibraltar	11 Horse Barrack Lane, 54000, Gibraltar	00350 200 75397 00350 200 41023
Greece	Sapfous 7-9, 10553, Athens	+30 21 0373 7000
Hong Kong	Unit H,13/F., World Tech Centre, Hong kong	(852) 2448 0116 / 9197 3519
Hungary	Késmárk utca 11-13, 1158, Budapest	+36 1 370 4519
India	C-175, Sector-63, Noida, Gautam Budh Nagar - 201301, Delhi	(+91) 120 4016200
Ivory Coast	01 Rue Des Carrossiers-Zone 3, B.P 3747, Abidjan 01 (RCI)	225 27 21223232
Luxembourg	Mariëndonkstraat 5, 5154 EG, Elshout	31620401500
Marruecos	Big distribution society 4 Rue 13 Lot. Smara Oulfa, Casablanca	(+212) 522 89 40 21
Mauritania	134 Avenue Gamal Abdener llot D, Nouakchott	2225254469 / 2225251258
Mexico	Rosas Moreno N° 4-203 Colonia de San Rafael C.P. 06470 – Delegación Cuauhtémoc, Ciudad de México	(+52) 55 55468162
Montenegro	Rastovac bb, 81400, Niksic	+382 40 217 055
Netherlands	Mariëndonkstraat 5, 5154 EG, Elshout	31620401500
Nigeria	8, Isaac; John Str,G.R.A Ikeja Lagos	23408023360099
Paraguay	Denis Roa 155 c/ Guido Spano, Asunción	21665100
Peru	Av. Javier Prado Este N°560, Piso 24, Oficina 2401, San Isidro, Lima	(511) 421 6047
Portugal	Avenida Rainha D. Amélia, nº12-B, 1600-677, Lisboa	+351 210966324
Romania	Dudesti Pantelimon 23, 410554, Bucharest	031.805.49.58
Serbia	Rastovac bb, 81400, Niksic	+382 40 217 055
Slovakia	Milady Horakove 357/4, 568 02, Svitavy	420 461 540 130
Southafrica	Unit 25 & 26, San Croy Office Park, Die Agora Road, Croydon, Kempton Park, 1619, Johannesburg	(+27) 011 392 5652
Tunisia	2, Rue de Turquie, Tunis	21671333066
Ukraine	Block 6, Ap Housing Estate Topol-2, B, 49000, Dnepropetrovsk	380563704161 380563704161
Uruguay	Luis Alberto de Herrera 3468, 11600, Montevideo	598 2209 28 00
Vietnam	Lot 7 Ind. Zone for, Ha Noi	84437658111 / 84437658110

taurus

www.taurus-home.com

CE



À DÉPOSER
EN MAGASIN

À DÉPOSER
EN DÉCHÈTERIE



OU



Points de collecte sur www.quefairedemesdechets.fr